

МІНІСТЕРСТВО ОСВІТИ І НАУКИ УКРАЇНИ
УКРАЇНСЬКИЙ ДЕРЖАВНИЙ УНІВЕРСИТЕТ ЗАЛІЗНИЧНОГО ТРАНСПОРТУ
ІНСТИТУТ ФІЛОСОФІЇ ім. Г. СКОВОРОДИ НАН УКРАЇНИ
НАЦІОНАЛЬНИЙ ПЕДАГОГІЧНИЙ УНІВЕРСИТЕТ ім. М. ДРАГОМАНОВА
КИЇВСЬКИЙ НАЦІОНАЛЬНИЙ УНІВЕРСИТЕТ
«КИЇВСЬКИЙ ПОЛІТЕХНІЧНИЙ ІНСТИТУТ» ім. І. СІКОРСЬКОГО

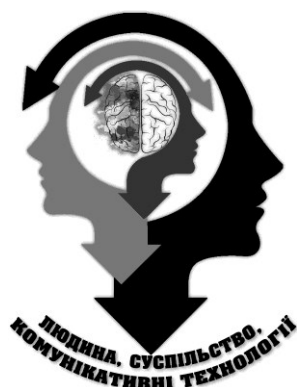

ЛЮДИНА, СУСПІЛЬСТВО, КОМУНІКАТИВНІ ТЕХНОЛОГІЇ

**МАТЕРІАЛИ XI МІЖНАРОДНОЇ НАУКОВО-ПРАКТИЧНОЇ КОНФЕРЕНЦІЇ
«ЛЮДИНА, СУСПІЛЬСТВО, КОМУНІКАТИВНІ ТЕХНОЛОГІЇ»**

**REPORTS OF THE XI INTERNATIONAL SCIENTIFIC-PRACTICAL
CONFERENCE “A PERSON, A SOCIETY, COMMUNICATIVE TECHNOLOGIES”**

м. Харків, 26–27 жовтня 2023 р.

Харків
2023

УДК 740+656+338

ББК 87

Л 93

Головні редактори:

Панченко С.В. – доктор технічних наук, професор, академік Транспортної академії України, ректор Українського державного університету залізничного транспорту

Андрущенко В.П. – доктор філософських наук, професор, член-кореспондент НАН України, академік Національної академії педагогічних наук України, заслужений діяч науки і техніки України, ректор Національного педагогічного університету ім. М. Драгоманова

Редакційна колегія:

Абашнік В.О. – д-р філос. наук, професор

Бабенко А.О. – канд.техн. наук, доцент

Вельш Вольфганг– габілітований доктор філософії, професор

Даніл'ян В. О. – канд. філос. наук, доцент

Дудін О.А. – канд. техн. наук, доцент

Змій С.О. – канд. техн. наук, доцент

Каграманян А.О. – канд. техн. наук, доцент

Колеснік К. Е. – канд. іст. наук, доцент, академік ТАУ

Коростельов Є.М. – канд. техн. наук, доцент

Кравець А. М. – канд. техн. наук, доцент

Куценко М. Ю. – канд. техн. наук, доцент

Лисечко В.П. – канд. техн. наук, доцент

Лях В.В. – д-р філос. наук, професор

Новіков Б. В. – д-р філос. наук, професор

Павлов В. І. – канд. філос. наук, доцент

Панченко В. В. – канд. техн. наук, доцент

Соломніков І.В. – канд. екон.наук, доцент

Семенцова О.В. – канд. екон.наук, доцент

Толстов І. В. – канд. філос. наук, доцент

Устенко О. В. – д-р техн. наук, професор, академік ТАУ

Затверджено до друку Вченою радою Українського державного університету залізничного транспорту (протокол № 6 від 11.12.2023 р.)

Людина, суспільство, комунікативні технології: матеріали XI Міжнар. наук.-практ. конф. 26-27 жовтня 2023р. Відп.за випуск В.О. Даніл'ян. — Харків : Мачулін, 2023. — 242 с..

ISBN 978-617-8195-79-3

УДК 740+656+338

Матеріали подано в авторській редакції

ISBN 978-617-8195-79-3

© Авторський колектив, 2023

© Мачулін, худ. оформлення, 2023

Вельмишановні учасники конференції!

Щиро вітаю Вас з початком роботи XI Міжнародної науково-практичної конференції «Людина, суспільство, комунікативні технології».

В цьому році конференція проводиться в умовах воєнного стану, зумовленого російським вторгненням в Україну, але незважаючи на всі труднощі та виклики, перед якими стоїть наша держава, Український державний університет залізничного транспорту продовжує залишатися одним з лідерів в галузі науки та освіти. Ця конференція є частиною місії університету – сприяти обміну знаннями та розвитку нових ідей.

Для повного звільнення нашої землі від загарбників нам життєво необхідно здійснювати повномасштабні заходи на всіх фронтах – не лише безпосередньо воєнних, а й ідеологічних та світоглядних. У зв'язку з цим сьогодні ми відкриваємо міжнародну науково-практичну конференцію «Людина, суспільство, комунікативні технології».

Ваша участь та ваш внесок в цю конференцію дуже важливі для нас. Ми віримо, що ваші доповіді та дискусії допоможуть знайти відповіді на найактуальніші питання, пов'язані з комунікативними технологіями та їхнім впливом на сучасне суспільство.

Вважаю, що це чудова нагода для науковців з різних країн обмінятися новими ідеями, напрацюваннями, досягненнями, відкриттями. Маю надію, що ця конференція стане вагомим внеском у підготовку майбутніх фахівців для відбудови не тільки транспортної галузі, але й України в цілому. Для досягнення цієї мети велике значення має обмін досвідом.

Висловлюю щирі слова подяки організаторам та учасникам конференції за надану можливість спілкуватися з колегами з різних країн та збагатитися новими знаннями та перспективами.

Від усієї душі зичу усім учасникам конференції скорішої перемоги, миру, здоров'я, добра, благополуччя, нових творчих здобутків, цікавих доповідей і дискусій, під час яких обов'язково народиться істина! Слава Україні!

***Ректор Українського державного університету залізничного транспорту,
доктор технічних наук, професор,
академік транспортної Академії України***

Сергій ПАНЧЕНКО

***Шановні учасники XI Міжнародної науково-практичної конференції
«Людина, суспільство, комунікативні технології»!***

Вітаємо вас на цьому важливому науковому заході, який залучає до широкої дискусії представників різних наукових галузей. Вам відомо, що наш Університет десятиліттями спеціалізується на підготовці кадрів для залізничного транспорту й робить суттєвий внесок у розвиток цієї, надзвичайно важливою для нашої країни, галузі. Водночас технічні інновації неможливі без розвитку інших секторів – економіки, правознавства, культури, соціальних наук тощо.

Технічні, економіко-правові та гуманітарні науки – основні вектори роботи конференції. Зазначені напрямки відображають важливі аспекти нашого сучасного світу й сприяють розвитку не тільки транспортного сектору, але й суспільства в цілому.

Український державний університет залізничного транспорту завжди прагнув бути лідером у сфері транспортної освіти та наукових досліджень. Ми пишаємося тим, що можемо бути частиною цього заходу, де об'єднуються наука, практика і спільна бажання розвивати наше суспільство.

На цьому етапі історичного розвитку, коли світова спільнота стикається з багатьма глобальними та локальними (регіональними) викликами, Ваші наукові пошуки та досягнення мають особливу вагу. Сучасна промисловість й індустрії – це не тільки технології та інженерні рішення, але вміння взаємодіяти з іншими людьми, працювати в команді, застосовувати навички креативного мислення, презентувати власні ідеї і комунікувати з іншими людьми. Все перелічене є важливими аспектами розвитку сучасного суспільства.

В поточному році конференція знову проводиться в складних умовах, проте саме це надає їй особливого значення. А Інтернет та комунікативні технології дозволяють нам зблизити нашу віддалену спільноту, дати можливість спілкуватися, обмінюватися думками та знаннями. Водночас це не лише привід для обміну знаннями, але й можливість зрозуміти, як результати наших з Вами наукових пошуків можуть сприяти економічному та соціальному зростанню та майбутній відбудові нашої держави.

Ми вдячні кожному учаснику за готовність поділитися результатами Ваших досліджень та ідеями. Ваш внесок в розвиток науки і суспільства надзвичайно цінний. Щиро бажаємо Вам цікавих доповідей, плідних дискусій та натхнення для подальших досліджень. Нехай ця конференція стане поштовхом для нових досягнень та співпраці.

***Проректор з науково-педагогічної роботи УкрДУЗТу,
доктор технічних наук, доцент***

Артур КАГРАМАНЯН

СЕКЦІЯ І. ГУМАНІТАРНІ НАУКИ

АБАШНІК В.О., д.ф.н., професор

Харківський національний медичний університет

м. Харків, Україна

ГРИГОРІЙ СКОВОРОДА У ТВОРЧОСТІ ФЕЛІКСА ГААЗЕ (1882–1965)

Постать та творчість видатного українського мислителя Григорія Савича Сковороди (1722–1794) досить рано викликала інтерес у вітчизняних авторів, першими серед яких були представники «Харківської філософської школи Й.Б. Шада» (Василь Маслович, Густав Гесс-де-Кальве та ін.) вже в середині 1810-х років [4]. Цю традицію підтримали харківські університетські філософи у 19-му та на початку 20-го століття, зокрема Федір Зеленогорський, Ісидор Продан та інші [3]. Із закордонною «Сковородіаною», тобто працями італійською, англійською, французькою, німецькою та іншими мовами щодо українського класика, ситуація була дещо іншою. І хоча у 20-му столітті з'явилися дослідження щодо закордонної «Сковородіани», однак саме її перші кроки навіть на початку 21-го століття ще залишаються мало дослідженими. Зокрема це стосується й німецькомовних праць щодо «українського Сократа». У попередніх працях автор цієї статті вже звертався до німецькомовних робіт 19-го століття щодо творчості Г.С. Сковороди [1], зокрема і до однієї із перших німецьких статей, яка була оприлюднена у «Листках для літературного дозвілля» (нім. *Blätter für literarische Unterhaltung*) у 1837 р. у м. Ляйпцігу [2].

Зараз в центрі уваги буде одна німецька публікація про Григорія Сковороду більш пізнішого періоду. Її особливість полягала в тому, що вона, як і вище названа робота, була написана німцем. Мова йде про досить об'ємну статтю під назвою «Культурно-історичне значення українського філософа Григорія Сковороди» (1928), яка вийшла у авторитетних «Щорічниках історії та культури слов'ян», котрі в 1925–1936 рр. публікував Інститут Східної Європи у тодішньому Бреслау (тепер польський Вроцлав). Автором цієї статті був відомий католицький богослов та історик церкви Фелікс Гаазе (нім. *Felix Haase*). Він вивчав католицьке богослов'я в університетах Мюнхена та Вроцлава, де в 1909 р. захистив докторську дисертацію на тему «Патріарх Діоскор І Олександрійський» (1908). В 1915 р. Фелікс Гаазе захищає габілітаційну дисертацію за фахом «історія східних церков», з 1922 р. він стає екстраординарним професором, з 1924 р. ординарним професором слов'янської церковної історії та загальної історії релігії в університеті Бреслау (Вроцлав).

В цей час Фелікс Гаазе оприлюднив різні праці з католицького богослов'я та історії східних церков, зокрема такі монографії: «Світова війна та східні церкви» (1915), «Католицька церква Польщі за російського панування» (1917),

«Російська церква та соціалізм» (1922), «Давня християнська церковна історія за східними джерелами» (1925). У 1933–1945-х рр. він співпрацював з нацистським режимом у Німеччині, завдяки чому був обраний деканом католицько-богословського факультету, а з 1934 р. став ординарним професором давньої церковної історії та патрології у Бреслау (Вроцлаві). У 1945 р. Фелікса Гаазе звільнили з університету, однак йому було дозволено працювати «допоміжним/тимчасовим священиком» (нім. Aushilfsgeistlicher), після чого він проживав в різних німецьких регіонах, зокрема, в Баварії, де й помер у місті Аугсбург у 1965 р. [6; 7; 8; 9; 11; 12; 13; 14].

В контексті німецькомовної «Сковородіани» слід наголосити, що стаття «Культурно-історичне значення українського філософа Григорія Сковороди» (1928) Фелікса Гаазе була першою статтею про Григорія Сковороду, яка була написана німецьким богословом. На початку цієї статті він вказує деякі джерела, зокрема біографічний нарис Михайла Ковалинського та головні видання творів українського мислителя, в т.ч. під редакцією Д.І. Багалія та В. Бонч-Бруєвича. Далі тут згадуються різні праці про життєвий шлях та творчість Г.С. Сковороди, починаючи від Г. Гесс-де-Кальве та І. Вернета й до робіт М. Стеллецького, М. Петрова, М. Грушевського, В. Ерна та інших дослідників [10, 21]. Очевидно, що Фелікс Гаазе міг в оригіналі читати праці цих та інших авторів, а тому при викладенні основних біографічних даних Г.С. Сковороди він часто посилається на них та дискутує окремі, виказані раніше тези та припущення. Так, він досить критично ставиться до тези, що Григорій Сковорода під час перебування в Токаї з 1750 р. буцімто мандрував Італією, Польщею, Німеччиною й «...також вступив в особисте спілкування з Кантом» [10, 22]. У цьому сенсі таке критичне ставлення до вигаданих місць закордонних подорожей українського мислителя пізніше підтримав Дмитро Чижевський, зокрема у своїй невеличкій німецькій розвідці «До закордонних мандрювань Сковороди» (1942), яка була перекладена також українською мовою [5].

У своїй статті Фелікс Гаазе після наведення основних біографічних даних Г.С. Сковороди вказує на його головні твори, а потім ставить своє ключове питання: «Чи дійсно цей відлюдник має культурно-історичне значення?» [10, 23]. Саме пошуку відповіді на дане питання присвячені подальші роздуми німецького богослова, який далі звертається до різних праць українського мислителя, котрі він досить часто цитує за вказаними вище виданнями. При цьому німецький професор наголошує: «Розуміння світогляду Сковороди ускладнюється стилем, темною, просоченою алегоріями та символізмами мовою. Але ми відразу знаємо, чого він хоче, коли він нам нагадує про свого героя, котрого він свідомо наслідував, – про Сократа» [10, 23]. Скрізь призму цієї тези

автор далі аналізує окремі думки українського класика, зокрема, щодо самопізнання, пошуку істини тощо [10, 24–25].

Щоб підсилити свою тезу про близькість Григорія Сковороди до українського народу Фелікс Гаазе апелює до різних видань праць та спогадів про нього й пише: «Просте життя Сковороди, його любов до народу зробили його улюбленцем, вважалось особливим благословенням Божим для того дому, в якому він залишався один день. Ще в 1831 році один селянин розповідав про те, як Сковорода зумів так прочитати вголос історію страждань Господа, параболу про загубленого сина, про доброго пастиря, що всі плакали. Й він завершив словами: Вічна пам'ять Сковороді» [10, 42]. Таким чином, німецький богослов тут наголошує на тому, що український класик не був якимось відлюдником, котрий займався лише теоретизуванням, але й вмів донести свої ідеї доступною мовою до звичайних людей.

Нарешті, відповідаючи на ключове питання своєї праці щодо культурно-історичного значення українського мислителя, Фелікс Гаазе згадує заснування Харківського університету в 1804 р. та вказує на роль у цьому вчених, друзів і знайомих Григорія Сковороди, зокрема, Василя Каразіна (хоча він помилково пише – Карамзін), й підкреслює: «Таким чином, перший 'мандрований університет та академія українських поміщиків', як називали Сковороду, дійсно заснувала перший справжній університет України. Це є культурно-історичним досягненням, яке неможливо переоцінити» [10, 42]. У даному контексті німецький богослов завершує свою працю словами високої оцінки діяльності та творчості Григорія Сковороди й пише: «Без сумніву, він утворює певний маркер [нім. einen Merkstein, тобто «межовий камінь», В.А.] у духовній та культурній історії України» [10, 42].

В якості головних висновків щодо цієї праці Фелікса Гаазе можна констатувати наступне. По-перше, німецький богослов компетентно представив німецькомовному читачеві основні віхи життєвого та творчого шляху українського мислителя. По-друге, тут на основі оригінальних текстів Григорія Сковороди було проаналізовано окремі аспекти його філософської позиції. По-третє, німецький автор також вказав на культурно-історичну роль Григорія Сковороди, 300-річний ювілей якого світова та українська наукова й творча спільнота святкували минулого року в таких важких та трагічних умовах війни – тут досить згадати руйнування російськими окупантами будівлі музею нашого класика у селі Сковородинівка Харківської області ввечері 6 травня 2022 р.

Список використаних джерел

1. Абашнік В.О. Григорій Сковорода у німецькомовній літературі 19-го століття. *Людина, суспільство, комунікативні технології. Матеріали X*

Міжнародної науково-практичної конференції, м. Харків, 27–28 жовтня 2022 р. Харків: Мачулін, 2022. С. 6–11.

2. Абашнік В. Г.С. Сковорода в «Листках для літературного дозвілля» (1837). *Політики пам'яті української культури: Збірник тез та матеріалів всеукраїнської наукової конференції (ОКЗ «Національний літературно-меморіальний музей Г.С. Сковороди», 20 травня 2017 року)*. Харків: Майдан, 2017. С. 3–8.

3. Абашнік В.О. І.С. Продан (1854–1919/20) про Г.С. Сковороду як філософа. *Григорій Сковорода і проблеми соціального буття. Матеріали VI Всеукраїнської наукової конференції 21 травня 2011 року*. Сковородинівка: Національний літературно-меморіальний музей Г.С. Сковороди, 2011. С. 9–10.

4. Абашнік В.О. Початки харківської «Сковородіани». *Сучасність філософії I. Канта: pro et contra: Матеріали XXII Харківських міжнародних Сковородинівських читань, присвячених 290-річчю з дня народження I. Канта (ОКЗ «Національний літературно-меморіальний музей Г.С. Сковороди», 26–27 вересня 2014 року)*. Сковородинівка – Харків: Майдан, 2015. С. 3–6.

5. Чижевський Д.І. До закордонних мандрювань Сковороди / Переклав з нім. Володимир Абашнік. *Філософія людського спілкування: Філософія, Психологія, Соціальна комунікація. Щорічний науково-практичний філософський журнал*. Харків: ХНТУСГ ім. Петра Василенка, 2009. №1. С. 157–159.

6. Haase F. *Altchristliche Kirchengeschichte nach orientalischen Quellen*. Leipzig: Harrassowitz, 1925. XVI, 420 S.

7. Haase F. *Apostel und Evangelisten in den orientalischen Überlieferungen*. Münster i. W.: Aschendorff, 1922. VIII, 312 S.

8. Haase F. *Begriff und Aufgabe der Dogmengeschichte*. Breslau: Goerlich & Coch, 1911. 93 S.

9. Haase F. *Die katholische Kirche Polens unter russischer Herrschaft*. Breslau [u.a.]: Verlag der schlesischen Volkszeitung, 1917. 44 S.

10. Haase F. *Kulturgeschichtliche Bedeutung des ukrainischen Philosophen Grigorij Skovoroda. Jahrbücher für Geschichte und Kultur der Slaven*. 1928. Neue Folge. Band 4. Heft 1. S. 21–42.

11. Haase F. *Literarkritische Untersuchungen zur orientalisch-apokryphen Evangelienliteratur*. Leipzig: Hinrichs, 1913. IV, 91 S.

12. Haase F. *Patriarch Dioskur I. von Alexandria*. Breslau: Aderholz, 1909. 50 S.

13. Haase F. *Volksglaube und Brauchtum der Ostslaven*. Breslau: Martin, 1939. IX, 428 S.

14. Haase F. *Zur Bardesanischen Gnosis*. Leipzig: Hinrichs, 1910. 98 S.

АБАШНІК У.В., здобувачка третього (освітньо-наукового) рівня вищої освіти

*Харківський національний університет ім. В.Н. Каразіна
м. Харків, Україна*

«БУДИНОК ПРИВИДІВ» (1942): ОСОБЛИВОСТІ ШВЕЙЦАРСЬКОЇ КОМЕДІЇ ЖАХІВ

В історії кіно Швейцарії 1940-х років важливе місце займає комедія жахів під назвою «Будинок привидів» (нім. Das Gespensterhaus), над якою автори працювали у містах Цюріх та Берн навесні 1942 р. й представили на екранах жителям міста Берна вже 28 серпня 1942 р. [2]. Взагалі комедія жахів (нім. die Gruselkomödie, також die Horrorkomödie) є цікавим під-жанром фільму жахів та комедії, поєднуючи в собі окремі риси обох названих жанрів та маючи на меті, наприклад, не лише налякати глядача, але й розсмішити його. У цьому сенсі слід згадати, що перші фільми жахів виникли вже на самому початку 20-го ст. у світовому кінематографі («Франкештейн», «Носферату – симфонія жаху», «Голем» тощо) [7].

У комедіях жахів автори часто використовують різні стилістичні прийоми, котрі, з одного боку, поєднують аспекти страху та напруги в ході розвитку сюжетної лінії певного фільму. А завдяки гумору (інколи чорному гумору) та іронії, з іншого боку, серйозні сцени отримують додаткове значення, викликаючи при цьому сміх у глядачів. Серед комедій жахів також часто трапляються пародії на інші, більш відоміші фільми жахів. Окремим аспектом у комедіях жахів є привиди, які присутні у народних повір'ях всіх народів світу. Зазвичай привиди у вигляді духовних істот з надприродними здібностями та певними людськими характеристиками «з'являються» у різних виглядах перед людьми та викликають страх [3].

Саме вказана тематика перебуває в центрі уваги швейцарської комедії жахів «Будинок привидів», дія котрої відбувається у старовинному центрі міста Берна [4]. Основою сюжету цього фільму слугував однойменний роман письменника Ульріха Віхелеггера (Ulrich Wichelegger) у опрацюванні відомих швейцарських авторів та сценаристів Курта Гуггенгайма (Kurt Guggenheim) та Ріхарда Швайцера (Richard Schweizer). До речі, останній автор пізніше отримав дві престижні премії «Оскар» за свої сценарії до фільмів «Марія Луїза» (1946) та «Пошук» (1948). Режисером цього фільму виступив один із найвідоміших швейцарських кінорежисерів Франц Шнідер (Franz Schnyder), а музику до нього написав відомий цюріхський диригент та композитор Роберт Блум (Robert Blum).

Сюжетна лінія комедії жахів «Будинок привидів» розвивається наступним чином. Згідно зі слухами, у старовинному будинку у провулку Юнкернгасе у

центрі швейцарського міста Берн поселилися привиди, які так бешкетують вночі, що їх навіть чують сусіди. Власник цього будинку пан Гутцлі раптово помирає, тому його племінниця-красуня Жанетта (акторка Бланш Обрі) за підтримки нотаріуса Тюффеля (актор Еміль Гегетшвайлер) готується унаслідувати цей будинок. Натомість нотаріус та адвокат за сумісництвом робить стурбований вигляд щодо чуток про привиди у будинку й підтримує ці чутки, волюючи викупити цей будинок за безцінь. З цією метою пан Тюффель звертається до редактора місцевої газети пана Опплігера (актор Герман Галлінгер) з проханням написати репортаж про привиди у будинку на Юнкернгассе. І хоча сам редактор не дуже вірить у привиди, він все ж таки відправляє з редакційним завданням молодого журналіста Ріко Геберлі (актор Якоб Зульцер), щоб цей підготував відповідний матеріал для його газети.

Отримавши це завдання та дозвіл від нотаріуса і нової власниці будинку Жанетти, кореспондент Ріко Геберлі прибуває на Юнкернгассе й знайомиться спочатку з економкою Катрі (акторка Тереза Гізе). Саме від неї журналіст більш детально дізнається про різні привиди, які, на її думку, є душами померлих господарів цього будинку. Тут з'являється нотар Тюффель та пропонує молодому кореспонденту заночувати у будинку, щоб потім упевнитися наочно про наявність чи відсутність привидів й написати про це в місцевій газеті. В цей час Ріко Геберлі також у будинку знайомиться з молодою господинею Жанеттою, яка виказує до нього певні симпатії.

Опівночі у будинку, де ночує Ріко, нарешті з'являється якийсь привид та наближається до переляканого журналіста. У відповідь Ріко дістає пістолета та робить постріли. Наступного ранку журналіста знаходять поліцейські, яким він розповідає про напад привида та про те, що у нього ще й зник гаманець з грошима. Оскільки редактор газети був відсутній, Ріко наполягає на терміновій публікації свого репортажу про привиди в завтрашньому номері, а його репортаж стає сенсацією. Однак повертається редактор Опплігер та примушує Ріко оприлюднити заперечення, називаючи весь попередній репортаж його власними фантазіями та брехнею. На додаток він ще і звільняє молодого кореспондента з роботи. Ріко вимушений звернутися за консультацією до психіатра, доктора Лослі (актор Альфред Рассер), який відкидає всі звинувачення в брехні Ріко. Незабаром цей мисливець за привидами починає сумніватися у існуванні привидів у будинку та разом з племінницею померлого господаря дізнається правду про інсценування привидів нотаріусом, котрий таким чином хотів заволодіти будинком.

Комедія жахів «Будинок привидів» закінчується щасливо, наприкінці журналіст Ріко Геберлі (нажаль сам актор Якоб Зульцер помер наступного року після виходу цього фільму) виправданий та отримує від редактора посаду

кореспондента місцевої газети. Племянниця бувшого господаря будинку Жанетта знову стає господинею будинку, а молоді люди зізнаються одна одному в коханні. Щодо проявів комедійності у цьому фільмі слід вказати на один специфічний прийом його авторів – швейцарський діалект німецької мови, яким говорять дійові особи та який сприяє виникненню різних смішних ситуацій. Натомість при передачі руху привидів у будинку на Юнкернгасе важливу роль відіграє чудове музичне оформлення [6].

Як висновок слід констатувати, що фільм «Будинок привидів» (1942) став важливим етапом у швейцарському кіно, зокрема у жанрі комедії жахів у середині 20-го століття. З одного боку, тематика привидів однозначно надавала цьому фільму характерні елементи жахливості (певна невизначеність, тривожна атмосфера, відчуття страху тощо) [5]. З іншого боку, в даному фільмі важливу роль відіграло висміювання забобонів та віри в привиди, що чудово продемонстрували своєю грою виконавці головних ролей у цій комедії жахів [1].

Список використаних джерел

1. Das Gespensterhaus (vorläufiger Titel): eine Filmkomödie [Drehbuch]. Von Richard Schweizer und Kurt Guggenheim. Zürich: Praesens-Film, 1942. 247 Bl.
2. Dumont H. Geschichte des Schweizer Films 1896–1965. Lausanne: Verlag Schweizer Filmarchiv, 1987. 603 S.
3. Hahn R.M. Das neue Lexikon des Horrorfilms: alles über die dunkle Seite des Kinos: mehr als 1800 Horrorfilme mit Inhaltsangaben, Filmografien und Kritiken / Ronald M. Hahn & Rolf Giesen. Berlin: Schwarzkopf & Schwarzkopf, 2002. 779 S.
4. Pfister Th. Der Schweizer Film während des III. Reiches: Filmpolitik und Spielfilmproduktion in der Schweiz von 1933 – 1945. 2., durchgesehene Auflage. Hettiswil/Schweiz: T. Pfister, 1986. 143 S.
5. Podrez P. Der Horrorfilm. *Handbuch Filmgenre. Geschichte – Ästhetik – Theorie*. Hg. von Marcus Stiglegger. Berlin u.a.: Springer, 2020. S. 539–556.
6. Schlappner M. Bilder der Schweiz im Schweizer Film: Kontinuität und Veränderungen in Vergangenheit und Gegenwart. Aarau u.a.: Sauerländer, 1987. 111 S.
7. Vossen U. Filmgenres. Horrorfilm / Ursula Vossen. Stuttgart: Reclam, 2004. 371 S.

*БЕРЕЗНИЙ В.М., ст.викладач
СРМОЛЕНКО О.А., к.е.н., доцент,
ЛИСЬОНКОВА Н.М., к.е.н., доцент,
Український державний університет залізничного транспорту
м. Харків, Україна*

ТРАНСФОРМАЦІЯ ОСВІТИ В ЕПОХУ НЕЙРОМЕРЕЖ

Впровадження нейромереж і мовних моделей у систему освіти змінює парадигму навчання та взаємодії з інформацією. Під впливом технологічних досягнень студенти набувають здатність самостійно засвоювати різноманітні можливості, тоді як викладачі шукають нові підходи для підвищення якості навчання та залучення своїх учнів до активного процесу навчання.

На сьогоднішній день ми можемо лише проводити попередню оцінку потенційних переваг та ризиків використання цифрових когнітивних помічників у різних аспектах життя. Проте важливо зрозуміти, що не має можливості просто відкидати та ігнорувати цей тренд використання нейромереж. Експерти Кембриджського університету називають використання штучного інтелекту головним трендом EdTech 2023 року, а аналітики P&S Intelligence пророкують світовому ринку освітніх технологій річне зростання на 36% до 2030 року [1, 2].

До беззаперечних переваг застосування нейромереж та мовних моделей в освіті відносяться підвищення швидкості та глибини навчання, можливість отримувати швидкий та інтуїтивний доступ до великої кількості даних та ресурсів, а також перспективи переходу від масової освіти до індивідуального і нові способи полегшення розуміння складних тем.

Незважаючи на різну технічну природу, мовні моделі та нейромережі нагадують інтернет на стадії його зародження. Це явища одного масштабу, що захоплюють світ лавиноподібно та без жодного загального контролю.

Нове глобальне дослідження ЮНЕСКО, в якому взяли участь понад 450 шкіл та університетів, показало, що всього менше 10 відсотків освітніх закладів розробили інституційну політику або офіційне керівництво із використання генеративних програм штучного інтелекту. [2].

Прихильники класичної освітньої системи пішли звичним шляхом – запропонували заборонити використання учнями ChatGPT. Один із провідних університетів Франції Institute of Political Studies (IEP) вже випустив відповідне розпорядження, назвавши застосування чат-бота шахрайством та плагіатом [3].

Результати показують, що негайне вироблення заходів у відповідь на раптову появу додатків, здатних створювати письмові та візуальні твори, є непростим завданням для навчальних закладів.

Головними проблемами широкого впровадження інструментів штучного інтелекту в освітній процес є відсутність правової та методологічної основи для

цього, а також традиційна інерція викладацького складу. І якщо регуляторну невизначеність поки що можна трактувати як поле можливостей, створюючи способи застосування штучного інтелекту в ініціативному порядку, то кадрове питання необхідно враховувати прямо зараз.

Всебічна цифровізації системи освіти, яка активно розвивається в останні роки та перехід на дистанційну форму навчання, проявили важливу тенденцією, пов'язану з тим що певна частка викладачів, особливо з великим досвідом роботи, часто виявляються не схильними до впровадження нових технологій. Система освіти продовжує готувати випускників по-старому, повільно та неповоротко, роками впроваджуючи ті чи інші незначні нововведення, що у перспективі може призвести до нової стратифікації суспільства. Нова нерівність може народитися якраз через неоднорідність проникнення когнітивних помічників, а саме систем штучного інтелекту.

Незважаючи на можливі обмеження, які навчальні заклади можуть намагатися накласти на використання ChatGPT, сценарій використання цього інструмента, разом з численними іншими нейромережами, залишається реалістичним для студентів. Поточний педагогічний процес, який ґрунтується на стандартних навчальних завданнях та традиційній системі оцінювання на основі балів, вже втратив свою ефективність, коли OpenAI відкрила вільний доступ до ресурсів штучного інтелекту.

Роль викладача в цьому новому підході кардинально змінюється, і викладач перестає бути простим посередником знань, а стане креативним наставником, здатним краще розуміти потреби та інтереси кожного студента, а також знаходити найкращі способи подачі матеріалу для них. При цьому важливішим стає не отримання оцінки, а досягнення результату.

ChatGPT легко може автоматизувати процес перевірки студентських завдань, що становить значний крок у впровадженні технологій штучного інтелекту в освітній процес. Додатковим і важливим аспектом є можливість створення навчальних матеріалів з високою ефективністю. Нейромережі здатні швидко обробляти великі обсяги інформації та створювати індивідуальні завдання на основі наявних прикладів. З використанням комбінації кількох нейромереж є можливість створювати інтерактивні навчальні матеріали, включаючи ілюстрації, графіки, діаграми на основі текстових описів чи ескізів.

Важливо, щоб педагоги не тільки приймали ці технологічні зміни, але й підтримували їх активне впровадження. Це вже не є важким завданням, оскільки нові можливості допомагають досягати вищого рівня ефективності та розширюють можливості освіти. Роль педагога залишиться неоціненною та незамінною, але завдання, на яких в майбутньому йому прийдеся фокусуватися, стануть більш творчими та більш відповідальними. В їх основі

лежатимуть індивідуальний підхід, підтримка мотивації та оцінка результатів навчання на рівні широти кругозору студента, освоєння ним методів аналізу та синтезу, здатності до системного мислення, а не натренованості у проходженні однотипних тестів.

Список використаних джерел

1 Kevin Martin Top 5 EdTech trends for 2023

URL: <https://www.cambridge.org/elt/blog/2023/02/02/top-5-edtech-trends-for-2023/>

2 Global Industry Revenue Estimation and Demand Forecast to 2030

URL: <https://www.psmarketresearch.com/market-analysis/metallocene-polyethylene-market-report>

3 Top French university bans use of ChatGPT to prevent plagiarism URL:

<https://www.reuters.com/technology/french-university-bans-use-chatgpt-plagiarism-2023-01-27/>

4 UNESCO unveils new AI roadmap for classrooms URL:

<https://news.un.org/en/story/2023/05/1137117>

БЛИЗНЮК Л.М., к.філол.н., доцент

Український державний університет залізничного транспорту

м. Харків, Україна

ПСИХОФІЗІОЛОГІЧНІ ОСНОВИ МОВИ І МИСЛЕННЯ

Свідомість – це найвища функція мозку, властива лише людині, яка пов'язана з мовленням та перебуває в узагальненому та цілеспрямованому відображенні дійсності, у мисленнєвому регулюванні та самоконтролі поведінки людини.

Мова уособлює систему знаків і при цьому є засобом пізнання та спілкування людей. Без мови неможливо уявити пізнавальну діяльність особистості. Цей процес нерозривно пов'язаний з мисленням, оскільки думки людини завжди мають мовну форму, навіть коли люди думають «про себе». Отже, тільки в мові думка отримує своє реальне існування. При цьому мислення активно відображає об'єктивний світ у різноманітних теоріях, у вирішенні певних задач, узагальнено та опосередковано пізнаючи навколишні реалії.

Вільгельм фон Гумбольдт вважав взаємозв'язок між мовою та мисленням настільки тісним, що ототожнював ці два поняття. Мову, мислення та духовний світ людини він вважав виявленнями однієї й тієї ж сутності [1, с.308]. Ототожнюють мову і мислення багато інших лінгвістів. Зокрема, американський дослідник Л. Блумфілд вважав, що «...мислення є говоріння із самим собою...» [4, с.290].

Розглядаючи як одне ціле, але при цьому дещо розмежовуючи мову і мислення, Ф. де Соссюр пропонував декілька порівнянь. Мову, на його думку, порівняти з аркушем паперу: думка – це його лицьова сторона, а звук (матеріальне вираження думки) – зворотня. Не можна розрізати лицьову сторону, не розрізавши зворотню, тому що неможливо у мові відокремити ані звук від думки, ані думку від звука [5, с.427]. Ф. де Соссюр припускав можливість розмежування мови і мислення, але тільки теоретично, тому що насправді вони є єдині.

Таким чином, щодо зв'язків мови і мислення зараз виокремились дві основні точки зору:

- думка здорового глузду, за якою мова є певною оболонкою готової думки, спосіб її передавання, але не засіб формування думки. На користь цього можна навести такі аргументи: по-перше, обсяг мислення є значно суттєвішим, ніж та частина, яка висловлюється людиною і бувають ситуації, коли люди «про себе» щось розуміють, але їм складно це вимовити; і, по-друге, глухонімі люди не відстають у своєму розвитку, замінюючи звукове мовлення мовою жестів;

- мова і мислення перебувають у тісному взаємозв'язку, але при цьому не є тотожними, оскільки мова здійснює по відношенню до свідомості «гарматну функцію», тобто є засобом формування думки. Отже, спочатку мова здійснює комунікативну функцію, а потім – пізнавальну, для якої не потрібні особливі та складні мовленнєві форми.

З фізіологічної точки зору нерозривний зв'язок мислення, органів мовлення та слухового апарату пояснюється первинним та, зрештою, досі не улаштуванням природи людини. При цьому знов можна згадати слова В. Гумбольдта: «Мова є обов'язковою передумовою мислення... Звукова форма є вираженням, яке мова створює для мислення» [1, с.315].

Таким чином, мова і мислення як соціальні явища зумовлюють одне одного: поза мисленням діяльність людини є безцільною та безглуздою. Мова являє собою організовану структуру символів, у якій діють свої правила та закони. Мова і мислення нерозривно пов'язані як види суспільної діяльності. Мова утворює єдність з мисленням, тому що без мислення не може бути мови, отже і мислення без мови не є можливим. Однак при цьому слід пам'ятати, що мислення може бути як вербальним, так і невербальним (наочно-образним).

Завдяки мовленню люди спілкуються, передають свої думки, почуття, знання, висловлюють почуття та бажання. Таким чином, мислення не може відбуватися без мовного матеріалу [2, с.190].

У процесі вивчення мови, людина налаштовує свій мозок, тренує пам'ять та стимулює власну логіку, особливо, коли йдеться про вивчення мови іноземної. Якщо вивчення іноземної мови для її «не носія» викликає труднощі, то у мозку

формується ті нейтронні зв'язки, які відповідають за аналітичне мислення, за розрізнення певних складних синтаксичних структур. Наприклад, лінгвістичні дослідження довели, що коли мова наділена благозвучністю або ж її граматичні правила чітко впорядковані та достеменно сформовані, то такими ж рисами характеру можуть бути наділені носії цих мов. Під час одного експерименту вчені досліджували нейронні зв'язки, що об'єднують мовні центри носіїв арабської та німецької мов. Ці мови кардинально відрізняються. МРТ мозку арабськомовних добровольців показала більш міцний зв'язок між лівою та правою півкулями мозку, а в німецькомовних – в мовному секторі лівої півкулі. Це доводить, що мозок є пластичним. Тобто, при вивченні іноземної мови відповідні структури мозку, які відповідають за світосприйняття, змінюються, а, отже, наш мозок адаптується до когнітивних вимог. [4; с.37].

Список використаних джерел

1. Гумбольдт В. Язык и философия культуры. М: Прогресс, 1985. 451 с.
2. Кісь Р. Мова, думка і культурна реальність (від О.Потебні до гіпотезимовного релятивізму). Львів: Літопис, 2002. 304 с.
3. НейроІмідж. Том 270. 15 квітня 2023 р. С. 27-40
4. Bloomfield L. Introduction to the Study of Language. New York:Holt and Co., 1914—P.276-380
5. Saussure F. de. Cours de lin-guistiquegenerate. Edition critique par R. Engler. Wiesbaden, 1967-1968. P. 427-429.

БЛИЗНЮК Л.М., к.філол.н., доцент

МИХАЙЛОВА Є., здобувачка першого (бакалаврського) рівня вищої освіти

Український державний університет залізничного транспорту

м. Харків, Україна

НЕОГУМБОЛЬДТІАНСТВО У ВИЗНАЧЕННІ МОВНОЇ КАРТИНИ СВІТУ

Термін «неогумбольдтіанство» використовується у лінгвістиці та визначає прагнення вивчати мову в тісному зв'язку з культурою її носіїв. Таку назву цей напрям отримав у зв'язку з тим, що вперше проблема «мова і народ» на широкій науковій основі була поставлена В. Гумбольдтом.

На думку Гумбольдта, у мові закладено певне світобачення, яке відображає духовний світ народу – носія мови. Мова знаходиться між людиною й зовнішнім світом, і людина бачить світ таким, яким він зафіксований у рідній мові: «Людина оточує себе світом звуків, щоб сприйняти й засвоїти світ предметів [1, с. 115]. Оскільки сприйняття й діяльність людини залежать від її уявлень, то її

відношення до предметів цілком зумовлене мовою». Отже, за Гумбольдтом, мова описує навколо людини ніби зачароване коло, вийти з якого можна лише тоді, коли необхідно вступити в інше коло, тобто вивчити іншу мову. Перехід на іншу мову спричиняє зміну світобачення. На цих теоретичних засадах і на вченні про внутрішню форму мови, яка, на думку Гумбольдта, фіксує особливості національного світогляду, ґрунтується неогумбольдтіанство.

Виокремлюють два різновиди неогумбольдтіанства: європейське й американське. Європейське неогумбольдтіанство виникло в 20-ті роки ХХ ст. в Німеччині як реакція на обмеженість (однобічність) молодогограматизму і прагнення відродити гумбольдтівські традиції в мовознавстві.

Найяскравіший представник європейського неогумбольдтіанства – німецький учений Лео Вайсгербер (1899 – 1985). Основні ідеї Вайсгербера викладено в чотиритомній праці «Про сили німецької мови», яка вийшла в 1950 р. в Дюссельдорфі. Найважливіші теоретичні положення містяться у другому томі «Про світогляд німецької мови».

Вайсгербер спирається на ідеї Гумбольдта і приймає теорію знакової природи мови Соссюра й теорію семантичного поля Трієра. Таким чином, мова є духовною силою народу, рушійною силою історії. Вайсгербер називає мову «уявним проміжним світом», утвореним внаслідок взаємодії світу речей і світу свідомості. Положення про співвіднесеність світу мови із зовнішнім світом учений заперечує. Мова сама створює навколишній світ. Вона є картиною світу і водночас світоглядом народу, а оскільки кожна мова пов'язана з певним етносом, то відмінність мов є відмінністю поглядів на світ. Представники різних етносів бачать світ по-різному. Завдання мовознавців – проникнути у світогляд мови. Для цього їй потрібно вивчати як культуротворчий феномен, оскільки вона творить культуру і фіксує результати цієї творчості. Водночас мова виступає як сила, що творить історію, бо «охоплює собою й духовно стимулює постійного носія історичного життя – народ» [3, с.195].

Суть праці німецького вченого полягає в тому, щоб показати активний вплив мови на мислення і на еволюцію людської свідомості. Але праця має численні недоліки: надмірно акцентується на інтелектуальному аспекті мови. Мова, за Вайсгербером, керує розвитком людської свідомості, визначає шляхи її розвитку. Однак усе це – перебільшення ролі мови в житті суспільства. Мова справді є посередником між людиною й реальним світом, але лише в тому сенсі, що без неї є неможливою пізнавальна діяльність людини.

Американське неогумбольдтіанство розглядає цю проблему інакше. Зародження американського неогумбольдтіанства пов'язують з іменем Франца Боаса (1858-1942), який присвятив своє життя вивченню мов корінного населення Північної Америки – ескімосів та індіанців. Його дослідницькі праці

представлені в колективному «Довіднику мов американських індіанців» (1911). Він один із перших звернув увагу на теоретичне значення вивчення мов американських індіанців. В етнографії, на думку Боаса, на зміну загальним теоріям повинен прийти ґрунтовний і безпристрасний аналіз усіх сторін життя кожного народу [2, с.369]. Слід зазначити, що Боас сповідував рівність усіх мов світу, був непримиренним антирасистом.

Працю Боаса (дослідження індіанських мов) продовжив його учень Едуард Сепір (1884-1939). За освітою він був антропологом, щопозначилося на його науковому світогляді. Найвідомішою працею вченого є «Мова», яка вийшла друком у 1921 р. Стосовно дослідження мови і мислення, то, за переконанням Сепіра, вони взаємопов'язані, однак «межі мови і мислення не збігаються. Мову можна вважати лише зовнішньою гранню мислення на найвищому, найзагальнішому рівні символічного вираження» [4, с.140]. У цій цитаті відчувається відгомін думок Гумбольдта. Надзвичайно актуальним є положення Сепіра, що впливає з функції соціальної солідарності, про важливу роль мови у становленні й розвитку національної самосвідомості.

Отже, аналіз таких лінгвістичних досліджень дає можливість вирішити багато лінгвокультурологічних проблем, які залишаються актуальними і в наш час.

Список використаних джерел

1. Franz Boas. The Classification of American Languages. American Anthropologist. 1920. Vol. 22. P. 367-376.
2. Johann Leo Weisgerber. Zweimal Sprache, 1973. 203 s.
3. Гумбольдт В. фон. О различии строения чловеческих языков и его влияния на духовное развитие человечества. *Гумбольдт В. фон. Избранные труды по языкознанию*. Москва. Прогресс, 1984. 245 с.
4. Swadesh M., Edward Sapir, «Language». 1939, v. 15, № 2; 1966. P 134-167

БОЙЧЕНКО М.І., д.філос.н., професор
Київський національний університет імені Тараса Шевченка
м. Київ, Україна

ЦІННОСТІ ВИКОРИСТАННЯ ШІ ТА ВАРТОСТІ ЛЮСЬКОЇ КОМУНІКАЦІЇ

Свогочасу досягнення у розвитку Штучного Інтелекту (ШІ) викликали у деяких соціальних критиків алармістські настрої, спрямовані на застереження від тієї надмірної влади, яку ШІ отримує над людством загалом і кожним з нас зокрема. Втім, як завжди у випадку з якоюсь новою технологією, успішна практика її використання доволі швидко притищує, а згодом і зводить нанівець

пусті погрози критиків і незначні незручності перехідного етапу. Так трапилося і з ШІ – повсюдно використовують не лише комп'ютери, але й Інтернет, смартфони та інші гаджети, які перетворюють у багатьох своїх стосунках вже сьогодні людину більше на додаток до певної мережі ШІ, підключення до якої відбувається через якийсь гаджет. Втім, чи настільки поглинає людину ШІ, а точніше, чи здатен взагалі ШІ поглинути людину? Відповідь на це питання є доволі очевидною, якщо не встрягати у плутанину розгалужених наслідків використання ШІ, а подивитися на самі витoki існування ШІ, тобто, подивитися на ті обставини, які уможлиблюють будь-яке його функціонування, так би мовити на кантіанські умови можливості ШІ.

ШІ постає як функціональне втілення тих запитів (а також інструментальна відповідь на них), які мають своїм незамінним і єдино можливим джерелом людські вартості. Інакше кажучи, ШІ не має ніякої іншої доцільності, окрім людської. Він не може захотіти, не може поставити собі якусь мету за межею тих, які ставить йому людина. Так, ШІ може ставити собі певні інструментальні завдання, що уподібнює його діяльність до людської. Однак, ШІ не має за цими завданнями певних вартостей ШІ – і не може мати за визначенням. ШІ не має кохання, не має любові до батьківщини, не має друзів і багатьох інших речей, які роблять людину людиною. Без цих вартостей людина не може жити, заради них вона готова йти на все, навіть на смерть. Однак, ці вартості навіть близько не можна порівняти з трьома законами робототехніки С'юзен Келвін, які запропонував свого часу Айзек Азімов – коли створював модель можливого майбутнього, у якому роботи (як втілення ШІ) тотально живуть поруч з людиною [1]. Навіть якщо ці закони робототехніки нагадують людські, то лише тому, що створені людиною. Однак, у роботів повністю відсутнє те, що називають мотиваційною силою. Замість мотивації у них працює виконання команд програми.

Цю відмінність між людиною і ШІ можна чітко відобразити за допомогою розрізнення цінностей як функціонально-інструментальних втілень вартостей та самих вартостей як самодостатнього джерела мотивації людської поведінки [2]. Вартості мають невичерпний мотиваційний потенціал і можуть бути інтерпретовані за допомогою невизначено великої множини цінностей – вони породжували доволі багато специфічних цінностей у різних соціальних системах і ще будуть породжувати ще більшу їхню кількість у майбутньому. Тоді як цінності є лише однозначно визначеними у межах тієї чи іншої соціальної системи – ця визначеність ґрунтується на їхньому однозначному функціональному визначенні: кожна цінність або ж втілюється функціонально у визначені способи, або ж не є цінністю (є пустою цінністю). Вартості мають

екзистенційно-антропологічну значущість, тоді як цінності – соціально-інституційну в рамках конкретних соціальних систем.

ШІ досконало виконує визначені функції – набагато краще за будь-яку людину. В цьому стосунку нерідко ШІ вже є ціннішим за людей. Наприклад, у сфері економіки роботи і цілі автоматизовані фабрики вже успішно витісняють традиційних працівників. У близькій перспективі ШІ буде керувати пристроями, які створюватимуть цінності набагато ефективніші за те, що спроможна створювати людина – у сфері права чесніше і точніше, у сфері медицини непомильніше у технічному виконанні, навіть у сексуальній сфері більш вигадливіше і відповідніше до потреб клієнта. Але чим досконалішим буде ШІ як слуга, тим очевиднішим стає його неспроможність як пана – він не здатен ані на вольові вчинки, ані на почуття, ані на самостійні судження, а лише на їхню імітацію.

Безумовно, що, мірою зростання залежності людства від взаємодії з ШІ, зростатимуть ризики для людства потрапити у ситуацію, коли ШІ буде причиною (але не призвідником) нещасних випадків і навіть масштабних техногенних катастроф [3]. Однак, ніколи ШІ не можна буде звинувачувати у цьому – лише його розробників і програмістів. Втім, враховувати таку небезпеку варто і слід убезпечувати себе від неї наперед. Однак, ШІ сам не може «забажати» смерті людям.

Те, заради чого люди починають чи припиняють комунікацію, спроможні визначати лише самі люди – завдяки властивим їм вартостям. Але те, як удосконалювати цю комунікацію, буде все більшою мірою залежати від використання ШІ – це збагачуватиме і урізноманітнюватиме цінності цієї комунікації, тобто ті способи, у які люди її здійснюють.

Список використаних джерел

1. Азімов, Айзек (1987). *Я - робот. Науково-фантастичні оповідання* /пер. з англ. Д. Грицюка. Київ: Веселка.
2. Бойченко, Михайло (2023). Щодо вжитку термінів «вартості» і «цінності» в українській філософії. *Вісник Київського національного університету імені Тараса Шевченка. Філософія*. 1(8), с. 9-13. <https://doi.org/10.17721/2523-4064.2023/8-2/8>
3. Voichenko, Mykhailo (2021). Human Evolution: the Limits of Technocentrism. *Anthropological measurements of philosophical research*.#19. 2021. P. 15-22.<https://doi.org/10.15802/ampr.v0i19.235956>

ВАРЛАМОВА А.В., здобувачка першого (бакалаврського) рівня вищої освіти

НЕШКО С.І., к.філол.н, доцент

*Український державний університет залізничного транспорту
м. Харків, Україна*

ПЕРЕКЛАД ЯК ЗАСІБ КОМУНІКАЦІЇ

Тлумачення і переклад є двома важливими процесами комунікації, які допомагають зрозуміти і передати значення мовних висловлювань з однієї мови на іншу. Тлумачення використовується для усного передавання мовної інформації з однієї мови на іншу, зазвичай в реальному часі. Переклад, з іншого боку, охоплює письмове передавання мовної інформації з однієї мови на іншу.

Тлумачення і переклад вимагають не тільки знання двох мов, але й розуміння культурних контекстів, нюансів і специфіки мовлення. Тлумачі і перекладачі повинні мати високу мовну компетентність, аналітичні навички, широкий кругозір і здатність працювати в стресових ситуаціях.

Тлумачення і переклад відіграють важливу роль у забезпеченні ефективної комунікації між людьми з різних мовних та культурних середовищ. Вони сприяють розумінню, співпраці та розвитку міжнародних відносин. Забезпечення якості тлумачення і перекладу, а також розвиток нових технологій у цій галузі, є важливим завданням для подальшого просування світової комунікації та співробітництва. Також це стосується й нашого часу та його можна розглянути у декількох аспектах, таких як:

1) Бізнес

Зростання глобалізації ринків: сучасні компанії працюють на міжнародному рівні, що вимагає результативної комунікації з партнерами, клієнтами та колегами з різних країн.

Потреба у пристосуванні до місцевих ринків: організації, які бажають успішно діяти на міжнародних ринках, повинні адаптуватися до місцевих культур, звичаїв та мов, щоб забезпечити результативну комунікацію і зростити свої можливості на ринку.

Економічні переваги: результативне міжнародне обмін може сприяти зростанню обсягів продажу, підвищенню конкурентоспроможності та розширенню ринків, що, у свою чергу, може призвести до збільшення прибутку.

2) Медицина

Значення точності в медицині: неякісне розуміння медичної інформації може призвести до помилок у діагностиці та лікуванні, що може мати серйозні наслідки для здоров'я хворих.

Складність медичної термінології: медична термінологія є дуже специфічною та складною, тому потребує точного розуміння, щоб уникнути непорозумінь.

Відповідальність перед пацієнтами: лікарі та мед. працівники мають етичну обов'язковість забезпечити точну комунікацію з хворими, щоб забезпечити їх безпеку та благополуччя.

3) Право

Міжнародні відносини та торгівля: У глобалізованому світі, де взаємодія між країнами стає все більш інтенсивною, точне тлумачення міжнародних правових актів та угод є важливим для забезпечення правової стабільності та сприяння міжнародній співпраці.

Боротьба зі злочинністю: У сфері правопорядку та кримінального правосуддя, правильне розуміння законів є критичним для забезпечення справедливості та ефективності судових процесів. Невірне тлумачення може призвести до неправильних рішень та порушення прав людини.

Необхідність запобігання помилок у тлумаченні законодавства: помилки в тлумаченні законодавства можуть призвести до неправильної інтерпретації та неправильної застосування законів, що може мати серйозні наслідки для громадян та суспільства

Висновки: Підсумовуючи, сфери та рівні використання тлумачення і перекладу мають велике значення в сучасному світі. Професійне тлумачення і переклад вимагають високої кваліфікації та навичок. Рекомендації щодо поліпшення тлумачення і перекладу включають підвищення якості освіти та розвиток технологій.

ГАЙДЕМАНН Дітмар Герман, габілітований доктор філософії,

професор філософії

Університет Люксембург

м. Люксембург, Велике герцогство Люксембург

МОРАЛЬНИЙ СКЕПТИЦИЗМ ТА ЕТИЧНИЙ РЕЛЯТИВІЗМ

У критичних дискусіях щодо різних форм філософських сумнівів моральний скептицизм є, мабуть, найбільшим викликом, а для багатьох навіть серйозною провокацією [4]. Нерідкі випадки, коли моральний скептицизм у філософії розглядається як чисто теоретична конструкція, точніше, як курйоз, аніж як реальна загроза людському співтовариству, організованому відповідно до моральних та моральнісних норм. Філософи часто заперечували доцільність морального скептицизму, відкидаючи його як просту гру думок. Бо якщо скептик поширює свій сумнів на мораль та дію, як критикує, наприклад, Й.Г. Фіхте в «Основах природного права» [2], то «він не міг діяти взагалі, але потім й не міг

жити». Тому, як рекомендує Давид Юм у «Принципах моралі» [5], його слід залишити напризволяще, «залишити його самому собі».

Для Гегеля моральний скептицизм є не просто теоретичною конструкцією, а історично реальним феноменом. Скептична самосвідомість «виражає нікчемність моральнісних істот», говориться в «Феноменології духу» [3], конкретно натякаючи на історико-моральнісні реалії Римської імперії, в якій він класифікує моральний скептицизм пірронійців як тогочасний історичний феномен. Моральний скептицизм проривається в час, який, на думку Гегеля, характеризується замкнутістю індивідів у приватному житті суб'єктивності. Розміщуючи пірронівський скептицизм у конкретному історичному просторі, Гегель, таким чином, ставить незвичайний, але систематичний та надзвичайно показовий діагноз морального скептицизму. Цей діагноз буде проаналізовано нижче.

Однак перш за все тут необхідно розглянути те, чим насправді є теза морального скептицизму, і це, зокрема, на відміну від етичного релятивізму. На цьому тлі слід проаналізувати морально-скептичні аргументи пірронійців, на які Гегель по суті посилається у своїй діагностиці та критиці (§33). Нарешті, слід обговорити гегелівський діагноз та критику пірронівського морального скептицизму. Побачимо, що Гегель розуміє моральний скептицизм як переважно історичний феномен. Навіть якщо вважати історико-метафізичні передумови його інтерпретації проблематичними, то його визначення вільної самосвідомості як умови формування морального скептицизму все одно виявиться правдоподібним (§34).

На перший погляд, здається, що моральний скептицизм являє собою тезу, аналогічну гносеологічному скептицизму. У той час як гносеологічний скептик стверджує, що ми не можемо знати те, чи істинні наші думки, на думку морального скептика, ми не можемо знати, чи наші моральні думки істинні. У зв'язку з цим гносеологічний та моральний скептицизм, мабуть, не відрізняються за своєю суттю, якщо не брати до уваги конкретну предметну сферу морального скептицизму – мораль. Однак теоретична відправна точка менш чітка у випадку морального скептицизму, ніж у випадку гносеологічного скептицизму.

Адже моральний скептицизм можна розуміти і як теорію, яка не зазіхає на істинність або виправданість морального знання, але яка, як наприклад Д.Л. Макі, обґрунтовує тезу: «Об'єктивних цінностей не існує» [6]. Це наближає моральний скептицизм до етичного релятивізму. Етичному релятивізму, як правило, приписують тезу про те, що не існує такого поняття, як об'єктивна, універсально обґрунтована мораль. Насправді аргументи морального скептицизму та етичного релятивізму в деяких аспектах близькі. Тому, щоб

внести ясність в тезу про моральний скептицизм, необхідно спочатку визначити основні форми етичного релятивізму і його аргументи.

Виходячи з тези морального релятивізму, згідно з якою не існує такого поняття, як об'єктивна, універсально обґрунтована мораль, можна виділити три основні форми цієї теорії: (1) описовий, (2) нормативний і (3) метаетичний релятивізм.

(1) *Описовий (дескриптивний) релятивізм*: Згідно з описовим релятивізмом, не існує об'єктивної, універсально діючої моралі, оскільки емпіричним фактом є те, що різні індивіди, суспільства і культури дотримуються різних, принципово відмінних моральних уявлень. Відповідно до цієї точки зору, різні індивіди, суспільства і культури приймають принципово різні, тобто взаємно несумісні моральні уявлення, котрі не можна звести одне до одного. Емпірично перевірена множинність моральних уявлень розглядається як доказ відносності моралі а, отже, істинності етичного релятивізму, гарантованої антропологією, етнологією та культурним знанням. Можна виділити дві під-тези описового релятивізму: (а) теза відмінності (диференції) та (б) теза залежності:

а) *Теза про відмінність* означає не що інше, як те, що існують явно різні моральні уявлення. Між цими моральними уявленнями існують фундаментальні відмінності, які можуть зводитися до їх несумірності. Фундаментальні відмінності — це ті, які зберігаються, навіть якщо між різними індивідами, суспільствами та культурами існує згода з усіх інших питань. Лише якщо припустити такі радикальні відмінності, теза про відмінності взагалі має якийсь сенс, тобто слід припустити, що різні моральні уявлення не є або є лише важко порівнянними чи несумірними, і що між різними індивідами чи соціальними групами немає посередництва між їхніми моральними позиціями. В іншому випадку можна було б розуміти моральні відмінності між культурами як несправжні відмінності, оскільки вони розглядаються як різні прояви єдиного, об'єктивного морального принципу. Це зробило б тезу про етичний релятивізм застарілою.

б) *Теза про залежність* стверджує, що моральні уявлення залежать від соціальних або культурних умов, оскільки моральні уявлення є не що інше, як продукти переважаючих соціальних та культурних впливів. Дескриптивний релятивіст повинен відштовхуватися від специфічно каузальної гіпотези, згідно з якою контексти переважання мають вирішальний вплив на генезис моралі. Хоча, здається, існують емпіричні та наукові докази цього припущення, сам по собі емпіричний висновок про те, що різні моральні концепції відповідають різним суспільствам та культурам, не виключає можливості того, що моральні концепції не залежать від контексту.

Поєднання тез про відмінності та залежності дає основний аргумент описового релятивізму:

(I) Якщо існують моральні відмінності між індивідами, суспільствами та культурами, то немає об'єктивної моралі.

(II) Є такі відмінності.

(III) Отже: об'єктивної моралі не існує.

Цей аргумент важко спростувати, оскільки перша передумова ґрунтується на емпіричному факті, щодо існування якого, ймовірно, завжди можна знайти підтвердження. Однак висновок з емпірично перевіреного різноманіття моральних уявлень щодо істинності етичного релятивізму є неприйнятним, оскільки може статися так, що всі реально представлені моральні уявлення є неправильними, тобто коли ми піддаємося незбагненній моральній помилці. Що стосується морального скептицизму, то дуже важливо, щоб описовий релятивізм посилався на онтологічні підстави для своїх поглядів, ґрунтуючись на фактичній природі світу, а саме на існуючій моральній множинності, а не покладаючись на епістемологічні аргументи на основі тези про те, що ми не можемо знати, чи є наші моральні судження об'єктивними чи істинними. Як ми побачимо далі, таким чином обґрунтована відносність моральних суджень також може бути зрозуміла у епістемному сенсі, як у пірронівському скептицизмі.

2) *Нормативний релятивізм*: Теза нормативного релятивізму полягає в наступному: різні моральні агенти можуть бути суб'єктами різних фундаментальних моральних вимог, так що вчинки є морально правильними або неправильними тільки по відношенню до цих вимог. Тут також слід розрізняти дві особливі форми: (а) індивідуальний нормативний релятивізм та (б) соціальний нормативний релятивізм.

(а) Згідно з індивідуальним нормативним релятивізмом, дія є морально обов'язковою для особи лише в тому випадку, якщо ця дія обумовлена фундаментальними моральними принципами, які особа приймає, при цьому різні особи можуть приймати різні фундаментальні моральні принципи.

(б) Соціальний нормативний релятивізм розширює цю тезу, включивши в неї соціокультурну претензію на обґрунтованість. Відповідно, дія є морально обов'язковою для особи лише в тому випадку, якщо дія зумовлена фундаментальними моральними принципами, прийнятими суспільством або культурою, в якій особа живе. Різні суспільства або культури можуть приймати різні фундаментальні моральні принципи. Ця остання теза являє собою етично релевантне формулювання нормативного релятивізму.

З точки зору описового релятивізму, нормативний релятивізм повинен прийняти тезу про відмінності, інакше було б важко пояснити соціально або культурно відносну обмеженість сфери дії фундаментальних моральних

переконань. Нормативний релятивізм, з іншого боку, не обов'язково повинен припускати тезу про залежність, оскільки відносну чинність моралі можна обґрунтувати і іншими способами, аніж причинним способом, наприклад, завдяки згоді. Нормативний релятивізм, однак, повинен припускати певне (релятивістське) розуміння істини. Відповідно до нормативного релятивізму, нормативні моральні судження можуть бути істинними, навіть якщо вони стосуються лише моральних стандартів або принципів, визнаних у суспільстві чи культурі. Що ж тоді нормативний релятивіст насправді вважає істинним? Тут на допомогу приходить моральний реалізм.

Моральний реалізм припускає, що існують моральні факти, які є істинними чи хибними, тобто для будь-якого морального судження в принципі може бути вирішено, істинно воно чи хибно. Нормативний релятивіст вважає цю точку зору неправильною, оскільки істинність чи хибність моральних суджень не може бути раціонально визначена. Істинність моральних суджень, згідно з позицією нормативного релятивіста, ґрунтується виключно на прийнятті моральних норм залежно від контексту. Таким чином, нормативний релятивіст заперечує існування (об'єктивних) моральних фактів і оперує поняттям відносної істини, згідно з яким можна якимось чином вважати моральні судження істинними або хибними. Навіть якщо моральний релятивіст визнає відносно істинні та хибні моральні судження, то він обґрунтовує свій погляд не на підставі статусу морального знання, а в кінцевому рахунку на факті різних моральних контекстів.

(3) *Метаетичний релятивізм*: Етику в принципі можна розділити на галузі нормативної етики та метаетики. Нормативна етика досліджує те, що є морально правильним чи неправильним, і, таким чином, має своїм предметом саму мораль у вузькому сенсі. Метаетика, з іншого боку, займається епістемним та теоретико-обґрунтовуючим статусом нормативно-етичних вимог, а також аналізом моральної мови та етичних виразів. Метаетичний релятивізм також належить до сфери метаетики. Метаетичний релятивізм відстоює загальну тезу про те, що суперечливі моральні судження можуть бути однаково істинними. Однак, що стосується обґрунтування цієї тези, слід розрізняти три незалежні форми метаетичного релятивізму. Відповідно до цього, суперечливі моральні судження є (а) однаково істинними, (б) однаково виправданими, або (в) моральні судження не є ні істинними, ні хибними, ні виправданими.

(а) Якщо суперечливі, навіть контрадикторні моральні судження слід вважати однаково істинними відносно соціокультурних контекстів, то повинні існувати підстави для їх справжньої еквівалентності. Метаетичний релятивіст намагається дати відповідне обґрунтування через стратегію індексалізації або контекстуалізації моральних суджень. Ідея полягає в тому, щоб розуміти моральне судження на кшталт «Вбивство заслуговує морального осуду» не

абсолютно, а відносно, в даному випадку як твердження «Вбивство заслуговує осуду для А або за обставин а». Релятивістський оператор «для Х» або за «обставин х» використовується для пояснення того, чому одне судження є таким же істинним, як і інше, умовно кажучи, наприклад, «Вбивство заслуговує осуду для В або за обставин b». Таким чином, метаетичний релятивіст вважає, що він показує, що суперечливі судження, які виникають у моральних конфліктах думок, можуть співіснувати. Аргумент про індексалізацію або контекстуалізацію суджень обґрунтовується при цьому посиланням на соціокультурні чинники. Більш ніж сумнівно, що така стратегія має переконливу силу.

(б) Згідно з другою формою метаетичного релятивізму, суперечливі моральні судження однаково виправдані, оскільки, як і в пірронівському скептицизмі, можна знайти однаково вагомі підстави для суперечливих моральних суджень, так що ніхто не може знати, чи одне моральне судження краще виправдане за інше. Адже будь-якому судженню може протистояти протилежне. На задньому плані – відомі скептичні апорії виправдання, особливо трилема Агріппи. Той метаетичний релятивіст, який не допускає жодного привілейованого виправдання будь-якого морального судження, врешті-решт сперечається, посилаючись на скептичні аргументи. Тобто у нас можуть бути моральні переконання, які ми навіть можемо вважати виправданими. Однак вони не можуть бути краще виправдані, ніж інші, а тому моральні судження є істинними лише відносно.

(в) Згідно з третім варіантом метаетичного релятивізму, моральні судження взагалі повинні бути позбавлені здатності оцінювати та виправдовувати істину. Але якщо моральні судження не є ні істинними, ні хибними, ні виправданими, то не може бути моральних конфліктів думок, оскільки тільки істинні або помилкові судження, які можуть бути виправдані, можуть суперечити одне одному. Це точка зору етичного нон-когнітивізму. Згідно з етичним нон-когнітивізмом, не існує такого поняття, як моральне знання. Свою класичну теоретичну форму вона отримала в емотивізмі. Відповідно до цієї теорії, функція моральних тверджень ґрунтується ні на чому іншому, як на схваленні чи несхваленні моральних установок, таких як наміри, бажання, очікування тощо. Поряд зі Ч.Л. Стівенсоном, А.Д. Айер є одним з найважливіших її представників. За допомогою верифікаціоністського критерію значення висловлювань А.Д. Айер намагався показати, що моральні судження не є ні синтетичними, ні аналітичними, а отже, ненауковими. Зміст моральних суджень є чисто емотивний, оскільки вони і вживані в них вирази являють собою не що інше, як «вираження емоцій, які не можуть бути ні істинними, ні помилковими» [1]. Стосовно релятивізму слід припустити, що моральні почуття

особи залежать від соціокультурного контексту і тому є відносними (релятивними).

Оскільки ми спочатку очікуємо від морального скептицизму аргументів, які ґрунтуються на епістемних причинах, то друга з трьох форм метаетичного релятивізму, здається, оперує спочатку скептичними аргументами, тобто теоретичними аргументами обґрунтування, згідно з якими ми не можемо знати, чи є істинними наші моральні судження. Бо якщо ми справді здатні це знати, то істинні судження повинні мати можливість виникати з моральних конфліктів думок, які скептик однак виключає за допомогою трилеми виправдання. При цьому тут діє реалістичне поняття істини, тому що інакше моральний скептик не зміг би пояснити, що мораль насправді може бути зовсім іншою, ніж те, що ми думаємо в наших моральних судженнях. Отже, в цьому контексті моральний реалізм виконує основну пояснювальну функцію.

Моральний реалізм стверджує, що моральні судження описують моральні факти. Моральні факти буцімто не залежать від людей та їх суб'єктивного досвіду, так що моральні судження можуть бути об'єктивно істинними або хибними. Оскільки моральний реалізм виходить із (об'єктивної) істинності моральних суджень, то він є частиною етичного когнітивізму, згідно з яким ми можемо знати те, чи є істинними наші моральні судження. Таким чином, моральний реалізм і моральний скептицизм несумісні, оскільки моральний скептик сумнівається в тому, що ми можемо це знати. Моральний скептик, здається, підкріплює свої сумніви виключно епістемними причинами або епістемологічними аргументами. Скептик не може посылатися на не-епістемні причини або не-епістемологічні аргументи, такі як твердження про нереальність моралі та пов'язану з цим необ'єктивність або відносність (релятивність) моральних суджень. Адже такий антиреалізм стосовно моралі ґрунтується на онтологічному твердженні, а не на підґрунтях, які ставлять під сумнів істинність морального знання. Звідси здається впливає, що моральний скептицизм неодмінно передбачає реалістичне поняття істини. Адже, згідно з епістемним поняттям істини, істинність наших (моральних) суджень залежить від того, що саме ми можемо знати. А тоді ми також могли б знати те, чи є наші (моральні) погляди істинними.

Ця точка зору є укороченим розумінням морального скептицизму. Для ілюстрації цього можна використати так звану теорію помилок Д.Л. Макі [6]. Відповідно до цієї теорії, ми вважаємо моральні твердження об'єктивними, хоча це не так. На думку Д.Л. Макі, не може існувати такого поняття, як об'єктивні цінності, тому що «ціннісні твердження не можуть бути ні істинними, ні хибними». Д.Л. Макі обґрунтовує той факт, що моральні судження не є об'єктивними, з одного боку, соціокультурним різноманіттям систем моральних

правил, а з іншого боку, тим, що не існує моральних сутностей, якостей або відносин як предметів об'єктивного пізнання. Наша помилка полягає саме в тому, що ми вважаємо моральні переконання і твердження об'єктивними, навіть якщо моральних сутностей, якостей або відносин такого роду зовсім не існує. Д.Л. Макі є анти-реалістом у ставленні до моралі і, отже, не є представником реалізму моральної істини, тому що «мораль не можна відкрити, а тільки створити: ми повинні вирішити, які моральні погляди прийняти, які моральні позиції прийняти». А втім, Д.Л. Макі називає свою теорію помилок моральним чи етичним скептицизмом. Тобто він не стверджує, що ми не можемо знати, чи істинні наші моральні судження, натомість, що не існує об'єктивних моральних цінностей, тому що вони породжуються нами самими, а тому є суб'єктивними. Тим не менш, ми претендуємо на об'єктивну чинність наших повсякденних моральних суджень. Отже, з огляду на нереальність моралі, ми помиляємося в цьому твердженні (претензії).

Навіть якщо Д.Л. Макі, як моральний анти-реаліст, не засновує свою теорію помилок на епістемологічних, скептичних стосовно виправдання аргументах, сама помилка має епістемне підґрунтя. Це легітимізує приналежність теорії помилки до морального скептицизму. Отже, для того, щоб досягти ясності щодо теоретичних варіантів у цьому відношенні, слід розрізнити епістемологічний та не-епістемологічний моральний скептицизм. Епістемологічний моральний скептицизм атакує виправданість моральних переконань. З іншого боку, не-епістемологічний моральний скептицизм можна розуміти як погляд, наприклад, як моральний ірреалізм, згідно з яким моральні судження не мають умов істинності, а тому не можуть бути ні істинними, ні хибними. Цей варіант морального скептицизму, таким чином, пов'язаний не з неможливістю епістемного обґрунтування морального знання або епістемного доступу до моральної істини, а з когнітивним дефіцитом, який існує, наприклад, через нереальність моралі щодо наших моральних переконань.

Що стосується нашої думки щодо зовнішнього світу, то такий скептицизм, який відмовляється від реалістичного поняття істини, не має сенсу. Зрештою, пояснення, яке, наприклад, намагається оскаржити нашу думку щодо зовнішнього світу про те, що існують столи та стільці, стверджуючи, що зовнішньої реальності не існує і що всі наші думки про зовнішній світ засновані на фундаментальній помилці, не дуже правдоподібно. Адже щодо існування зовнішнього світу ми маємо, принаймні, докази чуттєвого сприйняття, навіть якщо, згідно зі скептичними сумнівами, ми в кінцевому підсумку не можемо знати, чи є істинними наші думки про зовнішній світ. Те, що це відрізняється стосовно моралі, проілюстровано на основі морального скептицизму античного пірронізму, на якому Гегель будує своє тлумачення морального скептицизму. У

своєму діагнозі Гегель в основному виходить з не-епістемологічного морального скептицизму. Він повинен зробити це, щоб мати можливість протистояти моральному скептицизму за допомогою стратегії інтегративного анти-скептицизму.

Список використаних джерел

1. Ayer A.J. Language, Truth and Logic. Harmondsworth: Penguin UK, 1990. 208 p.
2. Fichte J.G. Grundlage des Naturrechts nach Principien der Wissenschaftslehre. Hrsg. von R. Lauth und H. Jacob. Stuttgart-Bad Cannstatt: Frommann-Holzboog, 1966. 485 S.
3. Hegel G.W.F. Phänomenologie des Geistes. Hrsg. von W. Bonsiepen und R. Heede. Hamburg: Meiner, 1980. 526 S.
4. Heidemann D.H. Der Begriff des Skeptizismus. Seine systematischen Formen, die pyrrhonische Skepsis und Hegels Herausforderung. Berlin, New York: Walter de Gruyter, 2007. X, 383 S.
5. Hume D. An Enquiry Concerning The Principles Of Morals. In: Enquiries Concerning Human Understanding And The Principles Of Morals. Ed. by L.A. Selby-Bigge and P.H. Nidditch. 3rd Edition. Oxford: Oxford University Press, 1988. 458 p.
6. Mackie J. L. Ethics. Inventing Right and Wrong. London: Penguin Books, 1990. 249 p.

З німецької мови переклав В. Абашинік

ДАНИЛ'ЯН В.О., к.філос.н. доцент

*Український державний університет залізничного транспорту
м. Харків, Україна*

ТЕОРІЯ РЕГІОНАЛЬНИХ РОЗБІЖНОСТЕЙ СТЕЙНА РОККАНА

Розуміння соціальних процесів та зрушень у власному суспільстві є вкрай важливим задля раціонального планування та ефективної реалізації державної політики в галузі соціального розвитку. Водночас соціологічне вивчення суспільних процесів неможливе без вивчення та аналізу досвіду інших країн, які мають позитивний досвід та напрацювання. Гарним прикладом країни, в якій успішно реалізується модель соціальної держави є Норвегія.

Сучасна соціологічна думка в Норвегії розвивається досить динамічно й включає в себе широкий спектр тем і напрямків дослідження, ключовими серед яких є: 1) соціальна демократія та державний соціалізм (вивчення впливу на життя громадян норвезької моделі соціальної держави, яка передбачає забезпечення соціального захисту та рівності); 2) гендерна рівність (дослідження проблем гендерної нерівності, фемінності та маскулінності, а також впливу

гендерної рівності на суспільство); 3) міграція і полікультурність (аналіз процесів міграції, інтеграції і культурного різноманіття, що є надзвичайно важливим, оскільки сучасна Норвегія - це багатокультурне суспільство зі значною кількістю іммігрантів); 4) екологічні питання (дослідження питань екології, сталого розвитку і впливу людини на природне середовище); 5) технологічний розвиток і суспільство (вивчення впливу інновацій, цифрових технологій та Інтернету на суспільство, комунікацію й міжособові відносини); 6) соціальна справедливість і нерівність (дослідження соціальної справедливості та рівності, зокрема доступність освіти, медичних послуг й інших аспектів соціальної нерівності).

Одним з видатних норвезьких соціологів і політологів ХХ століття є Стейн Роккан (Stein Rokkan). Його ідеї були важливими для розвитку політології та соціології, а роботи в галузі регіональної політики стали важливими для розуміння внутрішньополітичних процесів. Зокрема С.Роккан вивчав регіональні розбіжності у суспільствах і показував, як вони впливають на політику і соціальний розвиток.

Теорія регіональних розбіжностей С. Роккана демонструє яким чином внутрішні політичні розбіжності в країнах впливають на політичні процеси й системи, а регіональні розбіжності визначають політику і соціальний розвиток окремих регіонів.

Основні аспекти теорії регіональних розбіжностей С. Роккана полягають в наступному: 1) в кожному суспільстві існують регіональні розбіжності, які виникають через економічні, соціальні та культурні фактори, що призводить до необхідності досліджувати природу цих розбіжностей і їх вплив на політичні процеси; 2) регіональні розбіжності безпосередньо впливають на політичну поведінку як кандидатів, так й виборців, а також суттєво визначають результати виборів у різних регіонах (наприклад, регіони з різним економічним рівнем розвитку матимуть відмінні політичні інтереси та виборчі підтексти); 3) регіональні політичні групи задля захисту та лобіювання регіональних інтересів використовують різні ресурси (фінансові, інформаційні, політичні тощо), і усвідомлення цього впливу та його механізмів є ключовим для розуміння політичних процесів в умовах регіональних розбіжностей; 4) регіональні розбіжності та інтереси не є сталими та можуть змінюватися з часом через економічний розвиток та/ або занепад, демографічні, кліматичні зміни й т.ін.; вкрай важливо накопичувати дані, аналізувати їх динаміку та визначати її вплив на політичну діяльність; 5) провідну роль у вирішенні регіональних розбіжностей і забезпеченні рівності та справедливості в суспільстві відіграє регіональна політика.

Саме регіональна політика, на думку автора, є важливим чинником для розуміння політичних процесів та соціальної динаміки у країнах, що мають регіональні розбіжності. Задля провадження ефективної соціальної політики країнам, що мають регіональні розбіжності потрібно враховувати низку чинників: 1) розуміння того факту, причиною певної частки політичних конфліктів і суперечностей можуть бути регіональні розбіжності (наприклад, так як економічна нерівність, доступ до ресурсів, культурні та/ або етнічні відмінності); 2) регіональна політика має бути інструментом забезпечення рівності та справедливості в суспільстві, повинна вирівнювати регіональні розбіжності й сприяти забезпеченню однакового доступу до ресурсів і можливостей всім громадянам; 3) для зменшення економічних нерівностей між регіонами потрібно надавати підтримку й сприяти розвитку менш розвинених регіонів, сприяючи економічному росту та створенню робочих місць; 4) забезпечення інтересів різних регіонів допоможе уникнути конфліктів у суспільстві та сприятиме збереженню національної єдності; 5) децентралізація сприяє ефективному регіональному розвитку.

Таким чином теорія регіональних розбіжностей С.Роккана допомагає зрозуміти яким чином регіональні чинники впливають на політичні процеси і системи, а також є важливим інструментом аналізу політичної діяльності в різних регіонах та країнах.

ДАНІЛ'ЯН В.О., к.філос.н., доцент

РЯБЧЕНКО С.Р., здобувач першого (бакалаврського рівня вищої освіти

БАБЕНКО К.А., здобувач першого (бакалаврського) рівня вищої освіти

Український державний університет залізничного транспорту

м. Харків, Україна

СОЦІАЛЬНО-ПСИХОЛОГІЧНІ ЧИННИКИ ФОРМУВАННЯ ЗДОРОВОГО СПОСОБУ ЖИТТЯ ЗДОБУВАЧІВ ВИЩОЇ ОСВІТИ

Інтенсивні темпи розвитку життя та високі вимоги до мобільності сучасної людини зумовлюють формування у свідомості кожної особистості ставлення до здоров'я як пріоритетної цінності. Сьогодні, в умовах техногенно зміненого довкілля, незважаючи на величезний обсяг різноманітних негативних психоемоційних впливів в умовах воєнного стану, відбувається процес пошуку нових напрямів, форм, методів та засобів формування здорового способу життя здобувачів вищої освіти й української молоді в цілому.

Варто зазначити, що здоров'я визначається наступними основними факторами: біологією людини, зовнішніми умовами, медичними послугами та

способом життя. Найчастіше здобувачі вищої освіти не усвідомлюють необхідності здорового способу життя, оскільки на новому етапі власного життя мають багато нових віянь та контактів. Для формування здорового способу життя їм потрібна мотивація і зусилля, що, безпосередньо формується через націленість системи виховання і освіти. Таким чином, цінність здорового способу життя розкривається за допомогою ідеї цінності здоров'я та ідеї ведення здорового способу життя.

Основними соціально-психологічними чинниками формування здорового способу життя молоді в сучасних освітніх умовах є ціннісні орієнтації, які визначають спосіб життя особистості; соціальна адаптація та стресостійкість; самопочуття та самооцінка свого психічного стану; тип поведінки; локус контролю; суб'єктивне сприйняття локалізації причин поведінки чикерівного початку у себе та у інших.

Структура здорового способу життя повинна включати раціональний режим навчання та відпочинку; здоровий сон; викорінення шкідливих звичок; раціональне харчування.

У молоді в умовах здорового способу життя відповідальність за здоров'я формується як частина загальнокультурного розвитку. Це виявляється в їх залученні до фізкультурно-оздоровчої діяльності, відображенні виховного та здоров'язбережувального потенціалу в державних освітніх стандартах; формуванні загальної стратегії по залученню здобувачів до культури здорового способу життя, формуванню суспільної активності.

Список використаних джерел

1 Бокшиц О., Каменська, І. Соціально-психологічні чинники формування здорового способу життя майбутніх педагогів професійного навчання. *Society. Document. Communication. Соціум. Документ. Комунікація*. 2022. № (17). С.34-59. <https://doi.org/10.31470/2518-7600-2022-17-34-59>.

2 Грибан Г., Гарлінська А., Солодовник О.В., Ткаченко П., Скорий О., Пантус О., Пилипчук П. Формування культури здорового способу життя здобувачів закладів вищої освіти засобами фізкультурно-оздоровчої діяльності. *Науковий часопис Національного педагогічного університету імені М.П. Драгоманова. Серія 15. Науково-педагогічні проблеми фізичної культури (фізична культура і спорт)*. 2022. № 6(151). С. 42-46. [https://doi.org/10.31392/NPU-nc.series15.2022.6\(151\).08](https://doi.org/10.31392/NPU-nc.series15.2022.6(151).08)

ДАРАГАН А., здобувачка першого (бакалаврського) рівня вищої освіти
НАЗАРЕНКО І.Л., к.екоп.н., доцент
Український державний університет залізничного транспорту
м. Харків, Україна

ОСОБЛИВОСТІ ПЕРЕКЛАДУ ЕКОНОМІЧНИХ ТЕКСТІВ

Переклад економічних текстів є складною і важливою галуззю перекладу, яка вимагає від перекладача специфічних навичок та глибокого розуміння економічних процесів. Ефект точних і професійних перекладів економічних текстів полягає в тому, що вони сприяють вільному обміну інформацією в глобальному світі та сприяють успішному функціонуванню бізнесу і міжнародних відносин.

Ця сфера включає в себе переклад багатьох видів текстів, таких як фінансові звіти, економічні дослідження, бізнес-контракти та інші. Розглянемо деякі з основних особливостей перекладу економічних текстів.

По-перше, термінологія є ключовим аспектом в перекладі економічних текстів. Економіка має свою власну специфічну лексику та терміни, які не завжди мають прямий аналог в інших мовах. Перекладач повинен бути добре знайомий з економічною термінологією обох мов і вміти використовувати відповідні терміни і поняття.

По-друге, економічні тексти можуть бути дуже технічними та складними для розуміння навіть для носіїв мови. Перекладач повинен мати високий рівень розуміння економічних процесів та вміти передати цю інформацію чітко та доступно. Точність та чіткість є надзвичайно важливими в перекладі економічних текстів, оскільки навіть найменша неточність може призвести до непорозумінь та помилкових висновків.

По-третє, культурний контекст має велике значення. Економічні тексти можуть містити посилання на конкретні історичні події, юридичні особливості та культурні аспекти, які можуть відрізнятися в різних країнах. Перекладач повинен враховувати ці відмінності та передавати контекст точно та адекватно.

По-четверте, багато економічних текстів мають формальний тон та стиль, і перекладач повинен відтворити цей стиль в перекладі. Дотримання формальності та професіоналізму є важливими аспектами в перекладі економічних текстів.

Таким чином, переклад економічних текстів вимагає від перекладача багато більше, ніж просто знання мови. Він повинен мати глибоке розуміння економіки, технічних аспектів та культурних особливостей, а також бути вмілим у використанні специфічної термінології та забезпечувати точність та доступність в перекладі.

*ДОВЖЕНКО С.С., старший викладач
СВЄТОШ В.Ю., здобувачка першого (бакалаврського) рівня вищої освіти
Український державний університет залізничного транспорту
м. Харків, Україна*

ОСОБЛИВОСТІ ФІЗИЧНОЇ АКТИВНОСТІ У ЗРІЛОМУ ВІЦІ У ВІДПОВІДНОСТІ З ЄВРОПЕЙСЬКИМИ СТАНДАРТАМИ

Європейський вибір України вимагає докорінної перебудови у всіх сферах діяльності з метою приведення їх до європейських реалій і стандартів. Дуальна форма здобуття освіти у закладах вищої освіти передбачає поєднання навчання у закладі з практичною підготовкою на робочому місці, а саме набуття практичного досвіду з основного виду діяльності та компетенцій у сфері фізичної культури і спорту, яка є складовою дуальної освіти за європейськими стандартами. Здобувачі вищої освіти мають знати та вміти використовувати методи і форми фізичної активності для підтримки своєї працездатності та конкурентоспроможності на ринку праці протягом усього життя [1].

Люди зрілого віку (29 – 39 років – (чоловіки) зрілий вік 1-й період; 29 – 34 роки – (жінки) зрілий вік 1-й період; 40 – 60 років – (чоловіки) зрілий вік, 2-й період; 35 – 55 років – (жінки) зрілий вік 2-й період) – основний контингент населення, зайнятий продуктивною працею. Маючи великий запас знань, виробничий та життєвий досвід, вони становлять цінність для суспільства. Саме в цьому віці, особливо після 40 років, значна частина населення страждає від серцево-судинних та інших захворювань.

Головне завдання фітнес тренувань у зрілому віці – збереження і зміцнення здоров'я, підтримка оптимальної життєдіяльності та високої працездатності впродовж основного періоду трудової діяльності. Фізична активність людини 1-го зрілого віку організовується з урахуванням характеру трудової діяльності, стану здоров'я і фізичної підготовленості, статі, умов побуту, інших показників. Обсяг фізичних навантажень визначається таким інтегральним показником, як рівень фізичного стану. Низький і нижче середнього рівні навантаження повинні сприяти розвитку в організмі прогресивних змін морфофункціонального характеру, при високому – стабілізації досягнутого рівня розвитку.

Головний принцип фітнес тренування в перший період зрілого віку – різноманітність засобів, які використовуються, та невисока інтенсивність фізичних навантажень. Для збереження і зміцнення здоров'я рекомендуються циклічні вправи (біг, плавання, їзда на велосипеді, ходьба на лижах, веслування), оздоровчі види гімнастики, спортивні ігри. Оптимізація режимів фізичних навантажень досягається шляхом систематичної зміни видів фізичних вправ і досягнення тренувального ефекту при обмежених за обсягом та інтенсивністю фізичних навантажень.

У цьому віковому періоді рекомендується сезонна зміна видів фізичних вправ мінімум – два, максимум – чотири рази на рік. Існує думка, що з особами першого зрілого віку, фітнес тренування необхідно проводити не більше трьох разів на тиждень з додатковим заняттям рекреаційного характеру. Тривалість фітнес занять вправами аеробного характеру залежить від їх інтенсивності (за показниками ЧСС). Так, при збільшенні частоти пульсу на 100% порівняно з показниками спокою, мінімальна тривалість фізичних вправ повинна складати 10 хв, при збільшенні на 75% - 20 хв, на 50% - 45 хв та на 25% - 90 хв. Разом з різноманітними формами фізичної активності в цей період життєвого циклу людини необхідно приділяти особливу увагу загартовувачим процедурам, психічної саморегуляції, масажу та іншим елементам здорового способу життя.

Після досягнення людиною 40 років (другий період зрілого віку) в організмі людини наступають вікові зміни: звужуються судини та знижується їх еластичність. Це призводить до погіршення кровопостачання життєво важливих органів: серця, мозку, печінки, нирок, селезінки, сповільнюються відновлювальні процеси, слабнуть м'язи спини та живота; стають більш тонкими, відносно тулуба, кінцівки. Як наслідок – формується інший зовнішній вигляд людини [1].

Слід зазначити, що в осіб віком 40 – 60 років, за умови систематичних фітнес занять помітний тренувальний ефект простежується вже через 8 тижнів занять. Однак, його формування в людей, що старіше 40 років, досягається за допомогою якісно інших, ніж у молодих людей, механізмів регуляції функцій. Встановлено, неоднаковий характер і щільність зв'язку між рівнем фізичної працездатності та фізичними якостями в осіб різного віку: якщо в осіб 20 – 39 років значний зв'язок фізичної працездатності простежується лише із загальною і швидкісною витривалістю, то після 40 років – з усіма руховими якостями. Це вимагає диференційованого підходу до вибору спрямованості фізичних вправ залежно від віку й рівня фізичного стану [1, 2].

Вирішальною умовою забезпечення оптимального оздоровчого ефекту під час добору засобів фізичної культури є відповідність величини навантажень функціональним можливостям організму. Ознакою доступності навантажень є невелика і приємна втома, відчуття задоволення, незначне потовиділення. Окрім циклічних вправ, застосовуються оздоровчі спортивні ігри (волейбол, бадмінтон, теніс), гімнастичні вправи.

Розробляючи програму фітнес тренування необхідно врахувати наступні положення: фізичні вправи завжди призводять до підвищення артеріального тиску; деякі вправи викликають тимчасову затримку дихання або напруження як нервової системи, так і м'язів, що призводить до різкого підвищення артеріального тиску, чого слід уникати; виконання надто енергійних та різких

рухів, падіння, різкі удари й зіткнення можуть спричинити травматизм, тому їх варто уникати; необхідно залучати до роботи великі групи м'язів, рухи виконувати спокійно; важливо стежити, щоб дихання було глибоким та рівномірним; слід уникати моментів суперництва. Програми рухової активності корисно поєднувати з антиалкогольними та антитютюновими програмами як складовими здорового способу життя [1,2].

Список використаних джерел

1. Товт В.А. Теорія і методика фізичного виховання дорослого населення та фізичної підготовки у Збройних Силах України: навч. посібник. Ужгород: ПП «Графіка», 2010. 76 с.
2. Шепеленко Т. В. Фізична культура, фізичне удосконалення і здоровий спосіб життя в різні вікові періоди. Фізичне виховання в сім'ї : консп. лекції з дисципліни «Фізичне виховання». Харків : УкрДУЗТ, 2020. 59 с.

ДОНЕЦЬ С.М., к.філол.н., доцент

ТАРУТА А., здобувач першого (бакалаврського) рівня вищої освіти

Український державний університет залізничного транспорту

м. Харків, Україна

ПЕРЕКЛАД УКРАЇНСЬКИХ СУСПІЛЬНО-ПОЛІТИЧНИХ РЕАЛІЙ АНГЛІЙСЬКОЮ МОВОЮ

Сьогодні, коли Україна здобула міжнародне визнання і налагоджує всебічні стосунки з багатьма країнами світу, потреба в неспотвореній передачі її ономастики й топоніміки набуває особливого значення. Насамперед йдеться про передачу цих своєрідних реалій англійською мовою, що є мовою міжнародного спілкування в усіх головних сферах міждержавних відносин. При перекладі власних назв важливо враховувати культурну і національно мовну специфіку імені. Мета нашого дослідження полягала в глибшому розгляді конкретної репрезентації українських суспільно-політичних реалій у британському та американському журналістському дискурсі.

У сучасній лінгвістиці існує кілька способів класифікації дійсності: тематичний (побутові, етнологічні та міфологічні реалії, реалії природи, державних установ і суспільного життя, власні імена); історико-семантичний; структурний; предметний (географія, етнічна приналежність, соціально-політичні та військові реалії). Соціально-політичні реалії диференціюються за суб'єктною ознакою (враховується поле дії реальності), що є критерієм, що відрізняє їх від інших різновидів. Соціально-політична реальність далі поділяється на наступні чотири типи: 1) реальність, що представляє

адміністративно-територіальні структури (адміністративно-територіальні одиниці, населені пункти); 2) реальність для позначення інституцій, органів та носіїв влади; 3) реалії, які використовуються в суспільно-політичному житті (політична діяльність і особистості, патріотичні і громадські рухи, суспільні явища і рухи (їх представники), чини, ступені, назви посад, адреси, установи, освітні та культурні заклади; 4) військові реалії (підрозділи, зброя, уніформа, військовослужбовці і командири) [1, 32].

У зв'язку з суспільно-політичними подіями в Україні в мові виникають нові реалії, такі як «майдан», «правий сектор», «кіборги», «укропи» і т. д. Деякі з цих слів уже є в українській мові, наприклад, в академічному тлумачному словнику української мови знаходимо таке визначення «майдану»: «велике незабудоване місце в селі чи місті; площа». Тепер це слово має інше значення «мітинг, акція протесту» [3]. Тому слово «майдан» завдяки новому значенню є не лише мовною одиницею звичайної лексики, а й реалія з новими, соціокультурними смисловими компонентами. Тому необхідно відтворювати і перекладати ці реалії іншими мовами, зберігаючи їх національні особливості.

У сучасному перекладознавстві існує кілька основних способів перекладу реалій, а саме реалістична транскрипція та переклад (заміна). Переклад може здійснюватися різними способами: 1) введення нових іменників (калька, напівкалька, асиміляція, семантичні неологізми); 2) наближений переклад (загальна та видова відповідність, функціональне моделювання, опис, інтерпретація); 3) контекстний переклад. Інший підхід виділяє чотири основні способи перекладу реалії – парафраз (транслітерація), псевдонімний переклад, метафора, описові слова [1, 57]. Крім того, виділяють такі способи відображення дійсності: транскрипція (транслітерація), перейменування безглузвих слів, описовий каламбур, складене перейменування, обчислення (повне та часткове), міжмовне перенесення на рівні конотації, використання метафори (заміни), знаходження ситуаційній відповідності (контекстуальний переклад), реалістичні контекстуальні інтерпретації [1, 103].

Сучасний британський журналістський дискурс відображає нові суспільно-політичні явища та реалії при описі подій в Україні. Емпіричний матеріал дослідження показує, що при перекладі реалій є приклади поєднання обох підходів одночасно – транслітерації та перекладу, що називається спільним дублюванням. Наприклад: «Голод був відомий в Україні як Великий голод, який багато хто вважав свідомим актом геноциду Сталіна проти українського народу-голодомор» [2]. Щоб зберегти національний колорит української мови, автор транскрибує «голодомор». Однак, оскільки значення цього слова невідоме носіям приймаючої мови, автори використовують англійські еквіваленти *famine* для пояснення значення. В англійському словнику слово *famine* має таке

визначення «ситуація або період, коли велика кількість людей залишається без їжі, що призводить до хвороб і смерті».

Таким чином, у передачі особливостей українських національних звичаїв та суспільно-політичного становища нашої країни використовуються різні способи перекладу: транслітерація – щоб слово зберегло своє звучання та привертало особливу увагу через його незвичайність для носіїв мови-рецептора; власне переклад – у випадках, коли потрібні еквіваленти для пояснення реального значення, у поєднанні з повторюваними іменами (поєднуючи транслітерацію та переклад одночасно).

Список використаних джерел

1. Карпенко О. Проблематика когнітивної ономастики: монографія. Одеса: Астропринт, 2006. 328 с.
2. Locals and aid agencies warn of 'humanitarian disaster' as Ukraine fighting sparks diplomatic crisis. URL: <http://www.telegraph.co.uk/news/2017/02/03/locals-aidagencies-warn-humanitarian-disaster-ukraine-fighting>. Режим доступу:
3. Академічний тлумачний словник української мови: в 11-ти т. URL: <http://sum.in.ua>.

*ЗАГРІЙЧУК І. Д., д.філос.н., професор
Український державний університет залізничного транспорту
м. Харків, Україна*

КОМУНІКАЦІЯ ТА ТОЛЕРАНТНІСТЬ В УМОВАХ СУЧАСНОЇ ПОГРАНИЧНОЇ СИТУАЦІЇ

Війна в Україні по-новому поставила питання екзистенції, коли мова йде не лише про буття на межі життя і смерті окремої людини, але й усієї нації. Звісно, розглядаючи національну екзистенцію в умовах війни, ми не можемо покинути особистісний характер існування. Більше того, війна лише поглиблює проблему буття окремої людської одиниці, надає їй нові фарби та відтінки, сприяє і вимагає глибшого аналізу ситуації, в якій опинилась людина.

Людська екзистенція завжди була універсальною, філософською, теоретичною за своїм характером категорією і проблемою. Стосувалась вона всіх. Проте в умовах воєнного часу, коли війна є цивілізаційною і загрожує перерости в світову, питання існування на межі життя і смерті стало питанням нагальним, злободенним та практичним. Наявність в арсеналах ядерної та навіть неядерної зброї з колосальною руйнівною силою небувало загострює питання опору агресії, межі толерантності та можливості комунікації.

Щодо комунікації, то навіть війна, зіткнення протиборчих сил може розглядатись як певний її вид. До цього часу комунікація тлумачилась як спільний пошук та вирішення суспільних проблем рівноправними учасниками дискусії. Причому в основу дискусії закладались умови, за яких відсутній тиск на учасників та забезпечене вільне і відверте обговорення можливих варіантів розвитку кожним. В умовах війни учасники взаємодії «говорять» зброєю, їхня взаємодія не є мирною, а опонент перетворюється на ворога.

Парадоксальним та незвичним є вживання терміну «взаємодія» в даній ситуації, але наступ і оборона, перехід з наступу в оборону і навпаки є саме взаємодією, нехай навіть незвичною для нас. І тут виникає питання: а чи можлива толерантність в умовах війни?

Толерантність – це пошанування опонента, уважність до його думки, сприйняття іншого не як ворога, а як людини, яка має право на свою позицію. Очевидно, що такої толерантності на фронті бути не може. А чи може вона бути взагалі в умовах війни?

Вироблені людством правила ведення збройної боротьби свідчать про те, що толерантність і гуманізм в умовах війни все ж таки можливі. Це гуманне поводження з полоненими, заборона на використання особливо руйнівних засобів ведення війни, захист цивільного населення і т. п. Ці та інші приклади демонструють, що навіть в критичних, нелюдських ситуаціях, коли, здавалося б, розлюднення досягло межі, все ж залишаються, хоч і невеличкі, можливості збереження людського в людині.

Враховуючи сказане, очевидно, слід провести уточнення означених вище понять та розмежування кожного з них з різноманітними формами їхнього спотворення. В суспільній свідомості такі спотворені форми свідомості нерідко проявляються у вигляді банальних, наївних тверджень, які за всіх умов сприймаються як універсальні, вселюдські, а відповідно й абсолютні. Це, наприклад, твердження, що «поганий мир кращий за війну», або навіть презентація себе тим чи іншим індивідом в образі пацифіста в умовах, коли йде жорстока війна.

Відштовхнемось від дуже поширеного сьогодні висловлювання, що звучить наступним чином: «я за мир, проти будь-якої війни». Виправданням та продовженням цієї позиції є твердження, що «всі винуваті», «всі брешуть», «істина у кожного своя» і т. п. Вже перший тверезий погляд на це висловлювання свідчить про абстрактність такого розуміння ситуації, про відірваність мислення від реального життя, про відсутність в ньому того, що складає зміст філософського розвитку впродовж тисячоліть.

Звісно ж, таке розумування, яке видає себе за «правду життя», можна вважати наївним, не надто поширеним. Воно, кажуть, притаманне неосвіченим

верствам населення і чи варто вже надто перейматись неосвіченістю певних кіл української, та й не тільки української, громадськості. В такій ситуації виникає питання: чи філософія тільки для філософів – чи критичне мислення повинно стати надбанням якщо не всіх, то принаймні абсолютної більшості громадян демократичної держави.

Зрілість мислення є важливим показником культури розвиненого суспільства. Вона проявляється в усіх сферах духу, в тому числі й у сфері політичної культури. Це надто важливо в умовах мирного часу, коли всі громадяни через всезагальне виборче право формують органи державної влади. В умовах війни, коли питання життя і смерті стоїть не лише в теоретичному аспекті, а щоденно вирішується на полі бою, переоцінити важливість філософського, теоретичного мислення просто неможливо. Теоретична підготовка, філософська зрілість громадян є засадою максимальної суспільно-політичної єдності всього народу, яка є запорукою перемоги сил добра над злом.

Доречним тут є питання: що з арсеналу філософської мудрості виходить сьогодні на перший план? Чи годиться в умовах війни філософувати з тими ж акцентами, які домінували в умовах мирного часу, як це зазвичай робиться, киваючи на ту обставину, що філософія оперує всезагальними категоріями?

Абстрактний підхід до проблеми, підхід догматичний, метафізичний, як його називають у філософських колах, вимагає, як декому здається, твердо стояти на своїй позиції, не зраджувати своїх поглядів. Останнє означає: в усі часи і за всіх обставин стояти над схваткою, говорити з поза меж цього світу, оперувати загальними категоріями. На практиці це виглядає так: якщо я за мир, то нехай зловмисники руйнують світ, а я послідовний прихильник миру, тому війна мене не стосується.

Проте, не слід забувати, що всезагальні категорії, якими оперує філософське мислення, суть не лише абстрактні форми, а форми змістовні. Це означає, що хоча їх і називають «вічними», ця вічність все ж є пульсуючою, живою. Рухливість філософських категорій підтверджується їхньою парністю. Рухливі вони настільки, що в процесі розвитку переходять одна в одну. Це означає, що виражаючи знання через всезагальні категорії, ми все ж змушені застосовувати їх конкретно, адже як узагальнені форми мислення філософські поняття не дзеркально відображають світ. Узагальнені форми мислення по відношенню до світу знаходяться в діалектичній тотожності.

Проте й цю особливість людського мислення буденна свідомість опрацювала по-своєму. Так наприклад, оскільки філософські поняття є граничними в опануванні світу і вони ще й переходять одна в одну, то для буденної, нетренованої свідомості зникає їхня протилежність. В сором'язливій формі дана ситуація описується як «не все так однозначно», а в гранично

відвертій, цинічній формі ця «істина» звучить як нема різниці між добром і злом, істиною і хибою, «у кожного своя істина», або «яка різниця».

Тим часом, переходячи одна в одну, парні категорії залишаються зі своїм іманентним змістом. Означення загальними поняттями предметів і відносин на різних етапах їхнього розвитку вимагає не буквального їх розуміння, а творчого, змістовного, діалектичного. Тобто, ні догматичне, ні релятивне оперування даними поняттями не є істинним розумінням процесів, які намагаються осмислити з їхньою допомогою. Недотримання цієї вимоги теоретичного мислення веде до орувелівського спотворення світу. І тоді напад є захистом, агресія спасінням, захист від нацизму трактується як нацизм і т. п.

Не важко впізнати в такому теоретичному виверті сутність сучасної ворожої пропаганди, де все ставиться з ніг на голову. Можливість такого перевертання смислів, окрім відвертої маніпуляції, міститься в самій природі людського мислення. Тому не слід забувати, що крім інтересів та злих умислів, в основі спотворення дійсності лежить гносеологічна основа, складний та суперечливий процес пізнання, де сутність маніфестує себе не лише в явищі, але й через видимість, яку буденна свідомість може сприймати за явлення сутності, особливий її прояв.

Життя в умовах війни вимагає критичного ставлення до дещо поверхового трактування категорій толерантність і комунікація. Коли на кону стоїть існування людини, нації, а то і світу, конче необхідно усвідомлювати межу толерантності, за якою остання неможлива. Збереження толерантності в умовах війни вимагає бути нетолерантним до зла, до агресії. Це ситуація, про яку в народі кажуть: добро повинно бути «з кулаками».

Усвідомлення можливих шляхів виходу з війни вимагає філософського, поняттєвого опрацювання ситуації пограниччя, в якій опинились громадяни України. Здійснити такий аналіз можливо через задіяння всього історико-філософського досвіду, зокрема через опанування методів класичного філософування. Лише таким чином поняття «толерантність» і «комунікація» можуть бути належним, конкретним чином осмислені, що стане запорукою вірного практичного ставлення до війни та людської екзистенції.

ЗРОДНІКОВА К.В., викладач

УМРИХІНА К.О., здобувачка першого (бакалаврського) рівня вищої освіти

*Український державний університет залізничного транспорту
м. Харків, Україна*

ЛЮДИНА ТА ІНФОРМАЦІЙНО-КОМУНІКАТИВНІ ТЕХНОЛОГІЇ: ВИКЛИК СУЧАСНОСТІ

Як можна витягти дорогоцінні метали зі старих ноутбуків і мобільних телефонів, щоб зменшити нашу залежність від природних ресурсів? Чому це важливо?

Сучасний світ залежить від електроніки. Ми оточені пристроями, починаючи від наших смартфонів і закінчуючи комп'ютерами та телевізорами. Однак зі зростанням кількості електронних пристроїв зростає і проблема електронного сміття, або E-WASTE. Це стає однією з найактуальніших екологічних та економічних проблем нашого часу. За даними Програми Організації Об'єднаних Націй з навколишнього середовища, у світі виробляється близько 50 мільйонів тонн E-WASTE щорічно. З цього величезного обсягу тільки 20% піддається офіційній переробці, решта або йде на звалище, або спалюється. Як наслідок, ми стикаємося із серйозними проблемами забруднення довкілля та викидами парникових газів.

Крім того, електронне сміття приховує в собі дорогоцінні метали, такі як золото, що використовується в електроніці. Золото – це не тільки символ багатства, а й невід'ємна частина виробництва багатьох пристроїв. Однак, незважаючи на його цінність, золото часто викидається разом із застарілою електронікою.

Виникає питання – як вирішити цю проблему? І інноваційне рішення є! Велика Британія, визнана своїми довгими традиціями у виробництві монет і медалей, представила інноваційне рішення цієї проблеми. Команда хіміків і аналітиків, працюючи з канадською компанією Exsiv, розробила і патентувала метод вилучення золота з друкованих плат електронних пристроїв. Чим цей метод особливо цікавий? По-перше, він чистий і екологічно безпечний. Процес вилучення золота відбувається при кімнатній температурі і не містить високих температур або довгих процесів переплавлення. Це дає змогу знизити викиди парникових газів і зменшити екологічний вплив.

Цікаво, що золото, витягнуте таким чином, може бути використане для створення прикрас, таких як намиста, сережки та манжети. Це відкриває нові перспективи для переробки електронного сміття на щось корисне і цінне.

Я вважаю, що це рішення – крок у правильному напрямку. Ми не можемо дозволити собі втрачати цінні ресурси, такі як золото, особливо з огляду на його

обмежену кількість. І хоча процес переробки електронного сміття вже існує, він далеко не завжди ефективний, і більша частина пристроїв все одно відправляється на звалище або спалюється.

Однак є ще багато роботи, яку належить зробити. Необхідно розвивати локальні ланцюжки з обробки електронного сміття, щоб скоротити витрати на його транспортування і зменшити негативний вплив на навколишнє середовище. Цей досвід має бути поширений і масштабований у різних країнах. Також важливо звернути увагу суспільства на цінність матеріалів, що використовуються в електроніці, і стимулювати їхнє перероблення. Давайте діяти відповідально і прагнути до сталого майбутнього, де цінні ресурси не викидаються, а використовуються максимально ефективно.

***ЗРОДНІКОВА К.В.**, викладач*

***МИНИННИК Д.В.**, здобувач першого (бакалаврського) рівня вищої освіти*

*Український державний університет залізничного транспорту
м. Харків, Україна*

ВПЛИВ КУЛЬТУРНОЇ ГЛОБАЛІЗАЦІЇ НА СУСПІЛЬСТВО

Глобалізація – перетворення певного явища на світове, планетарне – таке, яке стосується усієї Землі, земної кулі [1]. Цей термін є доволі популярним у сучасному світі, який має безліч напрямків. Одним з таких – є культурна глобалізація, яку я хочу більш детально розібрати.

Культурна глобалізація – це взаємозв'язок культур у світі, інтеграція культур, яка дає змогу людям дізнатися більше про традиції, культуру і мудрість різних народів світу, але я вважаю, що не потрібно дуже захоплюватися цим, адже непомітно можна стати однаковими, втратити себе.

Як же зберегти свою самобутність? Зараз ми живемо в світі, який наповнений різними технологіями, все старе вдосконалюється і автоматизується, це значно поліпшує людську працю і пришвидшує виробництво. Це все дуже добре, але нажаль через цей розвиток ми просто забуваємо про те, що було багато років тому, про нашу довговікову культуру. Важливо знати і берегти традиції, історію і культуру, ходити в музеї, цікавитися різними науковими статтями, щоб не втратити свою індивідуальність і неповторність. Потрібно бути різними, щоб не стати частиною однакової «сірої маси».

Якщо самобутність така важлива, то може і не потрібен розвиток? Взагалі, що таке розвиток? Розвиток – дія, процес, унаслідок якого відбувається зміна якості, перехід від одного якісного стану до іншого, вищого.

Розвиватися і дізнаватися щось нове потрібно кожен день, адже завдяки цьому можна стати багатогранною особистістю. Розвиток – це зміна до кращого. Культурна глобалізація допомагає людям з різних куточків Землі знайти свого однодумця. Це означає, що глобалізація не така вже й погана, як вважають більшість дослідників, адже допомагає людям знаходити друзів і не бути самотніми. Але є й погані сторони культурної глобалізації, наприклад таке явище як «ПВК Редан» - молодіжна агресивна субкультура, яка походить з росії та отримала популярність і в українському просторі. Мета українського «Редану» така ж як й у російського – своїх противників вони називають «офниками», звинувачуючи їх у безпідставній агресії, а органи правопорядку у бездіяльності. Завдяки глобалізації і соціальним мережам цей рух був зафіксований і в Україні. Нажаль деяка молодь не усвідомлює ситуацію в країні і ускладнює боротьбу з ворогом. Я вважаю, ця ситуація сталася через те, що деякі підлітки просто не дуже освічені в темі інформаційної війни.

Однією з сторін глобалізації є стереотипи. Стереотип – це упереджена ідея або набір ідей, узагальнень, часто несвідомих, які люди застосовують до груп людей, місць чи ситуацій. Наприклад, стереотипи про українців, що вони обов'язково повинні любити сало, алкоголь, вони є неосвічені. Нажаль ці стереотипи в умовах глобалізації погано впливають на самих українців і на думку людей інших національностей про наш народ.

Отже, глобалізація - це необхідний аспект у розвитку суспільства, так, є звісно і негативні наслідки глобалізації. Але, я вважаю, що глобалізація неможлива без недоліків, адже зараз відбувається її постійний розвиток. Головне потрібно пам'ятати – що зміни в суспільстві необхідні, а насамперед зміни на краще.

Список використаних джерел

1. Що таке глобалізація. URL: <http://www.golos.com.ua/article/149879>
2. Стереотип: що це таке, види, форми та суть стереотипів. URL: <https://termin.in.ua/stereotyp/>

КІМ К.В., к. псих. н., доцент

КОВАЛЬОВА О.В., к. т. н., доцент

ШАПАТІНА О.О., к. т. н., доцент

Український державний університет залізничного транспорту

м. Харків, Україна

КОМУНІКАЦІЇ УЧАСНИКІВ ОСВІТНЬОГО ПРОЦЕСУ

Однією із форм розвитку людського потенціалу є комунікації. Комунікації – це обмін ідеями, думками та інформацією в усному чи письмовому вигляді за допомогою символів чи дії. Комунікації у вищій освіті є невід'ємною частиною

всього освітнього процесу. Перехід на дистанційне навчання внаслідок COVID-19, а потім із військовим становищем в Україні виявив не лише необхідність удосконалення процесів комунікації в освіті та створення відповідного комунікативного середовища, а й підвищення інформаційних компетенцій усіх учасників освітнього процесу. Ключову роль розвитку особистості та її саморозуміння грає освітній процес.

Дистанційне навчання розмило межі між двома взаємодоповнювальними видами комунікації – вербальною (зміст усного та письмової мови) та невербальною (жести, міміка, інтонація, семіотика тіла). Вербальна комунікація як знакову систему використовує мову. Мова є найуніверсальнішим засобом комунікації, тому що при передачі інформації за допомогою мови найменше втрачається зміст повідомлення. Мова досягає мети лише тоді, коли студент довіряє викладачеві. Довіра до викладача досягається завдяки наявності у нього таких якостей: впевненості, дружелюбності, щирості, об'єктивності, зацікавленості предметом мови, чарівності, артистизму. Ефективну комунікацію зі студентами, як правило, вибудовує викладач – ефективний комунікатор, який чітко усвідомив свою мовну роль та мовну мету. Від уміння вибудовувати діалог із студентами залежить результат навчання.

Невербальна комунікація являє собою обмін невербальними повідомленнями між людьми, а також їхню інтерпретацію. При цьому суттєва невербальна частина комунікативної взаємодії, яка відіграє важливу роль на етапі залучення студентів до освітнього процесу та формує основу їхньої мотивації, виявилася утрудненою.

Зворотний зв'язок є у будь-якій комунікації – це взаємодія викладача та студента щодо змісту навчального матеріалу. Під час дистанційної освіти багато форм очної роботи стали недоступними і були винесені в модифікованому вигляді як домашні завдання. Звідси – пріоритет відкладеного зворотнього зв'язку. Студент, як правило, отримує відповідь не відразу, а через деякий час. Перевага зворотнього зв'язку в дистанційному режимі: оскільки не потрібна безпосередня та миттєва відповідь, то є можливість ретельно все обміркувати, виключити можливість помилки та некоректності у спілкуванні. Внаслідок цього підвищується загальна якість такого виду зв'язку, що приносить значну користь, роблячи кожен одиницю інформації більш цінною.

Професор Стенфордського університету Марк Грановеттер написав новаторське дослідження під назвою "The Strength of Weak Ties" (Сила слабких зв'язків), в якому дослідив специфіку соціальних зв'язків першокурсників яка показала, що за умов дистанційного навчання студенти виявляються виключеними із системи «слабких зв'язків». Сила зв'язку вимірюється кількістю

часу, який індивіди проводять разом, емоційною інтенсивністю, близькістю спілкування та регулярністю надання взаємних послуг.

Сильний зв'язок виникає між двома індивідами, якщо вони близько знайомі, частина спілкуються і в цілому по життю йдуть разом (родичі і друзі, знайомі, знайомі знайомих, формальні контакти на роботі).

Слабкий зв'язок виникає між людьми, якщо вони просто знайомі. Істотну роль М. Грановеттер відвів саме слабким зв'язкам, так як групи, засновані на слабких зв'язках, рухливіші, гнучкіші і відкриті для входження туди нових членів, їх межі розмиті. Відсутність «слабких зв'язків» ускладнює передачу інформації, нововведень та людських ресурсів.

Для студентів «слабкі зв'язки» у вищому навчальному закладі – це викладачі, однокурсники, одногрупники, з якими спілкуються не дуже тісно, але вони також є джерелом інформації про те, що відбувається в інших інформаційних полях. У студентів-першокурсників сильні зв'язки у навчальному закладі ще не встигли утворитися.

Для всіх студентів у період дистанційної освіти є актуальною проблема підтримки слабких зв'язків. Необхідно свідомо культивувати систему слабких зв'язків та обмін інформацією в них.

Відсутність конструктивної комунікації у режимі діалогу при дистанційному навчанні обумовлює у студентів складності засвоєння знань. Особливо гостро постає проблема для студентів першого курсу, оскільки соціальні зв'язки у вищому навчальному закладі в цей період мають нестійкий характер.

Таким чином, вирішення проблеми комунікативної взаємодії викладача та студентів сприяє підвищенню якості освітнього процесу.

*КОДАЛЛЕ Клаус-Міхаель, габілітований доктор філософії,
емеритований професор кафедри практичної філософії
Єнський університет імені Фрідріха Шіллера
м. Єна, Німеччина*

ДУХ ПРОЩЕННЯ

Чи є прощення таємним «центром етики»? Довгий час філософія мовчала у своїх етичних дискурсах на тему, яка зачіпає основну сферу людського співіснування. У другій половині 20 століття ситуація поступово змінилася. Прагнучи зробити поняття прощення зрозумілим в глибині його спрямованості і відкрити історію філософії під провідним питанням про місце і статус прощення, несподіванки були неминучі: з одного боку, людина стикається з теоріями, які

вже обертаються навколо цієї теми – часто, звичайно, без належної оцінки її центрального значення – а з іншого боку, стикаємося з великими класиками філософії, чії теорії фактично ізольовані від дискурсу про прощення. Залежно від історичної, культурної чи політичної констеляції, прощення виявляється вирішальним для дій у дуже різних формаціях. Навіть по цей бік «відповідної» теоретичної переоцінки в конкретних історичних ситуаціях життя, сповненого образ, може переважати воля до виправдання або готовність потурати. У таких проривах проявляється згаданий дух прощення, прощення кривдника чи злочинця.

Кривдник (злочинець) перебуває в становищі, в яке він, як правило, *активно* зманеврував за власним рішенням. Недоторканість жертви була *пасивно* порушена чужим вчинком. Її внутрішня *свобода* не була вражена «об'єктивацією» в її ядрі. По-іншому з кривдником (злочинцем): зловживаючи своєю свободою, він, у певному сенсі, зіпсований у ядрі свого існування. Він не може сказати собі: «Але мій вчинок зовсім не виражає того, ким я є у своїй сутності!» Якщо він звертається з проханням про прощення за власною ініціативою, це в залежності від обставин завжди можна витлумачити як несерйозну спробу само-реабілітації, що також чинить надмірний тиск на жертву. Але основоположним все ж таки є усвідомлення того, що кривдник (злочинець) – для *restitutio in integrum* (лат. повернення до попереднього стану) – залежить від нового звернення іншого (іншої людини) саме до нього як до вільної істоти. У цьому спілкуванні «допомагають» його свободі.

Однак цю комунікацію важко перевершити з точки зору крихкості. Тому що, просячи прощення, кривдник (злочинець) наважується викрити себе або здатися іншому. Ця неминуча залежність від іншого відповідає скромності з боку людини, яка прощає. Дискомфорт, який відчуває особа, якій відкривається інший, виражає пригніченість, пов'язану з цією ситуацією. Вираз «Ну, добре, я тебе прощаю» – начебто тут перед тобою стоїть абсолютно чиста (людина), а там абсолютно відкинута (людина) – посилює асиметрію процесу до нестерпного. Тому це відповідає тонкому відчуттю власної сприйнятливості до провини, якщо жертва зазвичай вважає за краще взагалі не вимовляти той вираз, а невербальним жестом сигналізує злочинцеві, що він може вільно піти.

Жест надання прощення, особливо із власної глибокої образи, є кроком мужнього, але надзвичайно важкого само-подолання. Навіть коли це дійсно вдається, серед людей часто залишається почуття невідповідності. Як правило, немає навіть почуття самозадоволення від того, що ти був здатний на те, щоб так суверенно дистанціюватися від власних імпульсів праведного гніву. У той час як *почуття* обов'язку або *почуття* відповідальності має бути інтерсуб'єктивно санкціоноване аргументами, хоча воно лише передбачає відповідне рішення з

необхідною життєвою силою та спрямованою силою, спів-екзистенційна сторона примирення не здатна ні на інтелектуально-консенсуальне, ні на колективно-емоційне ствердження на горизонті прощення.

Мабуть ми в цілому погоджуємося з реченням: «Прощення вище відплати». Але весь досвід вчить нас, що практичне визнання цього принципу «обов'язку» поступово зникає з наближенням до процесу порушення життя, прав і гідності, та що виправдані афекти обурення, які були викликані, домінують. Тому радикальна етична вимога прощати «без будь-яких *якщо* і *але*» здається якоюсь чужою для життя. Ця ідея абсолютно безумовного прощення часто приписується вченню і діям Ісуса з Назарету і вважається особливо досконалою і морально видатною, хоча навіть серед богословів сперечаються про те, чи дійсно Ісус навчав такому безумовному прощенню. Тепер необхідно прояснити, як погляд, котрий висловлений тут, пов'язаний з цією радикальною етичною вимогою.

Як правило, каяття злочинця і його прохання про прощення розглядаються як дуже фундаментальні передумови, котрі необхідно «надати», щоб прощення стало можливим. З іншого боку, в якості одного із ведучих аспектів ми також приймаємо до уваги «попереднє» прощення. Очевидно, що ця ідея триваючого, поступливого прощення збігається з певними натхненнями християнства. Але навіть якщо той, хто прощає, у своїй принциповій (нез'ясовній з причин, а тому безумовній) волі подарувати прощення і дати кривдникові шанс відновити свою цілісність, не чекає покаяння і передує йому, він все одно сподівається на нього, вірячи, що саме досвід прощення заохотить кривдника нарешті зустрітися зі своєю прірвою. Але той, хто прощає, не дбає про це; для нього не є головним те, щоб узнати про каяття, яке, сподіваюся, було викликане. У всякому разі, він не повинен перейматися цим, тому що тоді його спосіб дій не був би суверенним вираженням свого буття, яке черпає з «достатку» тут і зараз.

Відкрите питання про те, покаявся злочинець (винний) чи ні, той, хто прощає, зводить для себе до кількісного показника. Від цього не залежить автентичність акту прощення. Однак у теоретичному розгляді комунікативного процесу в цілому, який повинен досягнути поняття прощення у всій його складності, слід зазначити, що цей вчинок завершується лише тоді, коли кривдник (злочинець) стає «іншим», не тим, ким він був колись до своєї провини (що також є само-провиною), а іншим, якому дозволено переосмислити себе на основі відданості, на яку він не мав жодних претензій і яка, в свою чергу, наділяє його правом громадянства в «етично спільній істоті» (це термін Канта). Отже, чи досягне прощення в описаному сенсі своєї мети, – цього діючі особи наперед ніколи не знають напевно.

Описана вище надзвичайно крихка форма спілкування злочинець-жертва нагадує про те, що є таким своєрідно *асиметричним* для процесів прощення. До сутності «ідеальної комунікативної спільноти» (Апель, Габермас) належить *симетрична* реляційність. Відносини провини і прощення за своєю суттю *асиметричні*. Складно зізнатися іншій людині в інтимному, приватному спілкуванні, що ви стали винні щодо неї (цієї людини). Ситуативно людина, яка дає прощення, опиняється у більш вищому становищі над кривдником, і це (становище) може бути важко витримати як злочинцю, так і жертві. «Одержувача» прощення може охопити почуття приниження і знову загнати його в супротив і закам'янілість. Здається, що це має велике значення, якщо одна людина не каже (можливо, навіть демонстративно великодушно): «Я прощаю тебе», а *поводиться* в життєвій практиці так, що інша людина поступово переконується, що вона *прощена*.

Прощення вислизає від мови. По суті, прощення не є мовленнєвим актом. «Слова прощення несуттєві: я не можу сказати, чи прощають мене мовні фрази». У філософській *теорії мовленнєвих актів* речення «Я прощаю тебе» вважається актом, в якому не тільки відбувається вислів (про що-небудь), але і те, що висловлене відбувається в той же час (перформативне речення). Однак навіть в теорії мовленнєвих актів словесне висловлювання не є обов'язковим для того, щоб настало прощення (поняття мови може включати і жести, якщо дати визначення досить широко). Явна лінгвістична фраза вважається «корисною» в кращому випадку, тому що вона «менш двозначна, ніж інші форми спілкування». Визначеності, звичайно, вимагати не можна. Внутрішня сила акту прощення або усвідомлюється, або ні. Ця насичена подіями раптовість відновлення комунікації – можливо, навіть на більш високому рівні, ніж раніше, – не може бути узгоджена міркуваннями. Не можна виключати, що явна вербалізація може навіть стати перешкодою для довіри до процесу прощення. – На противагу цьому: якщо *суспільство* або *громадськість* зобов'язуються обіцяти окремим злочинцям або цілим групам злочинців звільнення від провини (наприклад, через амністію), це, безумовно, буде сприйнято з *психологічної* точки зору як полегшення для злочинців. Справжнє звільнення від тягара совісті впливає, як зазначено, з іншою комунікативною динамікою.

Після сказаного не можна уникнути питання: чи дійсно прощення завжди добре? У будь-якому разі, чи це краще, аніж закликати до справедливих санкцій? Хіба немає чогось *непрощеного* (що неможливо простити), що було б лише применшено прощенням? Насправді, частиною конституювання співлюдського існування є феномен *легковажного* прощення. Акти прощення можуть бути помилковими, можуть бути заражені зіпсованістю людини. Між боягузством і легковажною, бездумною щедрістю, між лінню і розрахунком є безліч варіантів

прощення, гідного критики, що ризикує відмовитися від посилання на загальноприйняті судження. Тому в раціональному дискурсі завжди існує потреба в уважній *критиці чистого прощення*.

З філософської точки зору аргументи проти надмірного прощення очевидні. Спрямоване на турботу про те, щоб зосередитися на скривдженій та відновленій *самоповазі*, суб'єктивне виправдання відмови від прощення також може бути раціонально обґрунтоване – залежно від оцінки особистості кривдника, стабільності чи нестабільності структури соціальних норм та ступеня власного болю. Залишається з'ясувати, чи можна це довести до *обов'язку не прощати* або до моральної заборони. Що стосується злочинця/кривдника, відомий філософ Ніколай Гартманн висловив побоювання, що дискурс про прощення не сприймає серйозно початкову вільну відповідальність злочинця/кривдника і таким чином ставить під сумнів його гідність. З огляду на нині кодифікований термін неможливості давності за злочини проти людяності, неважко уявити, які морально-правові підстави можна висунути проти акцентування на імпульсі прощення. У будь-якому разі, кожен виступ у *підтримку* прощення має зіткнутися з питанням про те, як саме тут слід протидіяти ослабленню обов'язкової вимоги щодо обґрунтованості моральних імперативів.

Таким чином, етика, яка розуміє прощення як основне поняття, буде використовувати мову, яка обходиться без *жорсткого словникового запасу вимог*, тому що брехлива природа морального самовдоволення полягає не в тому, щоб бути спочатку викритою, а в тому, щоб бути підірваною з *самого початку*. Слід визнати, що кооперативні відносини солідарності досягають успіху не тому, що один переконав іншого в правильності його моральних поглядів, а тому, що в комунікативному процесі поблажливість і самообмеження привели до досягнення порозуміння, незважаючи на різні точки зору спостереження і судження, пов'язані з принципами обов'язку: У «дусі прощення» *виникає* порозуміння – так можна було б сформулювати, щоб висловити те, що завжди відбувається *заломлення власних намірів і тлумачень*.

Часто після події, яка була сприйнята як приниження, пройде багато часу (можливо, десятиліття), перш ніж потерпіла сторона порадиться сама з собою і прийме рішення про прощення або не-прощення. Протягом цього часу пам'ять відповідної особи не просто зберігала подію і зберігала її незмінною, але вона суб'єктивно (можна сказати: «творчо») обробляла минулі факти і, можливо, надавала їй виміру серйозності та значущості, який має мало спільного з «первісним» процесом. Весь життєвий досвід людини – інші драгівливі переживання образи та переживання великого щастя, визнання та самоствердження – проникають у пам'ять та підвладні факти з минулого до

постійної переоцінки. Ці складні процеси переоцінки відображаються в не до кінця контрольованій зміні нарративу того, що відбулося.

Тепер стосовно того, що є зрозумілим само собою у цих дискурсах про прощення, – це проведення чіткого розмежування між *вибаченням* та *прощенням*. Передумовою для прощення є винно-вчинена шкода. Винний (той, що вчинив зло) повинен нести відповідальність за своє діяння, адже він повинен був діяти *добровільно і навмисно* та усвідомлювати наслідки свого діяння. Якщо це не так, якщо злочин було скоєно *ненавмисно*, якщо людина не знала вирішальних аспектів або якщо вона не повністю володіла своїми силами, була засліплена стражданнями і т.д., то провина виявляється менш серйозною, а звинувачення щодо провини може навіть повністю випаруватися наприкінці, навіть якщо злочинець буде ідентифікований як винуватець зла. Коли буде доведено підґрунтя щодо виправдання (вибачення), то для деяких теоретиків це буде обмеженням відповідальності і тим самим – звинувачення у провині. Однак без провини немає потреби прощати. Це вказує на те, що часто називають «парадоксом прощення», і на те, що вже з'являється в різних варіантах у філософській традиції: коли когось «вибачають», то більше немає потреби «прощати». Таким чином, радикальне поняття прощення слід застосовувати лише у випадку тих порушень норм, за які немає зменшення провини та які прощаються як злі вчинки без підстав для виправдання (вибачення).

Список використаних джерел

1. Kodalle Klaus-M. Annäherungen an eine Theorie des Verzeihens. Mainz: Akademie der Wissenschaften und der Literatur. Stuttgart: Steiner, 2006. 96 S.

2. Kodalle Klaus-M. Die Eroberung des Nutzlosen: Kritik des Wunschdenkens und der Zweckrationalität im Anschluß an Kierkegaard. Paderborn [u.a.]: Schöningh, 1988. 324 S.

3. Kodalle Klaus-M. Levinas' Beitrag zu einer philosophischen Theorie der Verzeihung // Im Angesicht der Anderen. Levinas' Philosophie des Politischen. Hrsg. von Pascal Delhom und Alfred Hirsch, Zürich [u.a.], 2005. S. 191–211.

4. Kodalle Klaus-M. Verzeihen und Responsivität. Zum Gespräch mit Bernhard Waldenfels // Phänomenologische Forschungen. Bd. 2017 (2017). Iss. 1. S. 13–37.

5. Kodalle Klaus-M. Verzeihung denken: die verkannte Grundlage humaner Verhältnisse. München; Paderborn: Fink, 2013. 487 S.

6. Kodalle Klaus-M. Verzeihung des Unverzeihlichen? – Mut zur Paradoxie bei Ricœur, Derrida und Løgstrup // Die Normativität des Wirklichen. Über die Grenze zwischen Sein und Sollen. Hrsg. von Thomas Buchheim u.a. Stuttgart, 2002, S. 414–438.

7. Кодалле Клаус-М. Пробачення як основа людських відносин / Переклав з німецької Володимир Абашик // Восьма Міжнародна науково-практична конференція: Соціально-гуманітарні вектори педагогіки вищої школи, м. Харків, ХНУМГ ім. О.М. Бекетова, 21–22 квітня 2017 р. Харків: Міськдрук, 2017. С. 163–166.

З німецької мови переклав В. Абашик

КОЛЕСНИК К.Е., к. іст.н., доцент

Український державний університет залізничного транспорту

м. Харків, Україна

ОБРАЗ КАЙЗЕРА ВІЛЬГЕЛЬМА В ТВОРЧОСТІ НІМЕЦЬКОГО МЕДАЛЬЄРА КАРЛА ГЬОТЦА

Провідний німецький медальєр Карл Гьотц протягом першої першої половини ХХ століття створив понад 600 медалей, які, згідно з класифікацією В.Гурмака, належать до різних жанрів: історичного, портретного, тематичного, сатиричного тощо [1, с. 217-219]. Медалі Гьотца є яскравим відображенням настроїв, які панували в німецькому суспільстві на початку ХХ століття, в роки першої світової війни, в міжвоєнний період. Водночас, медалі Гьотца, які користувались великою популярністю, виступали одним із засобів формування суспільної думки Німеччини в зазначені часи.

Яскравим прикладом змін в настроях як самого митця, так і німецького суспільства є медалі Гьотца, присвячені правителю Німеччини кайзеру Вільгельму.

Перед першою світовою війною та протягом більшості її часу Карл Гьотц виступав як переконаний монархіст, відданий ідеям Другого Рейха і особисто кайзеру Вільгельму II, що і відобразилось в його творчості.



Рис.1. Медаль до 25-річного перебування кайзера Вільгельма на престолі

Вперше до образу кайзера Вільгельма Гьотц звернувся в 1913 році, присвятивши медаль 25-ти річному ювілею перебування кайзера на престолі (Рис. 1) [2, К-27]. На аверсі медалі зображення самого Вільгельма в середньовічному обладунку і напис «Вільгельм II, улюблений імператор Німеччини». На реверсі двоє стародавніх германців в настегнових пов'язках тримають скіпетр і корону Германської імперії. Напис на реверсі «25 благословенних років правління 1888 – 1913». Медаль має відверто улесливий характер, підкреслюючи і давність традицій імперії, яка веде свій початок від давніх германців, і лицарську доблесть самого Вільгельма. Ця медаль сприяла формуванню у німців культу імператорської влади і впевненості в непохитній міцності імперії та кайзера Вільгельма особисто.

Вдруге митець звернувся до образу кайзера в 1914 році на початку війни в медалі «Австро-германський союз» (Рис. 2)[2, К-135]. На аверсі: в обрамленні лаврового вінка з'єднані бюсти імператорів Франца Йосифа I та Вільгельма II. На реверсі – німецькі та австрійські воїни захоплено співають пісню, гілочки едельвейса в гвинтівках і касках. Напис на реверсі «У мене був товариш, кращого тобі не знайти» – є цитатою з балади «Добрий товариш» Людвіга Уланда, написаної в 1809 році, в рік франко-австрійської війни. «Добрий товариш» з середини ХІХ століття і до цього дня при всіх політичних режимах є невід'ємною частиною німецького військового церемоніалу. Ця пісня є своєрідним символом, що в смерті всі противники є рівними.



Рис.2. Медаль «Австро-германський союз»

Таким чином, медаль «Австро-германський союз» позбавлена того пафосу, який був притаманний попередній медалі з кайзером Вільгельмом. В даному випадку кайзер постає не в образі нездоланого лицаря, а в образі солдата, який разом із своїми бійцями несе всі тяготи і небезпеки військової служби, а політичний союз центральних держав вміло порівнюється з тісною фронтовою дружбою.

Протягом війни Гьотц створив цілий ряд медалей, присвячених провідним німецьким полководцям і флотоводцям: Гінденбургу, Макензену, Шпеє, Тірпіцу тощо, навіть кронпринцу Вільгельму. Втім, кайзер Вільгельм за весь цей час не був удостоєний уваги митця, що може свідчити про серйозне розчарування Гьотца персонально в ньому. Зростало і розчарування митця війною в цілому, що помітно відображалось в його творчості.

Переламним моментом в різкій зміні ставлення Гьотца персонально до Вільгельма II стали події листопада 1918 року. Ще в кінці вересня німецькі генерали прийшли до висновку, що військове становище Німеччини безнадійне. Розпочались мирні переговори. Однією з основних вимог до Німеччини було зречення кайзера. На початку листопада 1918 року ряд міст Німеччини були охоплені повстання моряків. Кайзер втратив підтримку власної армії. 9 листопада 1918 року рейхсканцлер Моріс Баденський проголосив зречення Вільгельма II від престолу, навіть не попередивши кайзера про це. В таких умовах кайзер був вимушений втекти до Нідерландів і попросити притулку у королеви Вільгельміні [3, р. 1184 - 1196].

Цей вчинок викликав страшне розчарування у монархістів, які зневірилися у колишньому правителі. Розчарування Гьотца яскраво проявилось в медалях 1918 року, на яких зображений вже колишній кайзер Вільгельм. Першою з них стала медаль «Листопадові шторми» (Рис. 3) [2, К - 232].



Рис.3. Медаль «Листопадові шторми»

На аверсі німецький моряк стусаном під зад викидає кайзера з Німеччини через голландський прикордонний знак, на що вказують поля тюльпанів з вітряками на задньому плані. Моряк вказує великим пальцем на власні слова кайзера: «Той, хто встане проти мене, буде розбитий». На реверсі посередині стоїть розщеплений дуб, позбавлений листя. Ліворуч за деревом зображений замок, що руйнується під натиском вітру, що підганяється двома грозивими

хмарами у фрігійських ковпаках. Вгорі зображений лучник з натягнутим луком і стрілою, який цілиться в замок. Вказана також дата: 9 листопада 1918 року.

Медаль не просто зображує руйнування Німеччини під тиском революційних буревіїв. Вона сповнена презирства безпосередньо до колишнього кайзера, якого прибирають зі сцени історії максимально принизливим способом. Гьотц від імені революційного матроса нагадує про гучні обіцянки кайзера, які катастрофічним чином розбіглись з реальністю.

В ці ж дні була створена медаль «Чому, сір?» (Рис. 4) [2, К - 233]. Саме це запитання задає зображений на аверсі медалі Фрідріх Великий, хапаючи свого нащадка Вільгельма II за вухо. На задньому плані зображений голландський вітряк із написом «Сан-Сусі–Амеронген». Маються на увазі резиденція Фрідріха Великого та голландське містечко, куди перебрався Вільгельм II. Вітряк на задньому плані має подвійне значення: як пам'ятка Голландії та знаменитий вітряк в Сан-Сусі, біля замку Фрідріха Великого в Потсдамі. Таким чином, Гьотц проводить порівняння між імператором Вільгельмом II та його предком Фрідріхом Великим. Фрідріх дорікає Вільгельму II за те, що він втратив честь, перебравшись до Голландії.

На реверсі зображений повний мундир кайзера у вигляді опудала, на грудях якого висить табличка «Вільгельм – дезертир». Опудало стоїть посеред поля на якому зростають рослини, увінчані фрігійськими ковпаками, що символізують соціалістів. На задньому плані і на невеликому пагорбі – шибениця. На передньому плані, зліва, королівський придворний пес все ще лежить біля ніг опудала, на передньому плані, праворуч, звичайна вулична дворняга підняла ногу, щоб справити нужду на опудало в мундирі. На цій медалі також вказана дата 9 листопада 1918 року.



Рис.4. Медаль «Чому, сір?»

Продовжує тему медаль «Золота книга Мюнхена» (Рис. 5) [2, К - 234]. На аверсі кайзер Вільгельм в ковпаку і вбранні блазня вписує в Золоту книгу Мюнхена пам'ятні слова: «SummaLexregisvoluntas» («Вищим законом є воля короля»), 8 вересня 1891 року. Напис на аверсі є цитатою з книги пророка Єремії: «Запам'ятай мої слова, і я буду твоїм Богом, а ти будеш моїм народом».



Рис.5. Медаль «Золота книга Мюнхена»

На реверсі – продовження біблійних слів: «Але вони не хотіли слухати і робили так, як їм заманеться». Два соціаліста у фрігійських ковпаках коронують величезним ковпаком першого рейхсканцлера Німеччини після Листопадової революції Фрідріха Еберта, який сидить на троні. Підпис внизу гласить – Еберт І.

В такий спосіб баварець Гьотц пригадав візит до Мюнхена кайзера Вільгельма II на початку його правління і висміяв його зарозумілий пам'ятний напис, а також висловив своє негативне ставлення до амбіцій нового керівника держави.



Рис.6. Медаль «Винуватці війни»

Наступна медаль «Винуватці війни» (Рис. 6) [2, К – 235] хоч і звинувачує колишнього кайзера, але намагається більшу частину провини перекласти на противників Німеччини. На аверсі кайзер Вільгельм, перед написом «Амеронген», сидить на пакеті з написом «60 мільйонів марок золотом», тримаючи в руці папір з написом «втік всього з 1000 марками». Навіть орел, що сидить біля кайзера на німецькому шоломі, відвертається від нього. Напис на аверсі: «Ненавмисно винний».

На реверсі навколо порохової бочки стоять англієць, француз та росіянин. Француз вручає росіянину секретний договір і мішок із золотом, а англієць обіймає їх обох. Напис на реверсі: «Навмисне винні у світовій війні».

Таким чином Гьотц має на увазі, що кайзер був обманом втягнутий у світову війну державами Антанти. Водночас митець ще раз засуджує Вільгельма за ганебну втечу з державними грошима.

Остаточному усуненню можливості повернення кайзера до активної політики присвячена медаль «Того ранку» («Померти в жалобі за Батьківщиною» (Рис. 7) [2, К – 236]. На аверсі кайзер Вільгельм виголошує тост за своїх чиновників зі словами: «Я бачу, ви – найблагородніші з нації» 15 жовтня 1890 року. На реверсі ті самі «найблагородніший з нації», нині старі, стоять з поховальним вінком в руках. Один з них плаче і дивиться, як Еберт і соціаліст у фрігійському ковпаку встановлюють величезний могильний камінь з написом «Німецька Республіка» на могильну плиту з написом «Амеронген R I P», таким чином блокуючи будь-яке повернення кайзера з Голландії. На реверсі також напис «Скорботний про втрату» і дата 9 листопада 1918 року.



Рис. 7. Медаль «Того ранку»

Гьотц висміює почуття «еліти» прихильників Кайзера. «Найблагородніші» спостерігають і беруть участь у забороні їх лідеру виїзду з Голландії.



Рис. 8. Медаль «Я поведу вас»

Але найсуворіший вирок Гьотц виносить кайзеру Вільгельму в медалі «Я поведу вас» (Рис. 8) [2, К – 238]. На аверсі кайзер у військовій формі, в німецькій касці і з оголеною шаблею скаче верхи на іграшковому конику, очолюючи свою армію, яка марширує зліва направо на нижньому тлі. Напис «Я поведу вас... – 1914»

На реверсі продовження напису: «Назустріч славним часам– 1919». Одноногий ветеран війни спирається на милицю і крутить шарманку; його дружина і бідно одягнені, худі діти поряд з ним. Молодшу дочку дружина солдата тримає на руках, старша стоїть поруч і витирає сльози.

Слова, які зображені на медалі, були взяті з промови кайзера, проголошеної в 1892 році і сприймаються Гьотцем в 1919 році як гірка іронія [4, s. 47].

Таким чином, лише за 5 років сприйняття Гьотцем кайзера Вільгельма II змінилось докорінним чином. Від вірнопідданого обожнювання, що межувало з відвертим підлабузництвом, Гьотц перейшов до неприкритого презирства до лідера, який покинув свою країну у важкий час. І якщо перші медалі Гьотца після Листопадової революції і втечі кайзера сповнені гніву і обурення такою втратою честі і гідності, то в більш пізніх медалях Гьотц прямо викриває кайзера як одного з винуватців війни, яка принесла німецькому народові лише страшні втрати та ганьбу.

Зміни ставлення Карла Гьотца до кайзера, який був символом Другого Рейху, відображали не лише його особисту точку зору, а були виразником докорінної зміни суспільної свідомості німецького народу. Втім, як показали подальші події, засудження війни та її персонального винуватця – кайзера Вільгельма II, ні у німецької нації, ні особисто у Карла Гьотца не було достатньо глибоким і щирим.

Список використаних джерел

1. Гурмак В. Медаль: проблеми жанрової класифікації. *Вісник Львівської національної академії мистецтв*. 2015. Вип. 27. С. 214 - 220. URL:<https://zenodo.org/record/33961#.YvELIRRBwdU>
2. Меморіальний сайт Карла Гьотца. URL: <https://karlgoetz.com/Gallery.aspx>
3. Röhl John C. G. Kaiser Wilhelm II into the abyss of war and exile 1900_1941 .Cambridge: Cambridge University Press, 2014 – 1562 p.URL: [https://prussia.online/Data/Book/wi/wilhelm-2-into-the-abyss-of-war-and-exile-1900-1941/Röhl%20J.%20Wilhelm%20II.%20Into%20the%20Abyss%20of%20War%20and%20Exile,%201900-1941%20\(2014\),%20OCR.pdf](https://prussia.online/Data/Book/wi/wilhelm-2-into-the-abyss-of-war-and-exile-1900-1941/Röhl%20J.%20Wilhelm%20II.%20Into%20the%20Abyss%20of%20War%20and%20Exile,%201900-1941%20(2014),%20OCR.pdf)
4. Weisser B., Medailleure in Deutschland während des Ersten Weltkrieges, Teil 10: Katl Goetz und Martin Götze //MünzenRevue – 2015 - № 7-8 – s. 43-50. URL: https://www.academia.edu/31370265/Medailleure_in_Deutschland_während_des_Ersten_Weltkrieges_Teil_10_Karl_Goetz_2_und_Martin_Götze_2015_

КОЛЕСНИК К.Е., к. іст.н., доцент

ІХНЕНКО С.О., здобувачка першого (бакалаврського) рівня вищої освіти
Український державний університет залізничного транспорту
м. Харків, Україна

АНГЛО-ІРЛАНДСЬКА КНИЖКОВА МІНІАТЮРА У РАННЬОМУ СЕРЕДНЬОВІЧЧІ

Англо-ірландська книжкова мініатюра раннього Середньовіччя – самобутній жанр образотворчо-художньої форми, який р'явився у релігійних книгах, переписаних та прикрашених ченцями на територіях Ірландії та англосаксонських королівств у VI–IX ст.

Поява перших ілюстрованих рукописів на англо-ірландських землях належать до VI століття. Книга була прийнята язичницькими народами Британії не стільки як джерело знань із християнської віри, скільки як магічний артефакт, дар нового християнського бога – що освячує життя, що обіцяє торжество добра над злом, дає силу і оберігає від ворога.

Провідними центрами створення англо-ірландських книжкових мініатюр були монастирі, серед яких особливо виділялись монастир на острові Айона, заснований святим Колумбою у 563 році, та монастир на острові Ліндісфарн, заснований у 635 році святим Айданом.

З появою монастирів спочатку в Ірландії, а згодом і в Британії починається переписування текстів Святого Письма, літургійних і теологічних книг. Переписування книг було одним із головних обов'язків ченців. При виготовленні

книг ченцями існував чіткий поділ праці: один – скріба – писав текст, інший – рубрика тор – заголовки, а ілюмінатор виконував ініціали та малюнки. Монастирські переписувачі та ілюмінатори створили новий тип книги, де текст, декор та ілюстрації з'єднані в один цілий і єдиний витвір мистецтва [1, с. 164].

Оскільки ірландці вважали за своє основне завдання місіонерську діяльність, найчастіше вони переписували тексти Нового Завіту. Декор цих рукописів – одне з найвищих здобутків книжкового мистецтва європейського середньовіччя.

На формування англо-ірландського мистецтва вплинули три культурні традиції: кельтська, німецька та середземноморська. Вже у VII столітті поєднання цих двох традицій відчувається у художній творчості Британських островів. Це мистецтво залишило свій відбиток і там, де побували ірландські місіонери – в Шотландії та Нортумбрії [2, р. 13].

На Британських островах складається і набуває широкого поширення орнаментальний стиль, особливо виражений у книжковій мініатюрі. Характерні особливості цього стилю – лінійно-площинне трактування форм та геометризм, які проявились і в зображенні людини [3].

Цей стиль остаточно склався у другій половині VII століття в Західній Англії, в Нортумбрії. З нортумбрійських монастирів вийшли всі найкращі рукописи цієї школи, найголовнішими з яких є кілька євангелій – так звана «Книга з Дарроу» (близько 700 р.), Ліндісфарнське Євангеліє (початок VIII ст.), Євангеліє з Ехтернаха (середина VIII ст.), «Келлська книга» (близько 800 р.).

Книжковий лист в Англії та Ірландії став об'єктом прикраси. Початкові сторінки книг або їх частин відкривались великими ініціалами складних і навіть химерних обрисів. Вони складно орнаментовані характерними для цієї культури витончено різноманітними плетіннями. Іноді й весь текст на такій початковій сторінці не писався, а вимальовувався подібними прикрашеними і відносно великими літерами і складав разом з ініціалом площинно-декоративну композицію у візерунковій рамці. Все це розфарбовувалось блакитною, жовтою та червоною фарбами [4, р. 14] (Рис.1).

Особливістю стилю англо-ірландської літератури є використання так званих килимових сторінок. Килимова сторінка – це унікальний тип орнаментальної композиції, що застосовувався в ірландських манускриптах. Декоративна заставка поширювалася на весь простір листа, без жодних текстових включень, і складалася виключно з орнаменту, в деяких випадках підпорядкованого абрису хреста. В ірландській мініатюрі візерункове заповнення простору всередині перетинок хреста відрізняється незвичайною складністю і витонченістю. Килимові сторінки покриті, подібно килиму, знаменитим

плетеним кельтським орнаментом, в нетрях якого причаїлися дивовижні звірі і птахи (Рис.2).



Рис.1. Початок Євангелія від Марка.
Келлська книга



Рис.2. Килимова сторінка Євангелія з
Ліндісфарну

Плетені і спіральні візерунки, за задумом їх творців, мали, крім художньої, ще й важливу охоронну функцію. Кельтське язичництво наділяло такі орнаменти, що символізують чи то переплетення гілок в священних гаях, то чи бурління спінених хвиль, здатністю відводити лихе око і нейтралізувати чаклунські чари. Килимові сторінки нібито охороняють священний текст від зазіхань сил Хаосу. Згідно з іншою гіпотезою, килимові сторінки є образотворчими алюзіями на багато оздоблені дорогоцінні скриньки – книжкові релікварії.

В орнаментуванні килимових сторінок можна виділити велику різноманітність рослинних і тваринних мотивів кельтського походження. Простежується і середземноморський вплив, характерний для візантійського декоративного мистецтва – рівносторонній хрест в центрі килимової сторінки. Кожна сторінка із символічним зображенням одного з євангелістів супроводжується наступним за ним килимовою сторінкою. На одному з аркушів символи всіх чотирьох євангелістів зібрані разом і з'єднані хрестом.

Англо-ірландська ілюстрація досягає розквіту у VIII столітті. У цей час працювало безліч скрипторіїв в Ірландії та в заснованих ірландськими місіонерами монастирях на островах Айона та Ліндісфарн та у сусідній з Ліндісфарном північно-східній провінції Британії – Нортумбрії. Оформлення рукописів у цей період характеризується злиттям кельтського та

англосаксонського орнаментів, ускладненням малюнка та віртуозною каліграфією.

Книга з Дарроу являє собою найбільш ранній повністю декорований текст Євангелія і провіщає корінну для всього острівного мистецтва концепцію прикраси священного тексту. З приводу датування Євангелія з Дарроу є суперечливі думки, проте більшість дослідників відносить його створення до кінця VII століття. Ілюстратори Євангелія з Дарроу, підтримували кельтську традицію плетеного орнаментування [4, р. 60] (Рис.3).

Євангеліє з Ехтернаху – ілюмінований рукопис Євангелія з монастиря Ехтернах, створений в Ірландії у 690-715 роках. Як і в книзі з Дарроу, євангелісти в Ехтернахском манускрипті представлені скоріше символами, ніж портретами. Зображення святого Матвія найбільш схематично: його тіло складається з петель, з яких висовуються бліда голова і маленькі ноги. У довгих руках він тримає розкритим своє Євангеліє, початкові слова якого ясно читаються. За святим знаходиться стилізований трон. Смугастих орнамент навколо, в чомусь схожий з орнаментами книги з Дарроу, утворює разом із зображенням святого хрест.



Рис.3. Євангеліє з Дарроу



Рис.4. Лев Святого Марка з Євангелія з Ехтернаху

Примітно зображення лева святого Марка. Складна форма його нагадує піктську різьбу, проте граціозність і поважність, з якими стрибає лев, перевершують всі подібні зображення (Рис. 4).

Ліндісфарнське Євангеліє, створене Едфрітом, єпископом Ліндісфарна, між приблизно 690 роком та його смертю в 721 року, виконане у стилі книги Дарроу, але більш детальному і складному. Усі літери на сторінках, що починаються з Євангелій, багато прикрашені єдиною композицією, а багато двосторінкових вступів виконані як єдине ціле, при цьому килимові сторінки звернені до початкової сторінки на початку кожного Євангелія. В книзі є чотири портрети євангелістів, явно запозичені з класичної традиції, але оброблені без будь-якого почуття глибини; межі навколо них набагато простіші, ніж оформлення сторінок тексту, і явно просліджується відчуття двох стилів, які Едфріт не намагається повністю об'єднати. Килимові сторінки надзвичайно складні і чудово виконані [4, р.91] (Рис. 5).

Справжнім шедевром англо-ірландської книжкової мініатюри є Келлська книга, створена ірландськими ченцями приблизно в 800 році. Це ілюмінований рукопис чотирьох Євангелій християнського Нового Завіту. Текстам Євангелій передують інші тексти, включаючи «канонічні таблиці», або відповідності євангельських уривків, спільних для двох або більше євангелістів; резюме євангельських оповідань та передмови, що характеризують євангелістів. Цей твір є найвідомішим із середньовічних ілюмінованих рукописів завдяки складності, деталям та величчю ілюстрацій [5, р.24].

Келлська книга – це вершина майстерності в створенні рукописних книг в період з кінця VI до початку IX століть в монастирях Ірландії, Шотландії та Північної Англії. Велика кількість мініатюр і прикрас в книзі з Келлса просто вражає – практично жоден зі збережених 339 аркушів без них не обходиться. Абстрактний декор та зображення рослин, тварин та людських фігур підкреслюють текст з метою прославлення життя та послання Ісуса та постійного привертання уваги читача до його атрибутів та символів.

Є цілі сторінки оформлення таблиць канону; символи євангелістів Матвія (людина), Марка (лев), Луки (теля) і Іоанна (орел); вступні слова Євангелій; Діва з немовлям; портрет Христа; складні розповідні сцени, зокрема сцени, що зображують арешт Христа і його спокусу дияволом (Рис.6). Сторінка, що представляє розповідь Матвія про Різдво Христове, є найвідомішою сторінкою в середньовічному мистецтві (Рис. 7). Є портрети Матвія та Іоанна, але жодного портрета Марка чи Луки не збереглося. Ймовірно, вони були виконані, як і інші основні сторінки рукопису, на окремих аркушах, і вважається, що з часом вони відірвалися і були загублені.



Рис. 5. Євангеліє з Ліндісфарну



Рис. 6. Келльська книга. Символи Євангелістів

Повторюючи традиційний тип колонного портика, таблиці Келльської книги створюють вражаючі за багатством фантазії форми. Тимпани над колонами заповнені стилізованими символами євангелістів. Спіралеподібні орнаменти і плетіння покривають і стовбури лінійно окреслених колон з умовно позначеними у вигляді квадратів капітелями і розгорнутими на площині листа круглими підставами баз, також прикрашеними орнаментом [4, р. 105] (Рис. 8).

Достатком і віртуозністю декорування вражає і весь текст Келльської книги, засіяний яскраво розцвіченими фігурками людей, звірів, птахів. Вони акцентують початок фраз, заповнюють порожнечі в рядках, вклинюються між ними, а іноді і в середину тексту. З невичерпною фантазією і свободою малюнка прикрашають ілюмінатори кодексу обрамлення «портретів» євангелістів, а також величезні ініціали заголовних листів Євангелій.

На тлі занепаду образотворчості в ранньому середньовіччі ірландські рукописи стали ланкою у розвитку мистецтва цієї епохи, свідчивши про існування потужної самостійної, неантичної, образотворчої традиції, що має орнаментальний характер.



Рис. 7. Келльська книга.
Монограма Хи-Ро



Рис. 8. Канонічна таблиця з
Келльської книги

Список використаних джерел

1. Чумаченко О. П. Мініатюра як образотворча інтерпретація тексту в контексті розвитку культури Середньовіччя. *Вісник Національної академії керівних кадрів культури і мистецтв: наук. журнал.* 2023. № 1. С. 163–168. URL: https://elib.nakkkim.edu.ua/bitstream/handle/123456789/4845/Visnyk_1_2023-163-168.pdf?sequence=1&isAllowed=y
2. Brown, M. *Understanding Illuminated Manuscripts.* J. Paul Getty Museum, 1994. 130 p. URL: <https://www.getty.edu/publications/resources/virtuallibrary/0892364467.pdf>
- 3, Фетисова О. Книжкові мініатюри Середньовіччя. *Музей книги ХОУНБ ім. Олеся Гончара.* URL: <https://museum.lib.kherson.ua/knizhkovi-miniatyuri-serednovichchya.htm>
4. Calkins, Robert G. *Illuminated Books of the Middle Ages.* Ithaca, New York: Cornell University Press, 1983. – 341 p, URL: <https://archive.org/details/illuminatedbooks0000calk/page/n377/mode/2up>
5. De Hamel, Christopher. *A history of illuminated manuscripts.* London: Phaidon Press, 1994. 272 p. URL: <https://archive.org/details/historyofillumin0000deha/page/n7/mode/2up>

*КОММЕДАЛ О., фахівець з комп'ютерних систем та моделювання
бізнес-процесів, диспетчер баз даних нафтогазових інформаційних
систем, Норвезька нафтова дирекція
м. Ставангер, Норвегія*

ТЕОРІЯ ГЕНДЕРУ ТА ГЕНДЕРНОЇ ІДЕНТИЧНОСТІ С. М. ОЛЬСЕН

Досить актуальним питанням сучасного суспільного розвитку є питання суспільної рівності, в тому числі й гендерної. Суттєвий внесок у розвиток теорії гендеру та гендерної ідентичності зробила Сірі Марі Ольсен (Siri Marianne Olesen) - норвезька філософиня, коло наукових інтересів якої зосереджене на дослідженні гендеру, гендерної ідентичності, сексуальності, фемінізму та соціокультурних аспектів гендерної рівності.

Одним з центральних понять теорії С. М. Ольсен є конструкція гендеру або гендерної ідентичності. Зокрема вона пояснює, як суспільство формує уявлення про гендерну ідентичність і статеві ролі, а також яким чином зазначені уявлення впливають на життя та досвід особистості.

Згідно з баченням авторки в структура гендеру включає в себе наступні компоненти: Сірі Марі Ольсен вивчає концепцію "структури гендеру" та аналізує, як гендерна ідентичність та статеві ролі формуються та підтримуються в суспільстві. Структура гендеру включає різні аспекти, які взаємодіють та формують гендерні стереотипи та нерівності. Основні компоненти структури гендеру в розумінні Сірі Марі Ольсен можуть включати наступне: соціальні ролі (очікування щодо чоловічої та жіночої поведінки, яка схвалюється суспільством); статеві соціальні стереотипи (кар'єрні та сімейні обов'язки), особиста гендерна самоідентифікація; гендерна поведінка.. Загалом, структура гендеру – це система, яка визначає, як суспільство розуміє й регулює статеві ролі та гендерну поведінку. Розуміння цієї структури допомагає аналізувати й долати гендерну нерівність, сприяє розвитку політик і стратегій, спрямованих на досягнення гендерної рівності.

Основні ідеї теорії гендеру та гендерної ідентичності М.С.Ольсен: 1) гендерні уявлення не є вродженими, а являють собою соціокультурний продукт, що формується в процесі соціальної взаємодії та культурного впливу, тобто конструюється у суспільстві; 2) стереотипи і соціокультурні ролі впливають на поведінку та сприйняття індивідів; 3) гендерна ідентичність не є чимось фіксованим або передбачуваним, й створюється через акти індивідуального та колективного вираження статевої ідентичності в щоденному житті; 4) боротьба за гендерну рівність і подолання гендерної дискримінації є важливою; 5) суспільство має поважати гендерну самоідентичність особистості.

Причинами гендерної нерівності, на думку авторки, є наступні: 1) наявніс в суспільстві соціокультурні стереотипи (можуть створювати нерівні умови для

особистого та професійного розвитку чоловіків і жінок, обмежувати їх можливості); 2) дискримінація в сфері зайнятості (нерівність в оплаті праці, обмеження можливості займати керівні посади тощо); 3) обмеження доступу до освіти (фізично або через більш низький рівень заохочення); 4) сексизм (упереджене ставлення до особистості за статевою ознакою, переважно до осіб жіночої статі); 5) політична нерівність (обмежене представництво жінок у політиці та на вищих керівних посадах); посадах може призводити до гендерної нерівності в прийнятті політичних рішень та законодавчих документів; 6) економічна нерівність (різниця в оплаті праці між чоловіками і жінками зменшує можливості останніх щодо заробітку та професійного зростання); 7) культурні та релігійні чинники (звичаї та традиції можуть підтримувати гендерну нерівність й встановлювати обмеження для жінок і чоловіків у суспільстві). Саме патріархальні уявлення, звичаї, традиції науковця розглядає за основну причину виникнення та існування гендерної нерівності й відстоює необхідність їх подолання.

С. М. Ольсен підтримує феміністичні підходи до аналізу соціокультурних явищ, відзначає важливість феміністичної активності та гендерної освіти задля зміни суспільних стереотипів й покращення умов життя осіб, які стикаються з гендерною дискримінацією.

Дослідження С.М.Ольсен важливі для розвитку гендерної філософії. Вони роблять важливий внесок в розуміння того, як відбувається конструювання гендеру у суспільстві, сприяють покращенню розуміння гендерної ідентичності та соціальної справедливості. Важливим завданням для подолання гендерної нерівності є мінімізація чинників гендерної нерівності та формування ефективної гендерної політики.

ЛАПЕНКО Р., здобувачка першого (бакалаврського) рівня вищої освіти

НАЗАРЕНКО І.Л., к.еко.н., доцент

Український державний університет залізничного транспорту

м. Харків, Україна

ФОРМУВАННЯ ІНШОМОВНОЇ КОМПЕТЕНТНОСТІ СТУДЕНТІВ У ГОВОРІННІ: ОСНОВНІ ТИПИ ВПРАВ

Вивчення іноземних мов у сучасному світі є надзвичайно важливим аспектом освіти. Особливо актуальною є розробка усних навичок у студентів, які вивчають англійську, французьку, німецьку та інші мови. Для формування іншомовної компетентності в говорінні існують різноманітні типи вправ. Давайте розглянемо їх разом та надамо приклади:

1. Монологічні висловлювання.

Монологічні висловлювання передбачають те, що студент виступає перед аудиторією на певну тему. Наприклад, студент може провести коротку презентацію про своє улюблене кіно або поділитися враженнями від останнього фільму, який він переглянув. Це розвиває навички публічних виступів та допомагає студентам вчитися логічно будувати мовлення.

2. Діалогічні вправи.

Діалогічні вправи включають в себе парні або групові діалоги. Студенти можуть обговорювати фільми, які вони подивились, обмінюватися думками про сюжет чи персонажів. Наприклад, один студент може грати роль журналіста, а інший - актора, що виступає в фільмі. Це сприяє розвитку навичок активного слухання та взаємодії.

3. Групові обговорення.

Групові обговорення стимулюють обмін ідеями та думками між студентами. Наприклад, студенти можуть обговорювати сюжет фільму, його роль у сучасній культурі або спірні питання, пов'язані з фільмами. Ці вправи допомагають розвивати навички аргументації та критичного мислення.

4. Рольові ігри.

Рольові ігри дозволяють студентам втілити різні сценарії та ролі. Наприклад, вони можуть грати сцену з фільму, перевтілюючись у персонажів та взаємодіючи мовою, яку вони вивчають. Це допомагає навчити новим лексичним одиницям та виразам і розвиває навички виразного мовлення.

5. Фонетичні вправи.

Фонетичні вправи спрямовані на поліпшення вимови та інтонації. Наприклад, студенти можуть виконувати вправи на правильну вимову англійських звуків або ритмів мовлення, а також вправи на імітацію акцентів персонажів з фільмів.

Ці типи вправ допомагають студентам розвивати навички виразного мовлення, аргументації, публічних виступів та міжособистісної комунікації в іноземній мові. Такі вправи створюють ефективне навчальне середовище для формування іншомовної компетентності студентів.

ЛУЧКО О.Р., старший викладач

ДОВЖЕНКО С.С., старший викладач

Український державний університет залізничного транспорту

м. Харків, Україна

ШЛЯХИ ПІДВИЩЕННЯ ЕФЕКТИВНОСТІ ФІЗИЧНОГО ВИХОВАННЯ МОЛОДІ В УМОВАХ ДИСТАНЦІЙНОГО НАВЧАННЯ

Зазвичай вплив на організм студентів має зміна звичайного способу життя (особливо на 1 – 2 курсах), оскільки вони дуже чутливі до порушення буденності. Тому їм потрібно вчитися поєднувати нові сфери життя, створювати певний режим, головне місце в якому займає навчання, а другорядне (але не менш важливе) – фізичне виховання. Заняття фізичним вихованням дозволяють покращити своє самопочуття шляхом виконання навіть нескладних вправ.

Використання різноманітних видів фізкультурної діяльності у навчальному процесі сприяє профілактиці захворювань, підвищенню працездатності, організації дозвілля. Вони створюють умови пізнання власних можливостей [2, с. 3].

Спочатку карантинні обмеження, а зараз військові дії на території України створили і створюють масу проблем для викладачів та здобувачів вищої освіти, школярів, адже це справжній виклик до звичайного всім життя. Перед викладачами постала проблема: як використовувати дистанційні платформи навчання з дисципліни «Фізичне виховання» з користю для здоров'я та пізнання студентів?

З розвитком комп'ютерних технологій з'являються нові форми заохочування молоді до спорту, навіть онлайн. Варто зазначити, що ефективність вправ визначається результатом, тому що саме студент має бути зацікавлений і проявляти інтерес, бажання отримати знання, коли працює на заняттях та поза ними. Недостатньо лише зберігати здоров'я, його треба підтримувати, а для цього потрібно працювати над розвитком своїх здібностей і можливостей кожного дня.

Безперечно зрозуміло, що дистанційна форма навчання має свої недоліки: поганий інтернет-зв'язок, відсутність належного нагляду за виконанням вправи з боку викладача, необхідність формування самостійності, додаткової мотивації та ін. Однак, у цьому маються і свої плюси, а саме: студент може сам організувати своє життя і займатися спортом, коли має бажання, час і можливість, а від цього ефективність занять фізичними вправами збільшується.

Слід наголосити й на проблему дистанційного навчання, виділяючи не тільки фізичний, але й психологічний стан здобувачів вищої освіти. Індивідуальне навчання може призвести до появи психологічних проблем через почуття ізольованості, невміння налагодити контакт, що інколи є причиною

стресу. В такій ситуації виконання фізичних вправ на заняттях з групою чи поза ними допомагає студентам легше подолати стресовий стан.

Проводячи безліч годин за навчанням, студентам бажано приділяти увагу фізичним навантаженням. Певною мірою для цього існують профілактичні фізичні вправи, які слід виконувати через 1,5 – 2 години навчання по 5 – 10 хвилин. Їх виконання надає стимулюючий ефект.

Безперечно, що здобувачі вищої освіти краще адаптуються до занять фізичними вправами на практичних заняттях у спортзалах та стадіоні університету. Нажаль, зараз в нашій країні важкий час через агресію РФ, але й дистанційне навчання надає студентам можливість самостійно отримувати необхідні знання, користуючись привабливими ресурсами, що дозволяє зробити процес навчання більш цікавим.

Основним завданням тренера-викладача на заняттях з фізичного виховання є трансляція здобувачам вищої освіти важливості спорту, його плюсів для організму та стану здоров'я у цілому, а також творчий підхід до проведення занять. В онлайн-умовах проведення занять можна знайти безліч альтернативних підходів, які мають бути ефективними, а саме: студент може самостійно підготувати руханку, презентацію з актуальними фізичними вправами на ту чи іншу частину тіла, а викладач може відкоригувати роботу студента, надати поради; проведення онлайн-конференцій з застосуванням та використанням відео-тренувань, відео-уроків з технічними елементами та руховими навичками і лайфхаками, які допомагають правильно виконувати певні вправи, щоб не отримати травму і збільшити ефективність занять. Ефективним є варіант додаткових завдань, які пропонує викладач, а студент може отримати додаткові бали, що без сумніву достатньо добре мотивує на співпрацю.

Створення міні-флешмобів, онлайн-змагань серед студентів різних факультетів, присвячених різним подіям, надають можливість обмінюватися новими вправами, передавати естафету один одному, вдосконалюватися кожного разу під час виконання вправ. Також створюється комунікація серед студентів, не зважаючи на онлайн-зв'язок. Отже, відбувається ефективна робота над фізичним станом кожного учасника заходу, а також студенти з задоволенням проводять час, фізично працюють, знайомляться та отримують оцінку за свою працю.

Студенти можуть нехтувати звичайними нормами виконання фізичних вправ, тому що контроль за їх активністю практично відсутній, але існують альтернативні види занять і їх має запропонувати тренер-викладач. Рухомий спосіб життя – це не тільки прагнення студента, але й викладача, який допомагає шукати шляхи для його реалізації.

Україні необхідне покоління з високим рівнем освіченості, культури і здоров'я, здатне сприймати загальнолюдські цінності, творчо і продуктивно діяти у будь-якій галузі соціальної практики. Тому збереження здоров'я громадян України є винятковою актуальною програмою сьогодення [1, с. 5].

Список використаних джерел

1. Семко Л.М. Впровадження та ефективне використання новітніх інформаційних технологій у процесі фізичного виховання: метод. розробка. Київ : 2021. 46 с.

2. Согоконь О.А., Донець О.В., Гогоць В.Д. Фізичне виховання – дистанційна форма навчання : навч.-метод. посібник. Полтава : Сімон, 2021. 256 с.

ЛУЧКО О.Р., старший викладач

КРИКУНОВА Д., здобувачка першого (бакалаврського) рівня вищої освіти

*Український державний університет залізничного транспорту
м. Харків, Україна*

**ПРОФЕСІЙНО-ПРИКЛАДНА ФІЗИЧНА ПІДГОТОВКА
ЗАЛІЗНИЧНИКА У СУЧАСНІЙ СИСТЕМІ ВИЩОЇ ОСВІТИ**

Професійно-прикладна фізична підготовка (ППФП) як і раніше залишається обов'язковою та невід'ємною частиною фізичного виховання майбутніх спеціалістів. Вона спрямована на вибіркове використання засобів і методів фізичного виховання з метою розвитку професійно значущих психофізичних якостей, рухових здібностей, а також забезпечення високого рівня працездатності для повноцінної реалізації фахівця в обраній професії. При цьому термін «професійно-прикладна фізична підготовка» підкреслює прикладну профільовану частину фізичного виховання. Основним завданням ППФП студентів закладу вищої освіти залізничного транспорту (на прикладі Українського державного університету залізничного транспорту) є формування за допомогою фізичної культури і спорту професійно важливих якостей і властивостей майбутніми фахівцями залізничного транспорту [2].

Суттєве значення для конкретного змісту ППФП фахівців залізничного транспорту мають типові показники праці, а саме галузь виробничої діяльності і вид праці, виробничі операції, типи рухової діяльності, які переважають, знаряддя праці, форми організації праці та інші особливості виробництва. Кожний з цих показників потребує вияву певних фізичних та психічних якостей і рухових навичок. Наприклад, праця, що пов'язана з керуванням автоматами та технічними системами (операторська, диспетчерська діяльність тощо), потребує

високого рівня розвитку різних видів рухової реакції, спостережливості, уваги, оперативного мислення, емоційної стійкості. Інженерна діяльність, яка пов'язана зі спостереженням і контролем, стеженням і зняттям показників приладів, ставить високі вимоги до розподілу і стійкості уваги, передбачає наявність високого рівня реакції і стеження тощо. Колективна праця обумовлює необхідність розвитку комунікативних здібностей, організаторських навичок.

Важливим чинником, що визначає ППФП залізничників, є умови праці, в яких здійснюється виробнича діяльність (тунелі, відкрите повітря, приміщення; режим праці і відпочинку, основні робочі пози, основні види професійних шкідливих умов виробництва тощо). Умови праці представників інженерних та робочих професій залізничної галузі значно відрізняються. Наприклад, трудова діяльність спеціалістів вагоноремонтного депо частіше здійснюється у замкнутій робочій зоні, а саме у локомотивному депо, усередині локомотива чи вагона. Специфічні умови, в яких здійснюється виробнича діяльність інженерів-будівельників мостів, транспортних тунелів – це висота, на якій виконуються виробничі роботи, рухома поверхня знизу, скутість у рухах, замкнутість простору у тунелях, обмеженість в освітленні і пересування по штольнях. Певні умови трудової діяльності потребують розвитку відповідних фізичних і психічних якостей. Наприклад, праця на відкритому повітрі при низькій або високій температурі повітря потребує витривалості та стійкості організму до холоду або тепла, до різких коливань температурних впливів, загальної витривалості, хорошого стану серцево-судинної і дихальної систем та системи терморегуляції. Під час роботи на обмеженій опорі, висоті необхідні рівновага, сміливість, хороший стан вестибулярного апарату.

Тривала праця в обмеженій зоні і вимушеній позі потребує статичної витривалості м'язів спини, тулубу, рук, стійкості до гіподинамії. Якщо протяжність робочої зони більша, то необхідна загальна витривалість, навички раціонального статичного напруження, гарний стан серцевосудинної і дихальної систем, міцний опорно-руховий апарат. Практично всі вищеперелічені якості і здібності у достатньому ступені розвиваються засобами фізичної культури та спорту і мають бути покладені в основу професійно-прикладної підготовки фахівців залізничного транспорту. Шкідливість виробництва (гіподинамія, гіпокінезія, віддаленість об'єкта, вахтовий метод праці тощо), що супроводжує окремі види фахової діяльності на залізничному транспорті, є підставою для відбору і включення у процес ППФП спеціальних фізичних вправ, що спрямовані на підвищення стійкості організму до впливів несприятливих факторів.

Іншими підставами є психофізіологічні особливості професійної діяльності, зокрема: прийом, збереження, переробка виробничої інформації; прийняття рішень, від яких залежить вирішення виробничих завдань;

психомоторні дії; навантаження на окремі фізіологічні системи, емоційне напруження; розумова працездатність; динаміка важкості праці тощо. Наприклад, якщо основна частка інформації під час праці або частина інформації надходять у вигляді зорових, слухових чи тактильних сигналів, то для успішної праці потребується високий рівень розвитку зорового, слухового і тактильного аналізаторів. Велика мінливість рухових завдань та варіативність рухового складу моторних дій у процесі праці обґрунтовує високі вимоги до спритності, координації рухів, мобільності психічних процесів. Якщо дії здійснюються переважно руками, то необхідно розвивати спритність і «тонку» координацію руху рук. Наявність у трудовому процесі різноманітних тривалих рухових дій середньої або повільної інтенсивності з систематичним навантаженням на дві третини м'язового апарату потребує формування загальної витривалості [1].

Процес фізичного виховання, який здійснюється у вишах для проведення якісної підготовки майбутніх спеціалістів повинен бути обов'язковим та систематичним. Слід відмітити, що формальний підхід до формування компетенцій, які пов'язані з ППФП здобувачів вищої освіти призведе до неякісної підготовки майбутніх спеціалістів. ППФП є ефективним інструментом не тільки загально професійних та універсальних компетенцій, але й професійних.

Професійно-прикладна фізична підготовка вирішує завдання підготовки фахівця залізничної галузі у фізичному плані і виконує завдання відтворення здорового потенціалу співробітників підприємств залізниці. ППФП студентів до майбутньої професійної діяльності є складовою частиною усієї системи фізичного виховання майбутнього фахівця залізничної галузі. В організаційному плані реалізація ППФП фахівця залізничної галузі має суттєву відмінність від ППФП студентів. Якщо фізична підготовка студентів базується на державній програмі з фізичного виховання та методах педагогічного впливу, то ППФП спеціалістів у період їх виробничої діяльності спирається, в основному, на самодіяльні форми і методи формування особистості. Тому особливо важливо у роки навчання у закладі вищої освіти оволодіти міцними знаннями, звичками, які необхідні для самостійних занять ППФП [2].

Список використаних джерел

1. Довженко С. С. Формування професійної компетенції засобами фізичного виховання у студентів залізничних навчальних закладів. *Здоров'я, спорт, реабілітація*. 2018. № 1. С. 22 – 29.

2. Шепеленко Т.В., Черніна С.М., Савченко Ю.М. Основи професійно-прикладної фізичної підготовки : консп. лекції. Харків: УкрДАЗТ, 2011. 28 с.

*ЛЯХ В.В., д. філос. н., професор
Інститут філософії імені Г.С.Сковороди НАН України
м. Київ, Україна*

ЧИ МОЖЛИВА АЛЬТЕРНАТИВА ГЛОБАЛІЗАЦІЇ?

Осмислення глобалізації як тренду і як певного типу світобачення, що був зафіксований наприкінці ХХ ст. у праці Р.Робертсона «Глобалізація: соціальна теорія і глобальна культура» (1992), зазнало значних змін в процесі розвитку цієї концепції. Попередня, однозначно схвальна оцінка цього тренду зазнала певних змін. Зокрема, на перших порах серед науковців переважала думка, що глобалізація – це магістральний шлях розвитку всього людства. Вважалося, що ті країни, які не простують в цьому напрямку, залишаться на узбіччі історії. Відповідно, будь-які анти-глобалістські рухи піддавалися критиці як такі, що є реакційними, які тягнуть людство назад, до минулого. Однак, згодом відбувається трансформація цієї концепції, визнання наявності внутрішніх суперечностей і негативних наслідків. Недарма на різних форумах і конференціях все частіше використовують кліше «виклики глобалізації».

Утім, чи існує альтернатива глобалізації? Спробуємо з'ясувати аргументи «за» і «проти», представлені в сучасних зарубіжних дослідженнях цієї теми.

Передусім зазначимо, що на підтвердження доцільності і прогресивності глобалістської тенденції працювали концепції інформаційного суспільства і модернізації. Зокрема, М.Кастельс (1996) пов'язував глобалізацію зі становленням нової (інформаційної) реальності, з новим соціальним порядком, символічною економікою і віртуальною культурою. Відповідно, на його думку, глобалізація не є суцільною навалою, а діє вибірково, невпинно скануючи планету у пошуках можливостей для свого застосування.

Утім, вже в перших публікаціях щодо глобалізації, зокрема, в праці Р.Робертсона «Глокалізація: часопростір і гомогенність-гетерогенність» (1995), автор застосовує неологізм «глокалізація», який утворений з двох термінів: «глобалізація» і «локалізація», і який має вказувати на взаємодію і взаємозв'язок між глобальним і локальним. Пізніше глокалізацію почали тлумачити або як різновид глобалізації, або як саму сутність процесу глобалізації. Тобто тут глокалізація постає як природний процес, який певним чином узгоджує і взаємопов'язує глобальні і локальні інтереси різних країн світу.

Прихильники модернізації (іншої концепції, що лежить в основі теоретичних засад сучасної глобалізації) також наголошують на необхідності глобальних змін і відмови від традиційної культурної спадщини. Їхня аргументація теж ґрунтується на ідеї поділу світу на захисників прогресу і реакціонерів, тобто тих, хто боїться змін і втрати звичного способу життя. Існує безліч досліджень щодо необхідності і бажаності модернізації. Згадаємо одну з

останніх праць такого типу – Р.Інглхарт, Кр.Вельцель «Модернізація, культурні зміни і демократія» (2005), в якій автори пов'язують успіхи модернізації з людським розвитком взагалі.

На відміну від такої оцінки Е.Гіденс в праці «Нестримний світ» (2000) вказував на складність і неоднозначність цього процесу та його суперечливі наслідки. Адже глобалізація діє за принципом: «тягни – штовхай». Тобто вона не лише сприяє розвитку, але й руйнує усталені форми життєдіяльності, фактично формуючи «світ без опори», в якому важко знайти однозначні світоглядні орієнтири. Вона може зруйнувати місцеву економіку, позбавити людей звичного способу життя. Вона знецінює локальні національні ідентичності. Зрештою, саме тому різні форми фундаменталістських спротивів є побічним продуктом глобалізації. Звідси також походить умонастрій про «виклики глобалізації», на які потрібно знайти адекватні відповіді.

Французький філософ Б.Лятур (2017) вказує на різні тлумачення глобалізації, які значною мірою ускладнюють сприйняття цього явища. Передусім глобалізація розуміється як щось *одне*, яке визначає позицію певної частини світу щодо напрямку розвитку. В такому випадку ми маємо певну уніфікацію і нав'язування стандартів, вироблених в окремій частині світу. Така глобалізація постає як мінус-глобалізація. Водночас існує і плюс-глобалізація, завдяки якій *примножуються* точки зору, підходи і стратегії, зростають можливості для розвитку і збільшення розмаїття. Саме таку глобалізацію слід підтримувати.

Ту ж саму аргументацію Б.Лятур застосовує і щодо модернізації. Тобто слід розрізняти плюс-модернізацію і мінус-модернізацію. Однак автор вказує і на інші ознаки того, що проект «глобалізація (модернізація)» втратив свою перспективність. Різні країни світу так і не змогли досягти консенсусу щодо адекватної реакції на кліматичні зміни. Зростають ризики як техногенних, так і природних катастроф. Існує загроза нової світової війни. Міграційні потоки вже зараз підривають основи усталеного світопорядку. В такій ситуації постає питання щодо безпечного і прийняттого місця проживання. Раптом з'ясувалося, що планета занадто мала для глобалізації. Назвою книги «Де приземлитися?» Лятур якраз і підкреслює неспроможність проекту глобалізації, оскільки на перший план виходить питання пошуку придатного для життя місцеперебування. Цей зсув у світоглядних орієнтаціях автор позначає як появу нового аттрактора – Земне, який стоїть осторонь традиційної перспективи: локальне (архаїчне) – глобальне (прийдешнє).

На перший погляд здається, що саме цим переймається сучасна екологія. Однак, на думку Лятура, вона теж втрачає свої позиції, оскільки все ще перебуває в полоні попередньої перспективи – локальне-глобальне, хоча й намагається

зайняти якусь середню позицію. Екологи працюють в межах парадигми Нового часу, в якій природа розглядається як пасивний об'єкт, матеріал для перетворення. Атрактор Земне задає новий вектор для екологічних досліджень: відтепер метою є не «завоювання» природи, а виявлення критичних зон, реакцій на діяльність людини, опис системи залежностей, в яких живуть люди, тощо. Така екологія втрачає свій звичний контекст. Орієнтація на «Земне» також передбачає ще більш ширшу трансформацію, а саме: перехід від системи *виробництва* до системи *породження*.

Отже, Б.Лятур пропонує реальну альтернативу тренду глобалізації. Проте, тут постає наступне питання: яким чином і завдяки яким рушійним силам можливо здійснити таку трансформацію? Сам дослідник розуміє складність цього питання і майже його нерозв'язність. Тому пропонує здійснити хоча б перший крок в цьому напрямі: описувати ту незнайому територію, яку він означив як «Земне». Ця концепція передбачає внутрішнє перетворення людини і перегукується з концепцією Е.Фромма, який у передбаченні майбутньої катастрофи індустріальної цивілізації пропонував людям змінити свій *modus Vivendi* з модусу «володіння» на модус «бути». Тож маємо ще один варіант «радикального гуманізму», хоча і з дещо іншою аргументацією.

Список використаних джерел

1. Latour B. *Ou atterrir?* Paris, La decouverte, 2017.

МОСКВІН Я. В., асистент кафедри

Харківський національний медичний університет

м. Харків, Україна

КОНСЕРВАТИЗМ: АКТУАЛЬНІ ТА ВІЧНІ ПИТАННЯ

Політична філософія консерватизму залишається недостатньо досліджуваною у вітчизняній науці, тому треба відмітити його основні положення та те, чому його вивчення є актуальним. Консерватизм сформувався під час Модерну і відрізняється від лібералізму своїм зв'язком з традицією. Важливим аспектом консерватизму є аналіз та критика соціальних змін та суспільних реформ. Консерватори прагнуть зберегти краще з минулого та розрізняють між тим, що неактуально та тим, що перспективно. Вони не відкидають традицію та досліджують раціональний підхід до змін для забезпечення розумного прогресу. Консервативність дає змогу подивитись на будь-яку новину зваженим поглядом, який повинен унеможливити негативний аспект змін. Проте необхідно враховувати і недосконалість будь-якої людини а отже її непродуктивну консервативність, яка не повинна вважатися чимось корисним [2].

Засновник консерватизму як течії британський політичний філософ Едмунд Берк вважав суспільний устрій не лише угодою між живими, але спільною справою мертвих, живих і ненароджених. Він підкреслював спільний спадок і ланцюг обов'язків, які пов'язують покоління. За допомогою добровільної участі консерватори вбачають можливість побудови суспільної ієрархії на основі компетенцій, де лідерами стають ті, хто виділяється своїми реальними здібностями. Важливою відмінністю від лібералізму є добровільність і вкрай критичний погляд на систему квот, які встановлюються на підставі належності до деяких соціальних груп. Консерватори підтримують владу авторитетів, які мають компетенцію в певних сферах і вбачають їхню важливість для суспільства [6].

Консерватори визначають суспільну еліту на основі лідерства та освіченості. Вони вірять, що лідери повинні мати стратегічне бачення для майбутнього, розуміючи історію, сучасність і перспективи. Така консервативна еліта має працювати на користь комплексного розвитку не лише країни, а й світу в цілому, не обмежуючись короткостроковими планами. Ця еліта повинна базуватися на компетентності і має відстоювати добровільність та волонтерство. Важливою різницею є те, що аристократія передавалася шляхом роду, в той час як сучасна еліта формується на основі компетенцій і вимагає постійного підтвердження своєї лідерської ролі в сучасних умовах. Громадянське суспільство також може бути розглянуте як еліта, яка стоїть між державою і народом. В історії України існував відтік потенційних лідерів до інших політичних центрів і країн, що заважало формуванню нашої родової знаті та еліти.

Виокремим положення консерватизму, які часто розуміються невірно або тенденційно. Консерватизм не проти науки, він може мати певні обмеження або етичні межі, але це не означає відкидання наукового підходу. Важливо пам'ятати, що багато великих вчених були і залишаються консерваторами. Консерватизм не відкидає нове мистецтво. Він наголошує на важливості обізнаності в класиці, але це не виключає аналіз, прийняття та цінування сучасних явищ в мистецтві. Консерватизм не прагне встановлення релігійного домінування. Він визнає публічне поле, де домінує світська система прагне зберегти баланс між релігійними та секулярними явищами в суспільстві. Консерватизм не проти демократії, але може виступати проти хаосу та охлократії, яка передбачає владу мас на випадкове політичне рішення. Консерватори підтримують демократію з урахуванням рівноваги й порядку. Консерватизм не виступає проти прогресу та еволюції. Він може бути критичним до революцій, але визнає важливість розвитку в суспільстві, науці та культурі. Різноманіття поглядів на традицію є невід'ємною частиною консервативного мислення. Існує можливість розглянути

консерватизм як певну систему цінностей та переконань, а не як єдину систему. Глибше розуміння консервативних думок та особливостей кожної конкретної ситуації сприяє уникненню названих стереотипів і більш докладному підходу до теоретичного осмислення консервативності.

Висновки. Консерватизм важливий в сучасних українських суспільних дискусіях і відіграє важливу роль в політичній культурі. Ігнорування консервативних ідей може призвести до нерозуміння природи суспільних настроїв. Отже, консерватизм не тільки критикує лібералізм, але й існує як самостійне явище в сучасному суспільстві. Глибше розуміння консервативних позицій сприяє кращому розумінню реальності, а це впливає на соціальні та політичні відношення. Консерватизм визначається раціональним підходом, в той час щоби дійсно його зрозуміти необхідне ґрунтовне вивчення його філософський коренів, а не тільки політичного контексту.

Список використаних джерел

1. Баумейстер А. Біля джерел мислення і буття. Вибрані філософські етюди. Київ: Дух і літера, 2012. 480 с.
2. Винайдення традиції. За ред. Е. Гобсбаума та Т. Рейнджера; пер. з англ. М. Климчука. Київ: Ніка-Центр, 2015. 444 с.
3. Гусерль Е. Ідеї чистої феноменології і феноменологічної філософії; пер. з нім. В. Кебуладзе. Харків: Фоліо, 2020. 348 с.
4. Забужко О. Шевченків міф України. Спроба філософського аналізу. Вид. 5-те перегл. і допов. Київ: Видавничий дім «Комора», 2017. 304 с.
5. Консерватизм: Антологія. 2-ге вид. Упор. О. Проценко, В. Лісовий. Київ: Простір, 2008. 788 с.
6. Скрутон Р. Консерватизм. Запрошення до великої традиції; пер. з англ. К. Діса. Київ: Наш формат, 2022. 176 с.

НАЗАРЕНКО І.Л., к.е.н., доцент

*Український державний університет залізничного транспорту
м. Харків, Україна*

**ВИКОРИСТАННЯ МЕТОДИКИ СЛІЛ У ВИКЛАДАННІ ЕКОНОМІКИ
АНГЛІЙСЬКОЮ МОВОЮ СТУДЕНТАМ-ФІЛОЛОГАМ УКРДУЗТ**

Основна мета Європейського простору вищої освіти, створеного в рамках Болонського процесу, зосереджена на сприянні інтернаціоналізації вищої освіти. Глобальні рейтинги університетів за останні роки, які підкреслюють важливість якісного викладання поряд з дослідженнями, висвітлюють приклади успішної практики, тим самим підвищуючи обізнаність щодо питань якості (як визначено

Європейською асоціацією забезпечення якості вищої освіти, ENQA) і сприяючи конкуренції між навчальними закладами. Ця конкуренція є особливо помітною в контексті глобалізованого ринку праці.

Зростаюча мобільність студентів і викладачів, тенденція, яку можна простежити з початку програми Erasmus у 1987 році, разом з еволюцією віртуальних обмінів, яким сприяють сучасні освітні технології, підняла CLIL (Content and Language Integrated Learning - предметно-мовне інтегроване навчання) до рівня головної стратегії в міжнародному ландшафті вищої освіти. Отже, CLIL тепер став предметом як педагогічного навчання, так і наукових досліджень.

Метою цієї публікації є поділитися своїм досвідом використання методики CLIL у викладанні економіки англійською мовою студентам-філологам УкрДУЗТ та визначити проблеми й перспективи її ширшого впровадження.

Стратегія інтернаціоналізації Українського державного університету залізничного транспорту є складовою частиною його Стратегічного плану розвитку на 2021–2025 рр. та відповідає Стратегії розвитку вищої освіти в Україні на 2021–2031 рр. Її ключовими показниками ефективності зокрема в освітній сфері є збільшення частки іноземних студентів до 15% від загальної кількості студентів Університету, а також відкриття 10 освітніх програм бакалаврського рівня та 5 освітніх програм магістерського рівня з викладанням іноземною мовою.

Все вищеперераховане обумовлює актуальність впровадження викладання за методикою CLIL як для іноземних студентів, так і для українських студентів нашого університету, які у подальшому зможуть успішніше будувати свою кар'єру, зокрема у міжнародних компаніях.

CLIL означає одночасно вивчати інший предмет (наприклад, економіку, історію чи хімію) і вивчати мову, наприклад англійську, — інтегруючи обидва предмети, тобто, одночасно покращуючи навички володіння іноземною мовою. Термін CLIL виник в Європі на початку дев'яностих років для опису ситуацій, коли предмети або частини предметів викладаються іноземною мовою з двозначними цілями, а саме: вивченням змісту та одночасним вивченням іноземної мови, причому мова і зміст відіграють спільну і взаємовигідну роль [1].

Останнім часом метод CLIL набуває все більшого значення в Європі та Україні, оскільки зростає як кількість навчальних закладів, що впроваджують цю методику, так і кількість відповідних досліджень, проведених у цій галузі. Зокрема, питання використання методики CLIL для студентів немовних спеціальностей в ХНУ ім. В.Н. Каразіна розкриті в статті Н. Чернишової [2]; особливості її використання на заняттях біології та екології у Технічному фаховому коледжі Луцького національного технічного університету у статті

Т. Максимчук та В. Пантелєєва [3]; використанню CLIL у викладанні економічних дисциплін у Національному технічному університеті України «Київський політехнічний інститут імені Ігоря Сікорського» присвячено статтю Н. Кузьмінської зі співавторами [4]; сукупність компетенцій, якою повинен володіти CLIL-викладач (або «гібридний викладач», за термінологією авторів, визначена у статті Казахських учених М. Саванкової та У.Сатилганової [5].

Виділяють три основні моделі CLIL: *soft (language-led)* – із урахуванням лінгвістичних особливостей спеціального контексту, а саме використання окремих елементів методики занурення; *hard (subject-led)* – забезпечує вивчення половини навчальних предметів учбового плану іноземною мовою; *partial immersion* – займає проміжне положення, і використовується, коли деякі модулі/ навчальні предмети вивчаються іноземною мовою у процесі фахової підготовки [6].

Протягом 2021/2022 та 2022/2023 навчальних років у викладанні курсу «Економіка» для студентів 4 курсу денної форми навчання спеціальності «Переклад та англійська мова і література» (ПАМіЛ), мною використовується методика CLIL (оскільки рівень володіння англійською мовою у студентів-філологів достатньо високий для цього, у середньому – B2). У викладанні економіки англійською мовою надавалися не лише знання з предметної галузі, а й були розроблені спеціальні справи для покращення іншомовної компетентності студентів у говорінні та аудіюванні. Крім того, шляхом читання економічних текстів, відповідей на питання та обговорення розвивалася іншомовна компетентність у читанні, а шляхом виконання великого письмового й розрахункового проекту (бізнес-моделі та бізнес-плану власного бізнесу) – іншомовна компетентність у письмі.

Комплекс вправ розроблений нами на матеріалах компанії *Strategyzer*, а саме – відео фрагментів, які знаходяться у вільному доступі в Інтернеті. Розроблені вправи для аудіювання та говоріння. Ми користуємося принципом поступового ускладнення, тому в перших вправах з аудіювання, наприклад, ми використовуємо тип відповідей *True / False*, а у подальшому доходимо до найбільш складного типу *Multiple Choice*, де надані тестові питання та варіанти відповідей, які сформульовані не так, як в аудіо, тобто, вони перефразовані та вимагають від студента повного розуміння сутності тексту з деталями. Стосовно вправ з говоріння, вони включають діалогічне та монологічне мовлення, в тому числі захист колективного проекту з презентацією. В основному вправи умовно-комунікативні / комунікативні, рецептивно-продуктивні.

Ефективність створеного комплексу вправ перевірено шляхом експериментального навчання, в три етапи. Перший етап – перед-експериментальне тестування, другий етап – власне експериментальне навчання, третій етап – пост-експериментальне тестування.

Нами розроблені завдання для перед- та пост-експериментального тестування

(лексичний тест, завдання з говоріння та аудіювання). Типи завдань в тестуванні однакові, для забезпечення коректності експерименту та його висновків, але звісно, самі завдання різні і складаються з тесту (10 питань з варіантами відповідей) та питань для відповіді та обговорення у парах. Нами також розроблена оцінна шкала для *Speaking task* на базі оцінної шкали *CambridgeexamB1 Preliminary* [7], яка включає чотири компетенції: граматику і вокабуляр, монологічне мовлення, діалогічне мовлення, вимова.

За результатами експериментального навчання, у якому взяли участь 12 студентів УкрДУЗТ (група101-ПАМЛ-Д18, вересень 2021 року, курс «Економіка»), рівень лексичних навичок з даної теми зріс на 15,4 % (з 65,8 до 81,8 балів), говоріння – на 7,7 %, а з аудіювання – на 8,9 %, що свідчить про ефективність даного комплексу вправ. (див. рис. 1).



Рис. 1. Результати експериментального навчання

Таким чином, ми поєднали в одному курсі надання знань з економіки, в тому виконання розрахунків, та покращення навичок володіння англійською мовою за бізнес-тематикою.

Але це вимагає від викладача певної фахової дисципліни мати не тільки високий рівень володіння іноземною мовою, а й мати спеціальну освіту у галузі філології та викладання іноземної мови, що є унікальним поєднанням компетенцій.

Рішення запропонували Д. Койл, П. Худ та Д. Марш, які першим етапом впровадження CLIL визначили «Створення команди, що складалася би з учителів-мовників, вчителів-предметників та керівництва школи з метою реалізувати ідеї, бачення та спільно узгоджувати загальні цілі для впровадження методу CLIL» [8]. А отже, готувати матеріали для викладання спеціальних дисциплін повинна команда: викладач цієї дисципліни, який глибоко знає свій предмет та викладач іноземної мови, який володіє методикою викладання мови й розробить комплекс вправ для покращення компетенцій студентів у говорінні,

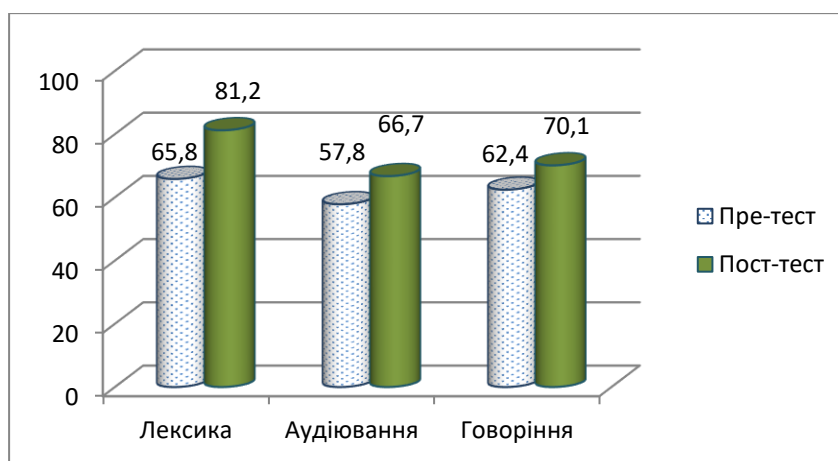
аудіюванні, читанні та письмі з певної дисципліни. Викладати, звісно, буде викладач фахової дисципліни, який повинен володіти іноземною мовою на рівні С1.

Це є трудомістким процесом і вимагає багато часу, знань та вмінь для розроблення, а потім, у процесі викладання – для адаптування цих матеріалів до рівня студентів, з урахуванням їхнього рівня володіння іноземною мовою.

А отже, викладачі повинні бути мотивовані, і не лише морально, а й матеріально, за рахунок оплати часу на підготування комплекту матеріалів обом викладачам-учасникам, а також гідної доплати за викладання спеціальної дисципліни іноземною мовою. Запровадивши її, можна буде досягти кращих результатів у підготовці студентів, і не лише філологічних, а й немовних спеціальностей, надавши їм сучасні знання, можливість кращого працевлаштування за рахунок володіння іноземною мовою у своїй професійній сфері.

Крім того, проблемою для ширшого впровадження методики CLIL для навчання студентів немовних спеціальностей може стати їх недостатній рівень володіння іноземною мовою. Для цього доцільно було б збільшити кількість годин вивчення іноземної мови, починаючи вже з першого курсу. Стосовно викладачів – також необхідно заохочувати їх підвищувати свій рівень володіння іноземною мовою до С1 (Advanced).

В результаті, впровадження методики CLILу нашому університеті надасть корисний ефект у вигляді досягнення ключових показників Стратегії інтернаціоналізації в освітній сфері, а саме – залучення іноземних студентів, підвищення конкурентоспроможності та зростання рейтингу УкрДУЗТ.

Список використаних джерел

1. Ткаля, І. А., Черкашина, Н. І., Огнівенко, З. Г. (2020). CLIL як глобальна тенденція сучасної світової педагогіки. Проблеми сучасної освіти, (11), 59-62. вилучено із <https://periodicals.karazin.ua/issuesedu/article/view/17648>

2. Чернишова Н. Впровадження елементів CLIL під час викладання англійської мови студентам немовних спеціальностей. Актуальні питання гуманітарних наук. Вип 51, 2022, с. 717 – 721. – Режим доступу: http://www.apfn-journal.in.ua/archive/51_2022/110.pdf

3. Максимчук Т. , Пантелєєв В. Предметно-мовне інтегроване навчання (CLIL) на заняттях біології та екології як метод до підвищення мотивації до вивчення іноземної мови. Інноватика у вихованні (зб. наук. праць), № 17, 2023, с. 217 – 223. Режим доступу:

<https://ojs.itup.com.ua/index.php/iiu/article/view/513>

4. Kuzminska, N., Stavytska, I., Lukianenko, V., Lygina, O. (2019). Application of CLIL methodology in teaching economic disciplines at University. *Advanced Education*, 6(11), 112–117. <https://doi.org/10.20535/2410-8286.167150>

5. Savankova M. V., Satylganova U. N. CLIL: a new 'hybrid' teacher. *Eurasian Union of Scientists (ESU)*. 2018. № 4-4 (32). С. 9–16. – Режим доступу: <https://cyberleninka.ru/article/n/clil-a-new-hybrid-teacher-1/viewer>.

6. Uncovering CLIL. Content and Language Integrated Learning in Bilingual and Multilingual Education / Peeter Mehisto, David March, Maria Jesus Fringols. – Macmillan Books for Teachers. – 2008. – 240 p.

7. Cambridge exam B1 Preliminary (Guide book for teachers). URL: <https://cambridge-exams.ch/sites/default/files/b1-preliminary-handbook-2020.pdf> (accessed 10.08.21).

8. Coyle D., Hood P., Marsh D. (2014) The CLIL Tool Kit: Transforming theory into practice. URL: http://www.unifg.it/sites/default/files/allegatiparagrafo/2001-2014/coyle_hood_marsh_clil_toolkit_pp_48-73.pdf

НЕШКО С.І., к.філол.н., доцент

*Український державний університет залізничного транспорту
м. Харків, Україна*

РОЛЬ ПЕРЕКЛАДАЧА, ЯК ТЕХНІЧНОГО КОМУНІКАТОРА В УМОВАХ ГЛОБАЛІЗАЦІЇ

В умовах глобалізації спостерігається недостатність перекладачів, які володіють майстерністю технічного перекладу, що прискорює обмін знаннями, технологіями, а також дає змогу співпраці у спільних проектах. Очевидним є факт, що правильно оформити та представити на світовому ринку продукт здатен саме перекладач (технічний комунікатор).

Якісне функціонування внутрішнього і транзитного вантажопотоку та забезпечення пасажирських перевезень залізничним транспортом в умовах впровадження інтелектуальних технологій а також вирішення існуючих проблем галузі вимагає залучення висококваліфікованих спеціалістів-перекладачів. Вхідження України в економічний простір Європейських держав не можливо без професіоналів із розширеним набором компетентностей які здатні супроводжувати втілення міжнародних проектів. Вирішення цієї проблеми можливе завдяки підготовці висококваліфікованих фахівців спеціальності «Філологія» з поглибленим знанням технічного перекладу та розуміння особливостей функціонування залізничної галузі. Саме такі спеціалісти можуть стати запорукою покращення імпортно-експортних перевезень вантажів

залізницею, вони можуть приймати участь у підготовці тендерної документації та здійснювати подальший супровід тендерних операцій, що значно підвищить конкурентоспроможність Української залізниці.

Основною задачею освітньої програми є підготовка висококваліфікованих фахівців у галузі германської філології (англійська мова і література), здатних ідентифікувати й вирішувати складні спеціалізовані задачі та практичні проблеми у сфері забезпечення іншомовної комунікації на залізничному транспорті та його комплексів шляхом набуття універсальних знань, що спираються на фундаментальні теорії, концепції та принципи у сфері технічного перекладу галузевого спрямування завдяки формуванню загальних та професійних компетентностей (комунікативної, лінгвістичної і соціокультурної), які відкривають широкий доступ до працевлаштування або подальшого навчання.

Питання підготовки спеціалістів технічного перекладу потребує чітко структурованого навчального плану, який включає ряд дисциплін, що поглиблюють знання галузевого перекладу. Серед них можна запропонувати: «Переклад патентної документації», «Аспектний переклад літератури залізничної галузі», «Термінознавство», «Особливості перекладу ділового мовлення та кореспонденції», «Проблеми перекладу та редагування науково-технічної літератури». Очікувані програмні результати після опанування даних дисциплін розвинути у студентів навички управління комплексними діями або проектами та організації професійної діяльності при розв'язанні проблем, пов'язаних з перекладом у галузі транспортних послуг.

Для підвищення конкурентоспроможності на ринку праці випускникам необхідно набути супутні навички, які прийнято називати Soft skills. До таких навичок належить уміння роботи в команді, ораторська майстерність, тайм менеджмент, адаптивність, стресостійкість та толерантність. Випускник із набором таких навичок легко змінюватиме не тільки професію, але й вектор навчання, що безумовно тільки розширить діапазон працевлаштування.

На завершення хочу зазначити, що тільки від гнучкості освітньої програми залежатиме кінцевий результат. Зміни освітнього процесу розпочато, вони вже минули стадію експерименту, а ввійшли у фазу креативного розвитку. Процес глобалізації диктує нові умови і вимагає нестандартних рішень.

КЛИМЕНТІЙ ЗІНОВІЇВ – НЕОРДИНАРНИЙ ПРЕДСТАВНИК УКРАЇНСЬКОГО БАРОКО

Постать чоловіка-ченця, мандрівника, який пройшов немало доріг, збираючи милостиню для свого монастиря, є насправді визначною особистістю в творенні української історії та літератури XVII-початку XVIII століття. Мова йдеться про Климентія Зіновієва – українського письменника, етнографа, церковного діяча. Достовірних біографічних відомостей про життя Климентія Зіновієва до нас не дійшло, але ймовірно це описано в творах самого письменника: раннє сирітство, навчання при церковній парафії, далі – у Києво-Могилянській академії. З деяких джерел припустимо, що був священником, але потім пішов до монастиря.

Багато подорожуючи шляхами міст та сел України, Климентій Зіновіїв зустрічався з різними верствами населення, під час спілкування з ними черпав для себе цінний матеріал для своєї великої книги, тому його називають одним з перших українських етнографів. При житті Климентій Зіновіїв не видав жодного твору, але його літературна праця тривала багато років. І тільки через 150 років після смерті письменника в чернігівському монастирі етнограф О. Шишацький натрапив на рукопис творів Зіновієва. В рукописі містилися вірші, народні прислів'я та приказки. Деякі поезії із цього рукопису були видані П. Кулішем в журналі «Основа», а прислів'я та приказки згодом знайшли друге життя у творчості багатьох письменників та етнографів. 1971 року Інститут мовознавства ім. О.О. Потебні надрукував повне видання поезій Зіновієва.

В різні роки дослідженням творчості Зіновієва займалися П. Куліш, О. Огоновський, А. Пипін, І. Франко, С. Єфремов, М. Возняк, В. Колосова, В. Німчук, П. Попов, Д. Рижук, Ф. Шолом та ін. Аналізуючи твори Климентія Зіновієва, літературні критики та літературні діячі в першу чергу звернули увагу не тільки на індивідуальність авторського стилю, але й на деякі паралелі із ідеями, започаткованими І. Вишенським. Ці літературні традиції надалі мали місце в творчості Григорія Сковороди. Адже і Вишенський, і Зіновіїв, і Сковорода належать до епохи барокової поезії, якій притаманні філософські роздуми про призначення та плинність людського життя, поєднання непоєданого, нетерпимість до зла та людських пороків, релігійні мотиви. Порівняймо, уривок з «Песнь о покаянії» К. Зіновієва:

*Бліз(ь) ёст(ь) ко(н)чинà видимому в Ђку:
чась покáяти(с) грЂшну человЂку.
І для тогò то кáятисА трéба:*

жебѣ по смѣ(р)ти не утрѣти(л) нѣба (прим. текст оригіналу) [2, 310]
з уривком з вірша Г. Сковороди «Всякому місту звичай і права»:
Смерте страшна! Замашная косо!
Ти не щадши и царских волосов.
Ти не глядишь, гдѣ мужик, а гдѣ царь,
Все жереш так, как солону пожар.
Кто ж на ея плюет острую сталь?
Тот, чія совѣсть, как чистий хрусталь [4, 60-61].

Головні ідеї обох творів – це те, що всі люди смертні і потрібне покаєння та прийняття духовних цінностей, щоб смиренно предстати перед Богом.

Отже, творчість Климентія Зіновієва є цінним джерелом вивчення українських традицій та історії XVII-початку XVIII століття. Іван Франко в «Нарисі історії української літератури», проводячи аналогії з Григорієм Сковородою, писав: «Літературна і соціальна фізіономія обох однаковісінька, хоч у їх інтелігенції і моральному погляді на життя величезна різниця. Оба вони були учнями Київської академії, оба провели свій вік, блукаючи по Україні та сусідніх з нею країнах, у обох у їх творах крізь старосвітську форму проблискують іскри нових почувань і поглядів...» [3].

Список використаних джерел

1. Києво-Могилянська академія в іменах XVII- XVIII ст. : енциклопед. вид. Київ: ВД "КМ Академія", 2001. 367 с.
2. Климентій Зіновійв. Вірші. Приповісті посполиті. Київ: Наукова думка, 1971. 389 с.
3. Климентій Зіновійв. URL: <https://uk.wikipedia.org>.
4. Сковорода Г. Повна академічна збірка творів: за ред. проф. Леоніда Ушкалова. 2-ге вид. Харків: Видавець Савчук О.О., 2016. 1400 с.
5. Слабошпицький М. З голосу нашої Кліо: (Події і люди української історії). Київ: Фірма «Довіра», 1993. 255 с.

ПАВЛОВ В.І., к.філос.н., доцент

Український державний університет залізничного транспорту

м. Харків, Україна

VITA ACTIVA ЯК ПЕРЕДУМОВА ПРИРЕЧЕНОСТІ СУЧАСНОЇ ЛЮДИНИ (АНАЛІЗ КОНЦЕПЦІЇ ГАННИ АРЕНДТ)

Сьогодні перед людством виникло глобальне уявлення можливості третьої світової війни та її наслідків і попередні загально визнані і стійкі наративи культурно-історичної реальності почали нами сприйматись як певний агломерат розрізнених фактів, що не піддається чіткому логічному поєднанню та

осмисленню. На тлі балансування між звичним життям та війною ми почали пов'язувати становище людини або з можливістю вдосконалити власні здатності самозахисту, або з досягненням короточасної вигоди без зазіхань на майбутнє. Всі попередні уявлення про еталони благополуччя і краси залишились у минулому і кожного з нас підсвідомо цікавить тільки одна проблема: як пристосуватися до нових реалій життя і перебороти відчуття приреченості?

Загальновідомо, що відчуття приреченості і невпевненості у майбутньому виникає, як правило, коли становище людини переживає певну «прикордонну ситуацію». Визнаний критик тоталітаризму, нацизму і геноциду єврейського народу Ганна Арендт ще у минулому столітті геніально передбачила ці суттєві зрушення у становищі сучасної людини і розглянула підвалини їх походження. Саме їх з'ясуванню присвячується ця доповідь.

Вже у «Пролозі» до роботи «Становище людини» дослідниця висловлює тезу, яка небезпідставно може викликати безодню критики та обвинувачень навіть у мислителів-постмодерністів. З її точки зору, «майбутня людина, яку науковці обіцяють нам створити не пізніше як за сто років, здається, стане полонянкою злочину проти людської екзистенції як даності, як вільного дару нізвідки (якщо висловлюватися по-світському), яку вона намагатиметься замінити чимось таким, що вона сама витворила. Немає підстав для сумнівів щодо нашої здатності зробити таку заміну, як і немає сумнівів щодо нашої теперішньої здатності зруйнувати все органічне життя на землі. Питання полягає тільки в тому, чи хочемо ми використати наші нові наукові та технологічні знання саме в цьому напрямі, і тут нам не допоможуть наукові засоби» [1, с.17].

Дійсно, подібна точка зору виглядає нібито політичною «інсинуацією сьогодення», що навмисно руйнує загально визнані гуманістичні гасла пріоритету людини над всім іншим, що її оточує. Втім, Г.Арендт тут зовсім не принижує величі досягнень гуманістичної традиції, як це може здатись на перший погляд. Навпаки, вона вважає, що споконвічне прагнення людини до вдосконалення наукових і технологічних знань назавжди залишається людським статком, але ж цей статок в її розумінні все сильніше набуває ознак екзистенційної приреченості *Людини-творця*, так яскраво піднесеної попередньою філософією. Приреченість тут треба знаходити у подальшому і нескінченному людському вдосконаленні, границь якому, як вважалось раніше, немає. Нескінченне вдосконалення так чи інакше призводить до втечі від власного буття, причому перші суттєві кроки цієї втечі, на думку Арендт, вже відбулись в той час, коли людина почала мріяти про життя на Місяці, поки що незрозумілому, але привабливому своєю неординарністю, величиною, і, можливо,

безсмертям. Щоб зрозуміти цю позицію, повернемося до засад філософської антропології автора.

Г.Арендт наполягає на тому, що становище людини не визначається виключно її розвитком. Зміна людського становища відбувається не тільки завдяки подальшому вдосконаленню сутнісних сил особистості (під якими ми звикли розуміти інтелект, почуття і волю, що у сукупності обумовлюють наші здібності до задоволення потреб і постійно прагнуть до вдосконалення). Підвалиною цих змін виступає *vita activa* (активна діяльність), без якої сутнісні сили людини безликі і марні, на кшталт планет сонячної системи, позбавлених сил гравітації.

Якщо не вдаватись в сутність реалізації *vita activa* і просто розглядати її як активне засвоєння людиною навколишнього середовища з метою задоволення власних потреб, можна дістати висновку, що Г.Арендт лише копіює тезу про те, що праця зробила Людину і продовжує її вдосконалювати. Проте, авторка доводить, що К.Маркс повною мірою не зрозумів зв'язок між діяльністю і свідомістю людини і не побачив всієї глибини діяльності, тому що свідомість обґрунтовує місто людини у загальному бутті, а діяльність – визначає *становище* людини, причому це становище складається об'єктивно і часто зовсім не залежить від свідомості. *Vita activa* має не тільки зовнішню реалізацію (просторові та часові прояви), але і внутрішню екзистенційну складову, яку не можна ані познати, ані обґрунтувати завдяки її трансцендентальним якостям.

Vita activa є умовною точкою перетину трьох складових – праці (*labor*), роботи (*work*), і дії (*action*), які, з одного боку, докорінно відрізняються поміж собою, а з іншого – у своєму поєднанні найбільш адекватно визначають становище сучасної людини.

Праця (*labor*) є вродженою активністю, вона розпочинає актуалізуватись водночас з появою людини, так само, як і зародки її сутнісних сил. Тому, працю треба розглядати не як певний наслідок еволюції *human animal* (майстерності нашого тіла), а як завжди притаманну нашому тілу властивість, породжену крайньою необхідністю підтримки життя. Звідси випливає, що виникнення сім'ї (найпростішого поєднання людей) було вимушеним актом буття людини, своєрідною реакцією *vita activa* на біологічні потреби розмноження та збереження роду. І оскільки ці потреби непереборні, людина приречена існувати у постійній праці в середині родинного осередку. Тому, Г.Арендт цілком справедливо відзначає, що характеризуючи працю (*labor*), не можна казати ані про свободу, ані про рівність людей, оскільки вони підкоряються потребами життя.

Свободу в становище людини *vita activa* привносить тільки тоді, коли вона вже не приховується в особистісному житті і вирізняє «штучний світ речей»,

відмінний від природного докiлля. Цю її здатність Г.Арендт називає роботою (*work*), або «роботою наших рук», за допомогою якої виробляються предмети побуту. Саме ці штучні предмети постають надбанням інших. Їх виготовлення вимагає наявності матеріалів, які надає природа. Тобто завдяки роботі (*work*) людина набуває ознак свободи і перетворюється на творця. Втім, їй доводиться зіткнутися з руйнуванням природи, і це вже прояв насилля. Головний наслідок цього насилля – відчуження людиною власного природного буття, а тому тут можна говорити про суттєві зрушення у її становищі.

Нарешті, залишилось охарактеризувати третю умовну складову *vita activa*. Саме їй у теперішній час дослідники приділяють найбільшу увагу, тому що тут міркування авторки безпосередньо переходять до політичної площини. Йдеться про дію (*action*) як особливий прояв активності людини, можливий тільки в умовах громадської сфери, тобто у контексті безпосередньої взаємодії людей. Вона виникає завдяки поділу праці, а пізніше, після індустріальної революції – посилюється і ускладнюється вимогами механізації та автоматизації процесу праці. На цьому рівні *vita activa* вимагає від праці максимального підвищення продуктивності, що неможливо без мови як головного засобу спілкування. Саме дія (*action*) і мова, за глибокою впевненістю Г.Арендт, перетворюють людину на політичну істоту.

Дослідниця справедливо стверджує, що у сучасному суспільстві «усі три види діяльності та їхні відповідні обставини інтимно пов'язуються з найзагальнішою обставиною людської екзистенції: народженням і смертю, народжуваністю і смертністю» [1, с.22]. А отже, *vita activa* в своїй сутності зумовлює репродуктивність суспільства. Проте сучасне становище людей у масовому суспільстві, на думку Г.Арендт, втратило здатність «...збирати їх разом, щоб об'єднувати і роз'єднувати. Приреченість цієї ситуації нагадує спіритуалістичний сеанс, в якому група людей, що зібралися навколо столу, раптом повинні через якийсь магічний трюк стати свідками зникнення столу, тобто ті, хто сидів навпроти один одного, вже не є відокремлені, але ніщо матеріальне вже не поєднує їх» [1, с.87].

Цей висновок найбільш виразно ілюструється прикладом сучасного стану інформаційно-технічного прогресу суспільства. Г.Арендт впевнена, що прогрес у масовому суспільстві, як найвищий прояв *vita activa*, перетворює людину на політичну істоту, оскільки поєднує дію (*action*) з мовою (спілкуванням). З другого боку, оскільки остаточною метою всіх наук з часів Ф.Бекона залишається їх корисність, що привносить благополуччя людському роду, ми звикли розглядати власне буття з боку *vita activa*, а не з боку життя. І оскільки під час реалізації *vita activa* у всієї різноманітності її проявів людина не

усвідомлено становиться творцем свого буття, у сучасному масовому суспільстві вона може втратити можливість чути інших, занурюючись у приватне.

Сьогодні *vita activa* досягає меж екстремальності, оскільки ситуація у світі руйнує не тільки громадянське (скрізь яке людина вбачає власне місце у світі), але й приватне (в якому вона знаходить свою захищеність від цього світу).

Список використаних джерел

1. Арндт Г. Становище людини. Київ. «Літопис». 1999. 255с.
2. Арндт Г. Люди за темних часів. Київ. «Дух і літера». 2008. 318с.
3. *Arendt H.* The Origins of Totalitarianism. N. Y.: A Harvest Book, 1979. 749с.

*ПАНКОВ Г.Д., д. філос.н, професор
Харківська державна академія культури
м. Харків, Україна*

ТЕХНОЛОГІЯ ПРОТИДІЇ БЕЗЧЕСТЮ В СПОВІДАЛЬНОМУ ДИСКУРСІ (на прикладі Великого покайного канону Андрія Критського)

Протидія безчестю є необхідною умовою боротьби за утвердження цінності людини у гідності особистості. Якого рівня не досягли б євроінтеграція українського суспільства та бурхливий розвиток інформаційно-комунікативних технологій, турбота про непорушність персоналістичних цінностей завжди набуває ультимативної актуальності у суспільному та культурному розвитку. Загострення кризи гуманізму, девальвація людяності як необхідної міри соціокультурного порядку є досить яскравою рисою сучасності та загрозою прогресу. Названу загрозу доцільно розглядати одним із викликів сучасності з наростаючою тенденцією знелюднення. У викладеному контексті актуалізується вироблення ефективних технологій протидії безчестю як чиннику, що руйнує гуманістичні відносини, в яких істотне значення приділяється цінності честі.

Чесць розуміється позитивним оцінюючим маркером, що віддає пошану та повагу в певному суспільному середовищі. Її значення пов'язується з відповідністю людини своєму становищу у природному та соціальному світах. Дотримання честі та гідності людини як особистості доцільно розглядати загальним персоналістичним та гуманістичним обов'язком.

У християнстві цінність людини та людський обов'язок визначаються теоцентричним та христоцентричним виміром. На ньому ґрунтується основна антропологічна установка на людину як на образ і подобу Бога, котра повинна досягнути боголюдського ідеалу.

Ідеалу Богоподібності протиставляється стан скотоподібності, що ганьбить людську особистість. Обидві названі полярності виражають бінарну опозицію честі / безчестя в оціночній шкалі християнства. Протидія безчестю у

християнській традиції здійснюється у різноманітних соціокультурних каналах, одним з яких є сповідальна практика. Технологію протидії безчестю розглянемо з прикладу широко відомого в православній традиції Великого покаянного канону Андрія Критського.

В аналізованому каноні протидія безчестю є процедурою формування смислового ряду презентації християнських цінностей, що становлять антропологію та етику честі. Вона включає відповідні цінності та семіотичну їх подачу. Істотною рисою сповідальних текстів виступає технологія семіозису, що надає аксіологічній архітектоніці сильне поетичне забарвлення, що значною мірою посилює її чуттєве сприйняття. Її філософський аналіз передбачає герменевтичну процедуру переведення поетичного та богословського дискурсу в обрій філософського його осмислення. У розглянутому обрії виділяються такі його аспекти – онтологічний, філософсько-антропологічний, етичний та естетичний.

Аналіз запропонованої проблеми дозволяє виділити в змісті Канону два основні аспекти – 1) технологію самозасудження, 2) технологію духовного піднесення.

1. Технологія самозасудження є необхідною процедурою сповідального жанру, який ґрунтується на критичній рефлексії.

В онтологічному аспекті автор покаянного канону створює ситуацію буття-у-темряві. У її просторі буття грішника визначається станом темряви, глибокої імлі, в якій протікає життя. Якість його життя характеризується значенням осквернення, що вказує на ухилення від божественного ладу. Весь зміст Канону доречно розглядати демонстрацією онтології осквернення, що наповнюється антропологічним змістом.

В антропологічному аспекті фігура грішника визначається блудницею. Метафора блуду використовується для вказівки на відпадання людини від Бога як духовну зраду. Не задовольняючись цією метафорою, автор Канону загострює ситуацію осквернення тим, що приводить до свідомості грішника самозвинувачення у вбивстві за аналогією злочину біблійного Каїна. Тому його душа визнається окаянною душею, що вказує на її граничне падіння.

В етичному аспекті грішник звинувачує себе в скоєнні гордині, зухвалості, впаданні у пристрасну згубу та ухиленні до зла тим, що уподібнився до злочину біблійної Єви. *В естетичному аспекті* демонструється картина трансформації первісної краси людського образу на стан його духовного спотворення. Для висловлювання цієї ідеї використовується метафора переодягання у «соромну ризу», під якою мається на увазі нагота.

Всі розглянуті аспекти в сукупності складають загальну картину «онтології ганьби» в єдності антропологічного, етичного та естетичного значень,

а граничне падіння індивіда представлено узагальнюючим виразом «нині нагий на гноїщі та в струпах».

2. Технологія духовного піднесення є акт трансцендування у бік ідеалу. Основною його умовою висувається цінність каяття, що передбачає наступні два акти: 1) спрагу радикального розриву з пороками, 2) спрагу піднесення над грішним станом у напрямку святості. Перше розкривається через значення втечі від порочного життя, і навіть *очищення* від пороків через сльози каяття. Слізні молитви до Бога розцінюються жертвопринесенням на його адресу. На думку Андрія Критського, приймаючи сльози, Бог здатний прийняти від грішника тяжкий тягар гріха та очистити душу від гріхів. Жага розриву з грішним життям органічно поєднується із жагою до праведного життя.

Висновки. Протидія безчестю у технології сповіді здійснюється через суворий і нещадний самоосуд, у якому представлено картину звинувачення у ганьбі, засудження за духовний злочин та вказівку на необхідність виходу за межі персоналістичного спотворення у напрямку ідеалу святості. Однак технологія конституювання всебічної ганьби змінюється технологією демонстрації процедури її подолання та піднесення особи.

Динаміка протистояння безчестю у процесі сповіді викладається переважно поетичним дискурсом з властивими йому семіотичними ефектами, що створюють ситуацію сильної гостроти та напруження процедури духовної боротьби за особистість у її честі та гідності. Її честь і гідність утверджуються відповідно до християнської теїстичної парадигми. Протистояння безчестю виглядає трансцендуючим актом, що здійснюється трансцендуючою особистістю із дна духовного падіння у напрямку теїстичного піднесення.

***ПАНОВ В.Я.**, здобувач третього (освітньо-наукового) рівня вищої освіти*

Харківський національний університет імені В.Н.Каразіна

м.Харків, Україна

ДЕКІЛЬКА ПРОБЛЕМ, ЩО ПІДІЙМАЮТЬ LINGUA FRANCAS В СУЧАСНОМУ СУСПІЛЬСТВІ

1. Постійний та глобальний обмін інформацією, який притаманний інформаційному суспільству [2], можливий тільки через посередництво *lingua francas*, що створюють глобальні та постійні комунікативні простори.

1.1. *Глобальні мови глобалізуються усе більше.* Переплетіння мереж комунікацій в глобальну мережу створює «глобальне місто», забезпечення функціонування якого можливо тільки завдяки глобальним мовам – *lingua francas*.

2. Глобальні *lingua francas* підіймають ряд проблем, які потребують обмірковування вже зараз.

2.1. Наприклад, проблемною постає суперечливий характер таких мов. З одного боку, вони уможлиблюють глобальну комунікацію, (теоретично) сприяють глобальному порозумінню, *створюють спільний комунікативний простір для світу*, який можна використовувати задля розв'язання глобальних питань – тобто однозначно несуть позитивний аспект. З іншого боку, історично *lingua francas* є імперськими, колоніальними мовами экс-метрополій; і вони все ще продовжують бути (нео-)імперськими проєктами: *lingua francas* зокрема працюють як інструмент встановлення влади тими країнами, кому "належать" ці мови – тобто экс-метрополіям. *Lingua francas*, наприклад, сприяють формуванню центрів тяжіння капіталу та політичних сфер впливу, розповсюдженню та нав'язуванню ідеологій, навіть виступають інструментом підкорення *non-native speaker* перед *native speaker* [3, с. 45] тощо. *Тобто вони є владними проєктами*, що мають на меті встановлення ієрархій.

2.2. Окрім цього, постає питанням роль та взагалі виживання локальних мов. Завдяки реакційним політикам захисту та монолінгвальним установкам [4] зараз не вбачається широких загроз для національних мов; водночас локальні-ненаціональні мови (мови національних меншин; наприклад, кримськотатарська в Україні) відчують постійне скорочення кількості носіїв. У будь-якому випадку – хоч національних мов, хоч мов меншин - *глобальні та локальні мови зараз знаходяться у відносинах тези та антитези*; відчутний скрегіт та іскри між ними. І в цій боротьбі сильнішими постають глобальні мови.

3. Відповідно, *lingua francas* порушують наступні питання, що потребують вирішення.

3.1 По-перше, як може існувати *lingua franca* виключно як проєкт комунікації? Чи можливо це взагалі, або владний характер *lingua francas* не можливо усунути?

3.2. По-друге, чи можливий синтез між глобальними та локальними мовами? Якщо так, то що потрібно зробити для цього?

4. Запропонуємо 2 зміни в мовній парадигмі, які, сподіваємося, змогли б змінити ситуацію на краще.

4.1. Прибрати "оригінальність" мови. Детально про «оригінальність» мови ми писали в іншій статті [3, с. 43]; зараз же зазначимо, «оригінальність» мови передбачає, що мову ідеально може знати лише *native speaker*, тому що він народився / виріс в «оригінальній» культурі мови, саме тому він має право на корегування мови *non-native speaker*; а сам *non-native speaker* (як би гарно він не знав мову) приречений на підкорення усім корегуванням від *native speaker* (просто тому, що він не народився в «оригінальній» культурі мови). Відхід від

цієї парадигми дозволив би оцінювати навички мови *native speaker* та *non-native speaker* не за їх місцем народження/виховання, а за їх фактичними навичками. Щобільше, це відкрило б шлях до викладання мов силами екс-колоній: хоча умовний конголезець усе життя може говорити французькою, він все одно вважається *non-native speaker*, бо не виріс у Франції, у французькій культурі. Цим би вдалося усунути владний аспект *lingua francas* на комунікативному рівні; *фігури native speaker та non-native speaker стали фактично рівними б у межах спільного комунікативного простору.*

4.2. Вивчати *lingua francas* як іноземні, а не як другі мови. Хоча різниця може здатися не значною, вона здатна створити велику різницю: чітка диференціація між «рідною» мовою та глобальною дозволить нам говорити про стик, взаємне співіснування мов, а не про скрегіт між ними. Друга мова - концепт, коли дві мови визнаються рівнозначними; іноземна мова - коли друга - глобальна, іноземна - визнається як така, що доповнює «рідну», локальну, тобто ту, що формує ідентичність людини. В такому випадку ми прибираємо аспект підміни ідентичностей, а замість цього скоріше нашаровуємо одну ідентичність на іншу, доповнюємо їх (глобальна ідентичність тепер не підмінює локальну); щобільше, кожній з мов відводиться свій функціональний простір, що не переплітаються, а диференціюються під час навчання мовам, отже не загрожують одне одному.

4.3. Зазначимо, що цих двох пропозицій замало. Вони не вирішують, наприклад, питання формування центрів тяжіння капіталу, що врешті розшаровує комунікативні простори на ядро та периферію, тобто уможлиблює економічну експлуатацію. Закликаємо дослідників доєднатися до дискусії щодо майбутнього *lingua francas* та пропонувати свої проекти покращення мовної парадигми.

5. Особливо актуальним питання *lingua francas* постає в контексті агресії Росії проти України. Наразі відчуваються активні процеси по дерусифікації українського простору; роль та використання російської все більше знижується в нашому суспільстві. З точки зору націєтворчих процесів, це явище однозначно добре, бо відбувається відмова від російської як від (нео-)імперського проекту; але водночас українське суспільство відмовляється і від російської як *lingua franca*, яка давала можливість для комунікації майже з усіма російськими екс-колоніями, тобто виходить з одного з глобальних комунікативних просторів (не говоримо, що це щось однозначно позитивне або погане; зараз констатуємо сам факт).

5.1. Ситуація ускладнюється іншим. Напротивагу російській як *lingua franca*, українська влада прагне до інтеграції українського суспільства в англійську *lingua franca* [1]. Проблемність у тому, що англійська *теж не*

позбавлена свого владного аспекту; вона теж є (нео-)імперським проектом (як і будь-яка сучасна lingua franca). Але, якщо у випадку російської її (нео-)імперська складова вже доволі зрозуміла українському суспільству, (нео-)імперська англійської мови постає для українського суспільства невизнаною, непомітною. Тобто ситуація така, що активно тікаючи з одного (нео-)імперського проекту, Україна так само стрімко рухається в інший.

Список використаних джерел

1. Зеленський пропонує Раді зробити англійську однією з мов міжнародного спілкування в Україні. *Укрінформ: веб-сайт*. 2023. URL: <https://www.ukrinform.ua/rubric-politics/3728718-zelenskij-proponue-radi-zrobiti-anglijsku-odnieu-z-mov-miznarodnogo-spilkuvanna-v-ukraini.html> (дата звернення: 17.10.2023)
2. Макарусь Б. Інформаційне суспільство як новий етап розвитку суспільства. *Науковий блог. Національний університет "Острозька академія": веб-сайт*. 2017. URL: <https://naub.oa.edu.ua/2017/informatsijne-suspilstvo-yak-novuj-et/> (дата звернення: 17.10.2023)
3. Панов В.Я. Право на корегування мови: влада native speaker над non-native speaker. *Вісник ХНУ імені В.Н.Каразіна. Серія "Філософія. Філософські перипетії"*. Випуск 65. Харків, 2021. С. 40-48.
4. Gogolin I. The "monolingual habitus" as the common feature in teaching in the language of the majority in different countries. *Per Linguam*. Гамбург, 2013. Vol. 13 No. 2.

РАДЧЕНКО І.Б., старший викладач

*Український державний університет залізничного транспорту
м. Харків, Україна*

ОСОБЛИВОСТІ МОВНОЇ КОМУНІКАЦІЇ В ІНТЕРНЕТІ

Комунікація в Інтернеті залежить від різноманітних засобів та технологій, які надають можливість користувачам спілкуватися, обмінюватися інформацією та взаємодіяти в онлайн-середовищі.

Мовна комунікація в Інтернеті має свої особливості, які виникають з унікального характеру цього середовища. Ось деякі з найважливіших особливостей мовної комунікації в Інтернеті:

Скорочення та специфічна лексика: Інтернет розвиває свою власну мову, включаючи численні скорочення, аббревіатури та специфічну лексику використовує її як засіб мовної економії. Наприклад, «LOL» (Laugh Out Loud) або «BRB» (Be Right Back), «YMMML» (You Make Me Laugh), «bbfn» (bye bye for now); «btw» (by the way), «fyi» (for your information), «iac» (in any case), «imho» (in my humble opinion), «otoh» (on the other hand) – це типові скорочення, які

використовуються в текстовому спілкуванні. Важливо розуміти ці вирази, щоб ефективно спілкуватися в Інтернеті.

Емодзі: Емодзі (смайлики та символи) широко використовуються для вираження емоцій в інтернет-комунікації. Вони можуть доповнити або змінити значення повідомлення. Наприклад, смайлик зі сміхом 😊 вказує на жарт, тоді як смуток ☹️ може вказувати на сумнів.

Інтернет-меми: Мемі – це відомі образи, фрази або відеоролики, які використовуються для гумору або сарказму. Вони можуть мати глибоке культурне або інтернет-специфічне значення і стають частиною мовної комунікації; культурні феномени, які поширюються в мережі Інтернет і стають популярними серед користувачів. Вони можуть приймати різні форми, такі як віджети, фотографії, відеоролики, гіфки, гасла або ж сторінки в мережах. Такі мемі часто мають гумористичний або іронічний характер і можуть стосуватися різних суспільних тем, подій, персонажів або фраз. Інтернет-меми зазвичай поширюються шляхом репостів або поділу в соціальних мережах, інтернет-форумах або месенджерах. Вони можуть виникати від користувачів, які самостійно створюють контент, або ж виникають на основі популярних культурних явищ, новин або інших подій; можуть бути тимчасовими явищами, які швидко зникають з публічної уваги, або ж стати довготривалими іконами поп-культури. Вони допомагають користувачам виражати свої почуття, ставити жартома до різних аспектів сучасного життя і спільно підтримувати культурну спільноту в Інтернеті.

Текстове спілкування: Багато інтернет-спілкування здійснюється через текстові повідомлення, такі як електронна пошта, чати та соціальні мережі. Це може призвести до більш формального чи неформального стилю спілкування, залежно від контексту.

Мовна культура: Інтернет впливає на мовну культуру, зокрема на вживання мови та граматику. Деякі стандарти можуть бути порушені в інтернет-комунікації, що призводить до виникнення субкультурної лінгвістики.

Мовний бар'єр: Інтернет – міжнародне середовище, і спілкування може відбуватися на багатьох мовах. Мовний бар'єр може бути перешкодою для спілкування, але одночасно він сприяє розширенню міжнародного

Загалом, мовна комунікація в Інтернеті є важливим аспектом сучасного спілкування, і вона постійно розвивається під впливом технологічних та культурних змін. Враховуючи ці особливості, користувачі можуть ефективно спілкуватися та взаємодіяти в цьому унікальному середовищі. Інтернет-комунікація має значний вплив на мовну культуру, і цей вплив можна розглядати

як позитивний, так і негативний. Ось деякі з основних способів, якими Інтернет впливає на мовну культуру:

Позитивний вплив:

1. Збагачення мови: Інтернет сприяє появі нових слів, виразів та фраз в мові. Це може бути результатом необхідності описувати нові технології, поняття, явища або створювати гумористичні образи, такі як інтернет-меми.

2. Глобалізація мови: Інтернет робить мовну комунікацію більш глобальною. Люди з різних країн можуть спілкуватися, обмінюватися ідеями та культурними аспектами, що сприяє розширенню культурного розмаїття та взаєморозумінню.

3. Збільшення доступності інформації: Інтернет дає можливість швидкого доступу до величезної кількості інформації, включаючи різні джерела та мови. Це може сприяти розвитку мовних навичок і знань.

Негативний вплив:

1. Спотворення мови: В інтернет-комунікації може виникати неякісне використання мови, яке може призводити до спотворення граматики та правопису. Це особливо видно в коротких текстових повідомленнях та коментарях.

2. Скорочення та специфічна лексика: В інтернет-комунікації використовуються численні скорочення та специфічна лексика, яка може бути незрозумілою для тих, хто не є активним користувачем мережі. Це може ускладнювати спілкування з новачками.

Важливо пам'ятати, що вплив Інтернету на мовну культуру є складним і багатогранним явищем. Інтернет відображає суспільні та культурні тенденції, і як з позитивними, так і з негативними аспектами. Щоб зберегти вищий стандарт мовної культури в інтернеті, важливо надавати перевагу якісному спілкуванню та підтримувати цінність правильної мовної вживаності.

РЖАВСЬКА Ю.В., викладач

Український державний університет залізничного транспорту

м. Харків, Україна

ФОРМУВАННЯ ЦІННІСНИХ ОРІЕНТАЦІЙ МОЛОДІ ЗАСОБАМИ ФІЗИЧНОГО ВИХОВАННЯ І СПОРТУ В ЄВРОПЕЙСЬКОМУ КОНТЕКСТІ

Спорт та фізична культура відіграють значну роль у житті сучасного суспільства на багатьох рівнях, а саме: від забезпечення здоров'я нації до формування іміджу держави на міжнародній арені, від соціальної адаптації молоді до сприяння сталому розвитку. Фізична культура і масовий спорт

пов'язані з якістю життя усіх вікових груп населення, спорт вищих досягнень – важлива сфера професійного життя, засіб міжнародного авторитету держави [1, с. 91].

В умовах євроінтеграції актуалізується потреба у системному вивченні вдалого зарубіжного досвіду у сфері фізичної культури і спорту. Аналіз стану фізичного виховання і спорту дітей та молоді різних країн світу свідчить, що в останні роки у цій сфері відбулися значні зміни, які торкаються в основному засобів покращення організації і методики проведення занять, удосконалення обов'язкових державних програм з фізичного виховання, які є програмно-нормативними документами під час планування і побудови навчального процесу [2, с. 57].

У більшості країн Європи (92 %) фізичне виховання відноситься до обов'язкових дисциплін навчання. Попри різноманітність директив, що визначають завдання фізичного виховання у країнах європейської спільноти, все ж до основи покладено особистий і соціальний розвиток індивіду, його активність – спортивна і громадська. Усі ці документи розглядають фізичне виховання як важливу специфічну незмінну складову частину процесу виховання у цілому і визначають виняткову роль руху, гри та спорту у широкому розумінні для розвитку цілісної особистості. Завданнями фізичного виховання, на думку іноземних фахівців, є гармонійний розвиток, задоволення потреби у русі та грі, сприяння розвитку особистості як у когнітивній, емоційній, соціальній, так і у фізичній та рухових сферах. Окрім цього, підкреслюється необхідність формування інтересу і розуміння занять фізичними вправами і спортом як засобів для всебічного розвитку особистості, зміцнення здоров'я, для покращення якості життя, а також навчання основним видам спортивної діяльності, які є найбільш популярними в окремих країнах, та навичок самостійних занять спортом, що збереглися протягом усього життя. Слід зазначити, що тривалий час, на відміну від східноєвропейських країн, у багатьох західних країнах існують поняття «фізична активність», «фізична освіта», «фізична підготовленість» (fitness).

Міжнародна комісія фізичного виховання і спорту (ICSSPE) проаналізувавши завдання державних програм з фізичного виховання країн Європи, зробила спробу визначити, які завдання є спільними у кожній з цих програм і можуть бути названими завданнями європейського фізичного виховання. У ході дослідження було опрацьовано 33 європейські країни і зроблено спробу проранжувати завдання фізичного виховання, що зафіксовані у державних програмах (табл. 1).

Таблиця 1 – Завдання фізичного виховання школярів у країнах Європи

Завдання фізичного виховання школярів	Місце
Моторні компетенції (розвиток фізичних якостей)	1
Фізичний розвиток	2
Рухові вміння	3
Морфофункціональний розвиток	4
Здоров'я і добре самопочуття	5
Суспільний розвиток	6
Активний спосіб життя	7
Інтелектуальний розвиток	8
Інтерперсональні вміння	9
Моральний розвиток	10
Фізична підготовка	11
Вироблення потреби у фізичній активності протягом життя	12
Участь у різних формах фізичної активності	13
Вміння самооцінки	14
Покращення естетичності рухів	15
Вміння розв'язувати конфліктні ситуації	16

Таблиця 2 – Завдання фізичного виховання молоді у країнах Європи

Завдання фізичного виховання молоді	Місце
Рухові вміння (технічна підготовка)	1
Фізичний розвиток	2
Моторні компетенції	3
Здоров'я і добре самопочуття	4
Активний спосіб життя	5
Морфофункціональний розвиток	6
Вироблення потреби у фізичній активності протягом життя	7
Суспільний розвиток	8
Фізична підготовка	9
Інтерперсональні вміння	10
Інтелектуальний розвиток	11
Моральний розвиток	12
Участь у різних формах фізичної активності	13
Вміння самооцінки	14
Вміння розв'язувати конфліктні ситуації	15
Покращення естетичності рухів	16

У результаті аналізу літературних джерел з'ясувалося, що молодіжний та дитячий спорт у країнах Європи займає важливе місце не лише як засіб формування основної цінності здоров'я, але й як важлива сфера спілкування та прояву соціальної активності людини, розумна форма організації і проведення дозвілля, а також як засіб впливу на інші цінності людського життя, а саме: авторитет та становище у суспільстві, трудову діяльність, на структуру морально-вольових характеристик, естетичні ідеали та інші ціннісні орієнтації. Європейський досвід формування цінностей у молоді засобами фізичного виховання і спорту заслуговує на увагу і потребує впровадження у вітчизняну систему освіти

Список використаних джерел

1. Калина М.С.. Актуальні завдання державної політики України у сфері фізичної культури та спорту в умовах глобалізації та євроінтеграції. *Інвестиції, практика та досвід*. 2016. № 21. С. 91 - 95.
2. Семененко В., Трачук С., Теліус В., Малишева В. Європейський досвід організації фізичної активності дітей та підлітків: проблематика і перспективи. *Теорія і методика фізичного виховання і спорту*. 2023. № 3. С. 56 – 62.

РЖАВСЬКА Ю.В., викладач

КОНОВАЛОВА К.О., здобувачка першого (бакалаврського) рівня вищої освіти

*Український державний університет залізничного транспорту
м. Харків, Україна*

ФОРМУВАННЯ ЗДОРОВОГО СПОСОБУ ЖИТТЯ МОЛОДІ В УМОВАХ СЬОГОДЕННЯ

Формування здорового способу життя студентської молоді – складний процес, який потребує активної участі в ньому якнайбільшої кількості людей: це і батьки, і викладачі, і насамперед – самі молоді люди. Збереження та зміцнення здоров'я студентів в умовах соціальних, економічних, політичних змін в Україні має важливе соціальне значення, оскільки студентська молодь відносяться до репродуктивної категорії населення і від їх стану фізичного та психологічного здоров'я, залежить чисельність і здоров'я майбутнього покоління. Особливо збереженню та зміцненню здоров'я молоді необхідно приділити увагу зараз, в надскладні воєнні часи.

Умови життя під час воєнного стану, підвищення рівня стресу, напруженість у навчанні не надає можливості студентам належним чином приділити увагу своєму здоров'ю. Багата кількість студентів зараз перебувають

лавах ЗСУ, ТРО, працюють волонтерами, мешкають у зонах підвищеного ризику, і все це не дає можливості фізично розвиватись та удосконалюватись.

Недостатня інформованість у питаннях значущості фізичної культури як складової здорового образу життя, фактору зняття розумового і м'язового напруження, низький рівень мотивації до систематичних занять фізичними вправами, недостатність часу призводить до формування дефіциту рухової активності та погіршенню здоров'я.

Для підвищення мотивації до регулярних занять фізичною культурою і спортом необхідно надати у повному обсязі інформацію про засоби і методи фізичної культури, показати її соціальну значущість, як для окремої особистості, так і для суспільства, що дозволить підвищити зацікавленість студентської молоді до занять фізичною культурою і спортом. Роботу над створенням необхідних стартових можливостей доцільно вести і державі, й окремим громадянам і викладачам, а саме необхідно підвищити рівень виховної роботи, що дозволить зацікавити молодь до занять фізичною культурою і спортом, прагнути ідеальної норми здоров'я, реалізувати себе у соціальному плані, тому що фізична культура і спорт сприяють прояву громадської активності, допомагають більш конструктивно будувати міжособистісні відношення [1, 2].

Здоровий образ життя – це образ життя, який засновується на принципах моральності, раціональної організованості активної, трудової і загартовуючої діяльності, і в той же час, образ життя, який захищає від несприятливих впливів зовнішнього середовища та, який дозволяє зберегти моральне, психологічне і фізичне здоров'я на довгі роки.

Виховна робота у виші як одна з основних складових освіти мусить сприяти розкриттю можливостей для зміцнення здоров'я, для збереження працездатності, фізичної активності та інформувати студентів про засоби розвитку, удосконалення та оздоровлення себе.

У процесі навчання в УкрДУЗТ перші два роки навчання студенти отримують можливість підтримувати своє здоров'я на заняттях з фізичного виховання, які забезпечує кафедра фізичного виховання та спорту. Отже, у результаті участі у фізкультурно-спортивних заходах студенти зміцнюють своє здоров'я, розвивають фізичні (сила, витривалість, спритність, швидкість, гнучкість), моральні якості (стійкість, мужність, воля до перемоги, рішучість, дисципліна, організованість, почуття відповідальності та ін.), набувають прикладних навичок та вмінь (вміння переконувати, вміння слухати та робити аналіз, переробляти інформацію великого обсягу, вирішувати складні задачі у найкоротший час та ін).

Одним з пріоритетних напрямків у виховній роботі університету є оздоровчий напрямок, у рамках якого приділяється увага моральному вихованню

студентів, що спрямоване на цілісне формування та розвиток особистості, її ставлення по відношенню до Батьківщини і фізичного виховання, яке має задачі збереження та зміцнення здоров'я, сприяння всебічному розвитку, відмові від шкідливих звичок, підтримці високої працездатності протягом усього часу навчання у закладі освіти та протягом усього життя.

Список використаних джерел

1. Бондаренко О.М. Цінність здоров'я серед пріоритетів студентської молоді. *Вісник Кам'янець-Подільського національного університету імені Івана Огієнка «Фізичне виховання, спорт і здоров'я людини»*. 2010. Вип. 3. С.160–166.

2. Черній В. Історичні аспекти розвитку поняття здорового способу життя. *Проблеми формування здорового способу життя молоді: матеріали III Всеукр. наук.-практ.конф. студентів, магістрантів та аспірантів*. Львів: Видавничий центр ЛНУ ім. І. Франка, 2011. С. 57 – 63.

САЖИНА Т.М., ст. викладач

Український державний університет залізничного транспорту

м. Харків, Україна

МІЖКУЛЬТУРНА КОМУНІКАЦІЯ ТА ПРОБЛЕМИ НАВЧАННЯ ІНОЗЕМНИХ МОВ

У контексті теорії навчання іноземній мови та оволодіння нею звернення до проблеми свідомості явище не таке вже й нове. Хоча раніше увага дослідників концентрувалася на тісному взаємозв'язку мови та мислення, і найвищим етапом у освоєнні іноземної мови називалося мислення цією мовою, проте ще Л.С. Виготський звертав увагу, що мислення і мова мають різні генетичні коріння і перетинаються лише у сфері вербального мислення: «Мовленнєве мислення не вичерпує ні всіх форм думки, ні всіх форм мови» [1, с.108].

Опанування новою мовою неспроможна змінити мислення людини, так як закони мислення універсальні, але може змінити його свідомість. Освоєння нової інформації, і про іншу мову в тому числі – це процес пізнання, який неможливо реалізувати без мислення. Для пізнання різних явищ безумовно використовуються одні й самі універсальні механізми, проте будь-яке пізнання опосередковується змістом свідомості людини. На наш погляд, саме цей аспект проблеми набуває особливої значущості в контексті оволодіння іноземною мовою.

У навчанні індивіда іноземної мови ми бачимо перехрестя культур, практику міжкультурної комунікації, оскільки кожне іноземне слово відображає іноземний світ та іноземну культуру: за кожним словом стоїть обумовлене

національною свідомістю (знову ж таки іноземною, якщо слово іноземне) уявлення про світ.

Суб'єкт, який приступив до вивчення іноземної мови, вже має сформовану картину світу, в яку «вписана» його рідна мова з властивою йому системою значень. Це вербалізована картина світу, одягнена у форми та значення рідної мови. Інших уявлень, за допомогою яких міг би інтерпретувати іноземний матеріал, учень просто не має. Процес включення значень іноземної мови в індивідуальний контекст суб'єкта-носія іншої мови загрожує багатьма небезпеками, пов'язаними насамперед з інтерпретацією іноземного матеріалу. Учню досить важко уявити, що іноземна мова функціонує за іншими законами. Крім того, оскільки сенс – це «місце у структурі», учень намагатиметься вписувати значення одиниць іноземної мови у структуру рідної. Не до кінця розуміючи їхніх ролі та місця у загальній структурі саме досліджуваної мови, учень не зможе осмислити їх адекватно. Тому й мовний матеріал, дії іноземною мовою, щоб стати для нього осмисленими, повинні бути представленими учню не тільки з погляду «як», ніж зазвичай прийнято обмежуватися під час навчання, але й з погляду «чому» та «навщо».

Завдання викладача полягає у допомозі учню вписати у свій індивідуальний контекст новий смисловий світ, представлений іноземною мовою. Таким чином, формується свідомість білінгва. Основним механізмом цього формування є психологічний механізм сенсоутворення, що пропонує зіткнення смислів, що відбувається при зустрічі суб'єкта-носія внутрішнього смислового світу з іншими смисловими світами. Цілком імовірно, що однією з основних причин невдач при освоєнні іноземної мови є той факт, що людина виявляється не готовою прийняти інший смисловий світ і намагається «вписати» її в смислову систему рідної мови, внаслідок чого механізм сенсоутворення спрацьовує вхолосту, а іноземна мова відкидається свідомістю суб'єкта, що його вивчає.

Таким чином, головна відповідь на питання про вирішення актуального завдання навчання іноземних мов як засобу комунікації між представниками різних народів та культур полягає в тому, що мови повинні вивчатися у нерозривній єдності зі світом та культурою народів, які розмовляють цими мовами. Багато дослідників визнають, що «освоєння іноземної мови принципово змінює структуру мовної свідомості людини у спільній сфері когнітивної свідомості». Зміни, насамперед зумовлені тим, що людина вперше стикається з фактом відторгнення мовної форми від понятійного змісту і змушена включитися в процес порівняння форм вираження одного й того ж змісту засобами різних мов. Більше того, «міцно сформовані мовні зразки рідної мови

неминуче вступають у протиріччя і конкуренцію із зразками іноземної мови, що засвоюються» [1, с.61].

Так навчити людей спілкуванню (усному та письмовому) навчити виробляти, створювати, а не тільки розуміти іноземну мову – це важке завдання, ускладнене ще й тим, що спілкування – це не просто вербальний процес. Його ефективність, крім знання мови, залежить від багатьох факторів: умов і культури спілкування, правил етики, знання невербальних форм вираження (міміки, жестів), наявності глибоких фонових знань та багато іншого.

Подолання мовного бар'єру замало для забезпечення ефективності спілкування між представниками різних культур. Для цього потрібно подолати культурний бар'єр.

Список використаних джерел

1. Виготський Л.С. Мислення та мовлення. Київ.1996.
2. Загальноєвропейські рекомендації з мовної освіти: вивчення, викладання, оцінювання. За ред. С. Ю. Ніколаєвої. Київ : Ленвіт, 2003. 261 с.
3. Навчальні програми з іноземних мов для загальноосвітніх навчальних закладів і спеціалізованих шкіл із поглибленим вивченням іноземних мов 10 – 11 класи. URL: <https://mon.gov.ua/storage/app/media/zagalna%20serednya/programy-10-11-klas/2018-2019/inozemni-movi-10-11-19.09.2017.pdf>
4. Пасічник О. С. Міжкультурна медіація – переосмислення місця і ролі рідної мови у навчанні іноземних мов. *Проблеми сучасного підручника*. 2019. Вип. 22. С. 213–223.

СНІЖКО І.А. к. іст.н., доцент,

КОЛЕСНИК Т.К., здобувач першого (бакалаврського) рівня вищої освіти

Український державний університет залізничного транспорту

м. Харків, Україна

ПЕРЕДУМОВИ, ПРИЧИНИ ТА РУШІЙНІ СИЛИ ВЗЯТТЯ СЕУТИ ПОРТУГАЛЬЦЯМИ В 1415 РОЦІ

Захоплення Сеути – це перший успішний напад християн на мусульман у Північній Африці з часів Хрестових походів. В історіографії точаться дискусії з приводу того, в якій мірі ця акція португальської влади була продовженням Реконкісти, а в якій – початком нового процесу португальської колоніальної експансії. Також в історіографії точаться суперечки з приводу того, в якій мірі захоплення Сеути 1415 р. було відродженням тих тенденцій, що проявилися у ході хрестових походів [1, 2]. У цьому контексті, аналізуючи мету, рушійні сили та мотиви керівників експедиції португальців у Сеуту, слід порівняти ці аспекти

даної військової кампанії з метою, рушійними силами та мотивацією керівників Реконкісти та Хрестових походів..

У 1411 році завершилася іспано-португальська війна, яка тривала майже тридцять років. Внаслідок війни Португалія зуміла зберегти свою незалежність. Позиції короля Жуана I – засновника Авіської династії зміцнилися і навколо нього згуртувались різні верстви португальського суспільства. [3, р. 4]Перед португальською владою стало питання: що робити далі? В державі склалися впливові сили, які вимагали продовження воєнних сил, нехай і з іншим супротивником. Саме співвідношення цих сил створило передумови для Сеутської експедиції 1415 р.

На початку XVст. у Португальському королівстві сформувалися такі прошарки населення: ідальго, купці, духовенство, ремісники та селяни.

Ідальго – це місцеві дворяни. На початку XV ст. інтереси різних груп всередині цього стану відрізнялися. Більша частина дворян під час війни з Кастилією прийняла бік останніх й була розгромлена після поразки ка стилців. Тому ця важлива частка суспільства наприкінці XIV– початку XV ст. дуже хотіла повернути свої позиції й головним засобом для досягнення цієї мети була війна.

Наприкінці XIV ст. у Португальському королівстві сформувався достатньо великий прошарок купців. На той час торгівля прянощами велася через Єгипет, тобто через схід Середземноморського регіону [1, с. 36]. Португалія навпаки була найзахіднішою країною Європи і її купці були в не вигідному становищі й були вимушені торгувати найціннішими товарами після кількох перепродаж, кожна з яких підвищувала ціну на прянощі. Така ситуація категорично вимагала змін, які самі купці виконати без допомоги Португальського королівства не могли. Не бажаючи миритися з таким положенням, купці мріяли запанувати або на сухопутному шляху, який вже був розподілений між міцними державами, або оволодіти Транссахарськими шляхами торгівлі у Західній Африці, по яким перевозили з Малі до Сеути золото, якого у португальців не було, рабів та слонову кістку [4. р. 48-49].

В католицькій Португалії, яка пройшла через Реконкісту й довгий період співіснування з мусульманським сусідом – Гранадою, духовенство й, зокрема, лицарські ордену грали велику роль. Лицарі, які були першокласними воїнами, та спрямовували свої сили на боротьбу з «невірними», бажали війни, щоб завдати чергового удару по мусульманам та підтримати свій авторитет. Католицька церква знаходилася у тупику. Усі відомі землі вже були розподілені між католиками, православними, мусульманами. На схід шлях був перекритий Османською Імперією, яка добивала Візантію. Північ був християнізований ще у XI ст. (сучасна Скандинавія). Залишався захід – невідомі океанські простори та міцний, але багатий схід, за яким, відповідно до легенд, сховалося католицьке

царство Пресвітера Іоанна й були інші невідомі землі, які можна було б охрестити. У разі відкриття цих земель християнство отримало би багато нових душ, а у кишені Церкви потекли б гроші – десятини від нових католиків. Папи Римські декілька разів зупиняли чвари й намагалися зосередити колонізацію Півдня у руках Португальського королівства. Це свідчить про розуміння вигід для католицької церкви з боку Римських Пап.

Ремісники у Португалії, незважаючи на свою роль в економічному житті, на той час були відносно нечисленими, особливо у професіях, що були пов'язані з морем та флотом. Під час правління Жуана I ремісники поступово відтіснялись від влади й не могли входити до міське управління по всій Португалії, окрім Лісабону. Тому якщо й ремісники бажали або навпаки, були проти війни з арабами, але якогось значення їхні голоси не мали.

Селяни, як завжди, майже не фігурували в тих небагатьох літописах, які збереглися до сьогоднішніх днів, тому не можна з повною упевненістю говорити про їхні інтереси й реальні дії, але можна припустити, що селяни не були зацікавлені у війні, бо у більшості випадків нічого гарного вона їм не приносить. До того ж у феодальних країнах Європи жодного впливу на політику країн селяни не мали..

Отже, проти війни було лише безправне селянство та ремісники.. Ідальго вимагали війни, але не бачили різниці, з ким воювати, лише б здобич була більше. Для цього Сеута підходила якомога краще. Купцям та духовенству, як було зазначено вище, не була вигідна війна між християнами, тобто з Кастилією. Священники бажали включити до християнства нові народи, а купці – дослідити Африку та винайти шлях на південний схід. Сеута непогано підходила для першої опорної крапки та проби сил.

Аналізуючи об'єктивні інтереси та суб'єктивні прагнення широких суспільних верств, одночасно варто звернути увагу на мотивації представників влади, тих, хто безпосередньо приймав політичні рішення. Адже незважаючи на побажання деяких вагомих людей, які мали деякий вплив на короля Жуана I, все ж таки останнє слово залишалося за ним. Без його схвалення похід будь-куди був би під заборонаю. За версією придворного португальського літописця Зурари, після підписання Айльонського мирного договору з Кастилією у 1411 році Жуан I більш не бажав воювати. В 1415 році йому прийшла думка зробити своїх синів Дуарте, Педру й Енріке лицарями, як того вимагав звичай.. Оскільки війна йому зовсім не подобалася, Жуан вирішив цілий рік проводити величезні лицарські турніри та піри, а після цього присвятити в лицарі братів. Такий спосіб не приніс би португальським інфантам ніякої слави, що вступало у протиріччя з їхніми бажаннями. Після довгих роздумів принци обрали свою ціллю багату на здобич Сеуту, захоплення якої стало би славним вчинком. Вирішивши так, інфанти в

купі з кількома наближеними до короля особами умовили свого батька Жуана I на небезпечний вчинок [5, р. 25-26].

Безумовно, саме по собі пояснення середньовічного хроніста було яскравим проявом середньовічного розуміння історії, відповідно до якого рушієм історичного процесу є діяння правителів (це доповнювалося провіденціалізмом). Ідея про об'єктивні закономірності історичного процесу на той час ще не кристалізувалася. З іншого боку, з точки зору сучасних методологічних підходів не варто і недооцінювати роль особистості в історії. Тож цілком закономірним є припущення, що певну роль у остаточному рішенні щодо проведення Сеутської експедиції зіграли троє старших братів-інфантів - Дуарте, Педру та Енріке. При цьому, їхня мотивація цілком могла бути зумовлена ще середньовічними уявленнями про лицарську честь, як про це пише Зурара. Прагнення інфантів поєднувалися з об'єктивними бажаннями ідальго, купців та духовенства [6, с. 124].

Отже, рушійними силами Сеутської експедиції 1415 р. були різні прошарки населення (ідальго, купці та духовенство). Цілком імовірною є версія Зурари про особисту мотивацію принців Португалії. Керівниками походу на Сеуту виступили сам Жуан I, Дуарте, Педру та Енріке, що керували військами, які штурмували Сеуту.

Найбільш заплутаним є питання щодо мети експедиції. Як було зазначено вище, інфанти мріяли про славу переможців, яка прославила б їх, ідальго бажали війни, на якій вони сподівалися збагатити та повернутися до влади, а Сеута найкраще підходила як мета для такого походу. Конкретних даних щодо купців немає. Для церкви будь-яка перемога над «невірними» була й їхньою перемогою, до того ж, якщо б Північно-західне узбережжя Африки на довгий час залишилося під владою католицької Португалії, то частина мусульман перейшла б до християнства, як то було на Піренейському півострові. Це означало для церкви появу нових прихожан й нових платників десятини.

Король Жуан I, який насамперед дбав про безпеку Португалії, хоча й побоювався поразки, але вважав, що у маврів не вистачить сил для помсти, При цьому, від Кастилії країну захищала союзницька Англія, яка на той час успішно діяла проти Франції, (саме на Францію тоді орієнтувалася Кастилія). Тобто за безпеку своєї країни під час відсутності війська він міг не турбуватися, до того ж за свідоцтвом своїх розвідників Сеута була дуже багатим містом й його взяття могло бути вигідною справою.

Таким чином, Сеутська кампанія стала поштовхом до подальшої колоніальної експансії Португалії, яка докорінно змінила майже увесь світ та розпочала нову історичну епоху.

Список використаних джерел

1. Бізлі Ч. Р. Принц ЕнрікеМореплавець. Київ. Темпора. 2015. 236 с.
2. Boxer C. R, The Portuguese Sea borne Empire: 1415 – 1825. London: Hutchinson, 1977 – 422 p. URL:<https://archive.org/details/the-history-of-human-society-boxer-c.-r.-the-portuguese-seaborne-empire-1415-1825-hutchinson-1977/page/n1/mode/2up>
3. PintoVitor. The Siege of Ceuta (1418-1419). Croisades en Afrique. Les expéditions occidentales à destination du continent africain, XIII-XVI siècle. Toulouse: Presses universitaires du Midi, 2019- 18 p, URL: file:///C:/Users/Home/Downloads/The_Siege_of_Ceuta_1418_1419.pdf
4. José H. Saraiva. Portugal: A Companion History. Lissabon, Carcanet, 1997 – 222 p.
5. De Azurara Gomes Eannes. The chronicle of the discovery and conquest of Guinea. - London: The Hakluyt Society, 1896 – Vol. 1 – 246 p. URL:<https://archive.org/details/chroniclediscov01unkngoog/page/n108/mode/2up>
6. Мортімер І. Століття змін. Яке століття бачило найбільше змін і чому це важливо для нас. Пер. з англ. Я. Машико. Харків. Вид-во Фабула. 2018. 448 с.

*TYTAR O.V., Prof. Dr. habil. Philosophie,
ALIMOVA V.M., Doktorantin
V. N. Karazin National universität Charkiw
Charkiw, Ukraine*

KUNSTPHILOSOPHIE IN DER MODERNEN UKRAINISCHEN UND DEUTSCHEN KULTUR

Ziel der Studie ist es, die wichtigsten Trends beim Überdenken der Rolle des städtischen Raums in der zeitgenössischen ukrainischen und deutschen Kunst aufzuzeigen.

Postmoderne Kunst ist eng mit dem Thema Stadt verbunden. Sie ist die Wiederbelebung des Expressionismus, des Neoexpressionismus, die in der deutschen Kultur des 20. Jahrhunderts am deutlichsten vertreten sind. Gleichzeitig waren die New Yorker Graffiti-Künstler der späten 1970er und frühen 1980er Jahre eine der ersten neoexpressionistischen Erscheinungsformen, die eine neue rebellische Jugendkultur verkündeten, die die respektable, hochrangige Welt der Großstadt nicht akzeptierte. Der Neoexpressionismus wurde nicht nur von Graffiti-Künstlern, sondern auch von den „neuen Wilden“ in Deutschland und Italien unterstützt, die die Motive Einsamkeit, Unterdrückung im Zweiten Weltkrieg und Besatzung neu interpretierten (z. B. A. Kiefer „Besatzung“). Die italienischen Transavantgarde-Künstler und die Leningrader

„Neue Künstler“ (1982-1987) kehren in den Raum des Mythos zurück, der keine Richtung der Geschichte und der historischen Fortschritt kennt (z.B. F. Clemente "Das ungeborene").

Straßenkunst in Charkiw versuchte in einigen Positionen sich von Graffiti-Künstlern zu distanzieren indem sie betont, dass Graffiti-Künstler häufig kommerzielle und Image-Ziele verfolgen und auch nach eine Möglichkeit suchen, sich selbst darzustellen. Die Straßenkunst unterstreicht das selbstlose, künstlerische und kreativere Natur moderner Graffiti. Hamlet Sinkivskyi und Roman Minin gelten als erste Vertreter der Straßenkunst in Charkiw. Ihr erstes gemeinsames Werk erschien 2007 am Charkiwer Ufer – die „Bohème“-Mauer. Dank ihres „Minigam“-Teams erschien Bild von A. Puschkin in der Puschkinska-Straße. Das Motiv in einem Hausdurchgang war das berühmte „Duell“, wo A. Puschkin im Duell dargestellt ist. Viel später dazu gekommene Darstellung der Ablehnung der Massenkultur auf der angrenzenden Wand, wurde barbarisch übertüncht. In der Gogol-Straße wurde Gogol dargestellt. Zum ersten Mal fand im Jahr 2009 das Charkiwer „StreetArtFest“, an dem 32 Künstler und 38 Kompositionen teilnahmen erfolgreich statt. Das Haus in der Gagarin Straße 20 beherbergte die Werke von Roman Minin „Bergmann“, „Wir sind die Ersten“, „Circus“; Kostyantyn Zorkin’s „Space Food“. Hier und in der Straße des 23. August tauchten Hamlet Zinkivskyi’s „Soldat“, „Yellow Fish“ und „Trolleybus“ auf. An der Mündung der Flüsse Charkiw und Lopan wurde das Werk von Roman Minin und Oleg Vinnyk „Chagal Super“. In Puschkinska Straße waren Werke von Hamlet Zinkivskyi: „Biber Pryimachenko“, „Taube“, „Dackel“ zu sehen. Die meisten Werke wurden bald beseitigt oder übermalt – das ist das Schicksal der Graffiti-Künstler in der modernen Ukraine.

Während des Krieges erlangte der Straßenkunst und das Graffiti einen erheblichen Einfluss und hat einen patriotischen, zutiefst philosophischen Charakter bekommen. Kürzlich machte Hamlet Sinkivsky selbst einen Rundgang für Studenten der Charkiwer Universität für Bauwesen und Architektur. Einige bekannte Gemälde erregten allgemeine Aufmerksamkeit, insbesondere das Bild mit der Aufschrift „Nicht jeder kann sich den Luxus einer Papierkorrespondenz leisten“ in Postamt in der Nähe von Sumska Straße und das Bild „Unsere Tasche voller Möglichkeiten“ – jede Zeit, auch Kriegszeit, bietet uns neue Möglichkeiten. Andere Bilder wie ein System von Waagen Gewichten bestätigen diese Idee: „Krieg raubt viel Zeit und Chancen – Krieg bietet viel Zeit und Chancen.“ Das Gemälde in der Nähe der Synagoge von Charkiw „Schneide den Überschuss ab“ erinnert uns an die Notwendigkeit, die Ereignisse und Dinge um uns herum zu filtern. Die stürmische Zeit des Krieges und ständigen Veränderungen wird zur Grundlage eines weiteren Bildes am Charkiw Ufer und zu einem gewissen Abschluss der philosophischen Suche moderner Graffiti-Künstler: „Wir sind nicht von einem Mangel an Erinnerungen bedroht.“

In der Postmoderne wurde das Genre der Videoinstallation geboren. Es muss sich dem Videoclip widerstehen und die Integrität der zerstörten Wahrnehmung zurückholen. Gleichzeitig wird die Videoinstallation zu einem Mittel zur Dekonstruktion von Dingen als Zeichen sozialer Beziehungen, Zeichen grundsätzlichen Einsamkeit des Menschen in der von der Natur entfremdeten Welt der Stadt. Die Videokunst verbreitete sich erstmals in der amerikanischen Kunst – Pike, Nauman (1960er Jahre), Bill Viola, Gary Hill (1980er Jahre) und erzählte auf neue Weise die bekannte Geschichte eines Menschen, der nichts Erhabenes im Alltag findet. Seit Anfang der 1990er Jahre verändert die Videokunst ihre Strategien und wendet sich der entvölkerten Welt der Stadt zu, in der die Technologie über den Humanismus hinauswächst und zu einer Realität wird, die nach ihren eigenen Gesetzen lebt (z. B. P. Fischli, D. Weiss "Der Lauf der Dinge"). Sogar die zentralen Konzepte der Moderne „Fortschritt“ und „Revolution“ werden in der Videokunst der 1990er-2000er Jahre kritisiert und ironisiert. Beispielsweise bietet die Installation von Tjebbe Van Tien, J. Shaw „Imaginary Museum of Revolution“ ein symbolisches plastisches, historisches und musikalisches Bild der Revolutionen letzter 300 Jahren.

Die Videokunst des beginnenden 21. Jahrhunderts thematisiert den Alltag. Auch die Rückkehr der Betrachtung wird zum künstlerischen Novum – die Dynamik eines Videoclips wird nicht mehr als Errungenschaft wahrgenommen, sondern als ein Faktor, der die Aufmerksamkeit des Betrachters stört. Die unterschiedliche Wahrnehmung desselben Bildes – eine Künstlerin in schwarzer Kleidung, die ungestört in einer Menschenmenge steht, wird von dieser Menschenmenge auf verschiedenen Kontinenten, in verschiedenen Kulturen und Ländern auf völlig unterschiedliche Weise fixiert und interpretiert – zeigt, dass kulturelle Identität Vertretern unterschiedlicher Kulturen zu unterschiedlichen, kulturell bedingten Interpretationen selbst eines unkomplizierten visuellen Bildes führt (Videoperformance der Künstlerin Kim Suja „Needle Woman“, 2000).

Der Höhepunkt der postmodernen Entwicklung ist die Delokalisierung des Raums. Dies ist beispielsweise die Fixierung der historischen Amnesie, die mit der Geschichte des Holocaust verbunden ist. Wenn die Amnesie als Folge der Unmöglichkeit, die Brutalität des 20. Jahrhunderts zu erkennen, auftritt, zerstört diese Unmöglichkeit sowohl der Raum der Erinnerung als auch der Raum der realen Stadt – Berlin, zum Beispiel in „Das verschwundene Haus“ (1990) von K. Boltansky und in der Arbeit mit den Berliner Hohlräumen, die die Bombenangriffe der 1940er Jahre in der Stadt hinterlassen haben.

Dies spiegelt sich auf tragische Weise in den Bildern von Künstlern aus Charkiw wider, die das Verschwinden ganzer Wohnviertel (Nord-Saltiwka) infolge des russisch-ukrainischen Krieges und die Unmöglichkeit, den gewohnten, von Menschen bewohnten Raum wiederherzustellen, dokumentieren. In diesem Zusammenhang

werden die Werke von Mykola Rydnyi, die 2023 eine Ausstellung in der Wiener Secession veranstaltet, zu einer Ikone. „Zwei monumentale Banner an der Sezessionsfassade bringen Bilder vom Krieg in der Ukraine ins Zentrum Wiens: Das eine zeigt ein 2014 von einem Raketenangriff getroffenes Wohnhaus und erinnert uns daran, dass dieser Krieg tatsächlich vor fast zehn Jahren begann; das zweite ist eine Luftaufnahme von Nord-Saltiwka. Die Motive stammen aus der Serie „Blind spot“, mit der Rydnyi 2014 begann Bilder aus dem Internet zu sammeln, die den Krieg dokumentierten.

„The District“ ist ein neuer Film, der dem nördlichen Saltivka gewidmet ist. In diesem Bereich habe ich meine Schulzeit und mein Studium an der Kunstakademie in Charkiw verbracht. Seit Anfang 2022 ist dieser dicht besiedelte Stadtrand zum Grenzgebiet der russischen Invasion geworden und hat durch Artillerieangriffe erhebliche Zerstörungen erlitten. Obwohl einige Menschen bereits von der Evakuierung zurückgekehrt sind, wirkt der Bezirk immer noch wie ein Geist. „Dies wird jedoch kein Dokumentarfilm über den Krieg sein, sondern ein Eintauchen in meine persönlichen Erinnerungen“, – so beschreibt Mykola Ridnyi seinen kreativen Prozess. Das vor Ort gedrehte Video wird mit Effekten wie Pixelwolken und bearbeiteten Fotos und Zeichnungen transformiert, wodurch ein Zusammenleben von Vergangenheit und Gegenwart, äußeren und inneren Landschaften, Fakten und Erinnerungen entsteht. Die Bilder werden von einer Voice-Over-Erzählung begleitet: Eine weibliche Stimme rezitiert die Erinnerungen des Künstlers an die Orte seiner Kindheit und Jugend, die nicht mehr existieren [1].

Delokalisierung ist mit dem Verschwinden der Öffentlichkeit verbunden, wenn alltägliche Symbole entpersonalisiert werden und verschwinden, so wie das Haus des gewöhnlichen Arbeiters verschwindet, das in der Arbeiterklasse von East London zerstört werden sollte, aber seine künstlerische Kopie im Werk von Rachel Whiteread findet („Zuhause“, 1993). Es ist auch ein typischer Raum einer Metropole, der jederzeit und überall computerisiert und simuliert werden kann (die Installation von Andreas Gursky im Museum of Modern Art in New York, 2001), das heißt, er ist sowohl Lokalisierung als auch Delokalisierung, ein Spiel mit dem Raum. Die charakteristischsten postmodernen Motive und Strategien werden in der Arbeit des Kharkiv-Fotografen B. Mykhaylov verwirklicht, der die Möglichkeit bietet, durch die Fotografie ohne Ausschmückungen und ideologische Forderungen mit der Realität selbst zu sprechen. Die Delokalisierung des Raums findet ihren Abschluss im Projekt „House X“. Besonders schmerzhaft werden Lücken im modernen Stadtraum. Diesem Thema ist insbesondere eine Gemeinschaftsausstellung von drei ukrainischen und drei deutschen Künstlern gewidmet, deren Bedeutung so groß ist, dass sie auch der Bundeskanzler der Bundesrepublik Deutschland, Olaf Scholz, besuchte. Dabei handelt es sich um Werke von drei ukrainischen und drei deutschen Künstlern: Anna

Moskalets, Artem Volokytin, Tetiana Malinovska, Jenny Alten, Bianka Baalhorn und Udo Koloska. Ukrainische Künstler führten für Herrn Sholtz eine Tour durch, erzählten Geschichten über ihre Projekte, erzählten vom Horror in der Ukraine, von ihrer persönlichen Lebensweg und vom Verlust ihrer Heimat. Auf der Leinwand stellt Artem Volokytin die diatonische Brechung eines Strahls dar, der vom zweidimensionalen in den dreidimensionalen Raum übergeht. Der Betrachter kann seine Dynamik beobachten, wenn der Strahl von den Rändern abprallt und im Inneren Spannung aufbaut. Die leuchtend gelbe Farbe zieht die Blicke auf sich und sorgt für einen gewissen Kontrast zum dunklen Hintergrund. Tetyana Malinovskas Installation besteht aus Fragmenten von Nachrichten über Gebäudeabrisse, alten Filmen sowie Haushaltsgegenständen und Kleidung, die mit ukrainischen Flüchtlingen geteilt werden. Diese Komposition spiegelt Zerbrechlichkeit wider und zeigt, wie der Krieg in das persönliche, intime Leben eindringt. In der Gemäldeserie „Großmutter Kopftuch“ verbirgt Anna Moskalets ihr Gesicht und ihren Körper unter traditionellen Kopftüchern, die sie von ihrer Großmutter geerbt hat. Diese blumige Ornamente auf den Waren symbolisieren die untrennbare Verbindung zwischen Leben und Tod in der ukrainischen Kultur [3]. Das heißt, urbane Motive sind der Moderne und der Postmoderne gemeinsam, wobei die Postmoderne mit dem Konzept eines offenen Systems, Anarchie, Veränderlichkeit, Distanz und Leere operiert; die Moderne den Stadtraum als geschlossen betrachtet; die Stadt vereint die Totalität des Besitzes und die Hierarchie der Zonen (Metropole), die Emotionalität, Tragödie sind charakteristisch für die Kunst der Postmoderne.

Schlussfolgerungen. Die Überwindung von Distanz ist in der modernen Kunst wünschenswert, daher führt das Bemühen, eine visuelle Strategie als umfassende, kontrollierte, distanzierende Werke in der postmodernen Kunst zu entwickeln, die Übertragung mechanischer Bewegung und mechanisierter Dynamik in der modernen Kunst zu einem Verlust der Realität; die Abbildung der reinen Form wird nicht zu einer Annäherung an die realen Bewegung. Daher können wir P. Virillos Meinung über das moderne Visuelle und damit das künstlerische Bild als phatisches (fotografisches) Bild teilen – beim Versuch, den Moment einzufangen, verliert er das eigentliche Konzept der Zeit und damit die materielle Komponente des Bildes, die Essenz seines Lebens – „phatische Gebilde – gezielte Gebilde, das Gebilde, das den Blick lenkt und die Aufmerksamkeit konzentriert, ist nicht nur ein Produkt der Fokussierung in Fotografie und Kino, sondern auch eine Folge forcierter, intensiver und eng gerichteter Beleuchtung, mit der nur bestimmte Bereiche beleuchtet werden und der Rest der Umgebung wird oft in Dunkelheit getaucht“ [2, S. 29-30]. Das visuelle und künstlerische Gebilde in der Moderne wird entweder mechanisch beweglich oder statisch, unbeweglich. Das Streben nach Harmonie, reiner Form, utopischer Stabilität überwindet Distanzen. Die Einführung von Distanz und Leere in das künstlerische Bild

der Postmoderne entspricht den Distanzen der materiellen Welt, führt aber gleichzeitig zu positiven und negativen Konsequenzen in der Wahrnehmung des postmodernen visuellen Gebilde.

Eine negative Folge kann Fragmentierung sein, Informationsrauschen, das die Integrität der Bildwahrnehmung und die Einheit der Identität stört. Positiv ist die Ausrichtung des Postmodernismus auf unausgeglichene Systeme, die auf Intervallismus und Distanzierung basieren. Dies ist eine Reproduktion des relativen Raums von Minkowski und nicht des absoluten Galileisch-Newtonschen Raums. Das heißt, die Stabilität des Modernismus ist synthetisch und künstlich, sorgt jedoch für eine größere Einheit von Identitäten.

Referenzenliste

1. Ridnyi M. Ausstellungsansicht, Secession. 2023. 15.09.2023-12.11.2023. https://secession.at/ausstellung_mykola_ridnyi_en
2. Virilio P. La Máquina de Visión. Paris: Galilée, 1998. 100 p.
3. <https://t.me/MunicipalGallery>

ТОЛСТОВ І.В., к.філос.н., доцент
ВОЛОШИНА О.М., здобувачка освіти,
*Український державний університет залізничного транспорту
м. Харків, Україна*

СТРАТЕГІЇ ПОДАЛАННЯ СТРЕСУ СТУДЕНТАМИ ПІД ЧАС ДИСТАНЦІЙНОГО НАВЧАННЯ

В сучасному глобальному суспільстві ризику, яке переживає різноманітні кризи такі як пандемія COVID-19, військові агресії одних держав проти інших, тема дистанційного навчання стала не просто актуальною, але й надзвичайно важливою для виживання всього людства. У цьому контексті, використання дистанційних методів навчання у вищих навчальних закладах стає необхідною умовою, яка допомагає забезпечити доступ студентів до освіти, незважаючи на обмеження та кризові ситуації.

Дійсно, в умовах воєнного часу дистанційне навчання має великі переваги, але не слід забувати й про певні недоліки, одним з яких є стрес. Як вважає Толстов І.В.: «На відміну від корисних для здоров'я коротких стресів, постійні перевтоми, тривожність та довгостроковий стрес, які викликані воєнними діями, виснажують організм, шкодять фізичному стану, можуть стати тригером депресії, посттравматичного синдрому та інших порушень психіки та навіть скоротити тривалість життя. У зв'язку з цим можна стверджувати, що психологічне здоров'я студентів безпосередньо залежить від того, наскільки

вони здатні впоратися зі стресом...»[1, с. 21]. Щоб підвищити здатність студентів долати наслідки довгострокового стресу потрібно виявити причини, які їх викликають, та надати рекомендації щодо створення стратегій подолання стресу.

Основними стресогенними факторами під час дистанційного навчання є:

1. Ізоляція. Студенти позбавлені безпосередньої взаємодії з однокурсниками та викладачами, а комунікація, в переважній більшості, зводиться до обміну короткими текстовими повідомленнями в різноманітних месенджерах та соціальних мережах.

2. Складність організації робочого та особистого часу. Самоорганізація завжди була важкою для студентів, але зараз немає тих рамок, які допомагали в цьому раніше (сусіди по кімнаті в гуртожитку; викладачі, які на заняттях мотивували, дивлячись прямо в очі студенту).

3. Інформаційне навантаження. Збільшення кількості самостійної роботи та відсутність мотивації для її подальшого аналізу та засвоєння сприяє появі фрустрації.

4. Відсутність або незнання технічних аспектів дистанційного навчання (не всі студенти мають стабільний інтернет-зв'язок та не всі вміють добре використовувати програмне забезпечення для навчання).

5. Невизначеність та нестабільність, які особливо впливають на студентів, які вимушено перебувають за кордоном, оскільки їм важче адаптуватися до нових умов життя та навчання.

Отже, проаналізувавши причини виникнення стресу, можна запропонувати деякі стратегії подолання стресу або копінг-стратегії [1]:

1. Збереження соціальних зав'язків та комунікації з колегами за допомогою телефонних та відеодзвінків, спілкування таким чином дозволить не втратити навички живого спілкування очі в очі.

2. Облаштування робочого місця. Робоче місце повинно добре освітлюється, бути комфортним, мати шумоізоляцію та гарну вентиляцію. Особливу увагу слід приділити стільцю чи кріслу, щоб на них було зручно працювати.

3. Встановлення пріоритетів – це запорука ефективного планування свого робочого часу. Студентам рекомендується вести блокнот або додаток, де можна скласти свій режим дня, робити нотатки, списки справ та легко контролювати свій робочий процес.

4. Відпочинок, прогулянки на свіжому повітрі та фізичні вправи для розвантаження організму. Після години роботи за комп'ютером потрібно п'ять хвилин приділити фізичній розминці та ще п'ять – вправам для очей [2].

Підсумовуючи можна зазначити, що дотримання вище зазначених стратегій подолання стресу допоможе студентам зберігати та покращувати своє ментальне здоров'я у різних кризових життєвих ситуаціях.

Список використаних джерел

1. Толстов І. В. Стратегії копіngu – ефективний спосіб подолання стресу студентами в умовах воєнного стану / І. В. Толстов // Питання забезпечення якісної вищої освіти в Українському державному університеті залізничного транспорту в умовах воєнного стану : тези наук.-метод. конф. (29-30 листопада 2022 р.). - Харків : УкрДУЗТ, 2022. – С. 21-22.

2. Черніна С. М. Самостійні тренувальні заняття з фізичного виховання під час змішаного навчання / С. М. Черніна // Проблеми впровадження змішаного навчання в Українському державному університеті залізничного транспорту : тези наук.- метод. конф. кафедр ун-ту (25-26 листопада 2020 року). - Харків : УкрДУЗТ, 2020. – С. 89-90.

ТОЛСТОВ І.В., *к.філос.н., доцент*

Український державний університет залізничного транспорту

ДЕЙНЕКА В.В., *ст. викладач*

Харківський національний медичний університет

м. Харків, Україна

ЕТИКЕТ ЯК ФОРМА МІЖКУЛЬТУРНОЇ КОМУНІКАЦІЇ

Як ми переконуємось щодня, у сучасному світі проблеми національних відносин не тільки не згасають, але стають все більш гострими та актуальними (агресія росії проти України, арабо-ізраїльський конфлікт та ін.). Для того, щоб подолати ці та інші протиріччя між різними народами та налагодити міжкультурний діалог необхідно мати уявлення про культуру народу, специфічні правила його поведінки. Знання традиційної культури поведінки не тільки дасть нам можливість нормально спілкуватися з представниками інших національностей, а й навчить поважати чужі звичаї, якими дивними та безглуздими вони не здавалися бина перший погляд. Тому необхідно по-новому осмислити самі феномени спілкування та поведінки, чому сприяє знайомство з особливостями етикету того чи іншого народу.

Слова «етикет» та «етика» сприймаються як близькі за значенням. І це природно. До такого сприйняття підштовхує як подібність самих слів, так й тісний зв'язок цих понять. Однак насправді ці слова зблизилися порівняно пізно. Слово «етикет» запозичене з французької, а «етика» – з латині. Французьке слово *etiquette* має два значення: 1) «ярлик», «етикетка», «напис»; 2) «церемоніал»,

«етикет» – і в свою чергу запозичене з голландського *sticke* («кілок») та спочатку позначало кілочок, до якого прив'язувався папірець з назвою товару, пізніше – і сам папірець з написом. На основі значення «напис» розвинулося більш вузьке значення – «записка з позначенням послідовності протікання церемоніальних дій» і далі – «церемоніал» [1]. Ще на початку ХХ ст. слово «етикет» могло позначати «ярлик, який наклеюється на пляшки та обгортки товарів, з позначенням назви фірми, торговця та виробника», проте за цим значенням закріпилося слово «етикетка».

Зазвичай під етикетом розуміється «сукупність правил поведінки, що стосуються зовнішнього прояву ставлення до людей (поводження з оточуючими, форми звернень та привітань, поведінка в громадських місцях, манери та одяг)» [1].

Етикет завжди реалізується у спілкуванні, але не всяке спілкування є етикетом. Будемо вважати, що будь-який акт спілкування передбачає наявність щонайменше двох партнерів, які мають певний комунікативний статус. Під етикетом у разі ми розумітимемо сукупність спеціальних прийомів і рис поведінки, з допомогою яких відбувається виявлення, підтримання та обігравання комунікативних статусів партнерів зі спілкування. Він «... передбачає низку етикетних формул у кожній комунікативній ситуації: привітання, знайомства, прощання, вибачення, прохання, компліменту тощо» [2, с. 5]. Це робоче визначення потребує, однак, цілого ряду роз'яснень та доповнень. Поки ж зазначимо, що етикет має надзвичайно невизначений феноменологічний статус та може бути розглянутий як певна система знаків, як специфічна форма регуляції людського спілкування та як особлива форма поведінки.

З того, що етикетна ситуація завжди комунікативна, випливає її принципова діалогічність. Етикет завжди діалог, навіть у тому випадку, якщо учасники спілкування розділені простором та часом. Саме тому можна говорити, наприклад, про «епістолярний етикет» або «літературний етикет». За словами А. Савченко «виконання кожного правила завжди спрямоване на певного адресата та вимагає обов'язкової відповіді (хоч би в міру «помічено»). Етикетна поведінка зазвичай розрахована на двох адресатів – безпосереднього та дальнього («публіку»); у цьому сенсі його можна порівняти з діями акторів, орієнтованими одночасно на партнера та на зал» [3].

Комунікативні ролі учасників спілкування взаємно обумовлені; з одного боку, вони визначаються їхніми статевими-віковими та соціальними ролями, а з іншого – є функцією самої комунікації. Початку спілкування передують стадії орієнтації, коли кожен партнер вибирає свою тактику поведінки. Для того, щоб здійснити такий вибір, необхідно врахувати цілу низку параметрів

комунікативної ситуації, і насамперед співвідносити свій статус зі статусом партнера. Диференціюючими в оцінці комунікативних статусів виступають такі ознаки, як стать, вік, громадське становище, національна та конфесійна приналежність, родинні зв'язки чи їхня відсутність, ступінь знайомства та інше. У кожному даному випадку одні ознаки актуалізуються, а інші нейтралізуються. Відомо, що актуалізуються відмінності, а нейтралізуються збіги. Чим більше ознак, за якими учасники спілкування «не збігаються», тим більше ступінь етикетності ситуації та обов'язковість дотримання правил.

Отже, «етикет це загальноприйняті в тому чи іншому суспільстві, колі людей правила, норми поведінки, зокрема, і мовленнєвої (відповідно до розподілу соціальних ролей в офіційних і неофіційних ситуаціях спілкування), які, з одного боку, регулюють, з іншого – виявляють, демонструють відносини членів суспільства за приблизно такими аспектами: свій – чужий, вищий – нижчий (за рангом), старший – молодший, далекий – близький, знайомий – незнайомий і навіть приємний – неприємний» [3, с. 111]. Зрештою, всі актуальні для етикету протиставлення можуть бути представлені (згорнуті) у вигляді соціальної нерівності, бо для етикету важливий сам факт нерівності. Етикет насамперед і покликаний забезпечити спілкування нерівних (за тими чи іншими параметрами) партнерів. З цього погляду він є своєрідним «механізмом балансування» спілкування. Тому етикет – це компроміс, укладений на взаємоприйнятних умовах.

Рольова структура комунікативної ситуації у традиційній культурі має певну специфіку. По-перше, людина завжди веде себе з урахуванням того, що за нею спостерігають якісь вищі сили, причому і ритуал, і етикетна ситуація можуть бути організованими таким чином, щоб забезпечити безпосередню участь цих сил. У низці випадків один із партнерів виступає від імені Бога, померлих родичів, господарів іншого світу представником, яких він є.

По-друге, як партнер по комунікації може виступати не тільки людина, але й практично будь-який інший об'єкт, який набуває людських атрибутів в акті спілкування. Відбувається своєрідна «тотальна антропоморфізація» природи. Таким чином, правила етикету можуть дотримуватися не лише стосовно іншої людини, а й стосовно звіра, дерева, землі, а також духів предків, персонажів народної демонології тощо.

У результаті, етикет виявляється не просто набором правил поведінки, але глибоким та багатограним феноменом, що пронизує всі сфери людського життя. Він виступає важливим інструментом міжкультурної комунікації, допомагаючи людям різних культур та традицій знаходити спільну мову та розуміння.

Знання та повага до етикету різних національних та етнічних груп є ключовими елементами сучасного світу, де численні національні та культурні спільноти взаємодіють одна з одною. Етикет служить мостом, скорочуючи розрив між нами та «іншими», дозволяючи нам розуміти та поважати чужі звичаї та традиції, навіть якщо вони на перший погляд можуть здатися нам незрозумілими чи безглуздими.

Таким чином, етикет залишається актуальним та важливим інструментом для налагодження міжкультурного діалогу та подолання проблем національних відносин. Він нагадує нам, що в основі всіх взаємодій лежить повага та взаєморозуміння, і закликає нас прагнути гармонійних відносин між народами та культурами в сучасному, багатонаціональному світі.

Списоу використаних джерел

1. Білик Е.В. Сучасна енциклопедія етикету: 1000 правил і корисних порад. Донецьк: ТОВ ВКФ БАО, 2005.
2. Кузнецова Г.П. Мовленнєвий етикет у сфері соціальної культури та комунікації. URL: <http://repository.gnpu.edu.ua/bitstream/handle/123456789/697/>
3. Савченко А. Етикетні правила – невід’ємна складова успішної комунікації. Мова. Суспільство. Журналістика: Збірник матеріалів і тез ХХ (ювілейної) міжнародної науково-практичної конференції з питань мовної політики в Україні, функціонування і розвитку української мови «Мова. Суспільство. Журналістика»(присвячується 180-річчю Університету). Київ. ВПЦ «Київський університет», 2014. 152 с.

ХАРЛАМОВА О.М., старший викладач

Український державний університет залізничного транспорту

м. Харків, Україна

МОВНІ ПРАВА ТА ІНФОРМАЦІЙНЕ СУСПІЛЬСТВО: ДОСТУП ДО ІНФОРМАЦІЇ РІЗНИМИ МОВАМИ

У нашому все більш взаємопов’язаному світі інформаційне суспільство змінило спосіб спілкування та доступу до інформації. Цифрова ера запропонувала безпрецедентний доступ до великої кількості даних і знань. Проте ця трансформація породжує фундаментальне питання: як мова впливає на наш доступ до цього величезного моря інформації? Мовні права та доступ до інформації різними мовами стали центральними питаннями цифрової епохи. У цій статті досліджується важливість мовних прав, проблеми забезпечення справедливого доступу до інформації та зміна ролі технологій у подоланні мовних бар’єрів.

Мова – це набагато більше, ніж інструмент спілкування; це невід’ємний аспект особистої та культурної ідентичності. Наш вибір слів, мовні нюанси та діалекти відображають нашу унікальність. Мова представляє нашу культурну спадщину та впливає на те, як ми сприймаємо світ. Воно нерозривно пов’язане з нашою ідентичністю як окремих людей, так і членів мовних і культурних спільнот.

В інформаційному суспільстві важливість мови у формуванні ідентичності стає ще більш виразною. Коли ми орієнтуємося в цифровому ландшафті, наша взаємодія опосередковується мовою, будь то через письмовий текст, голосове спілкування чи створення контенту. Це підкреслює життєво важливу роль мовних прав у захисті культурного розмаїття та сприянні інклюзивності в цифровій сфері.

Мовні права є невід’ємною частиною прав людини. Ці права охоплюють можливість особи отримувати доступ до інформації рідною мовою та працювати з нею. Забезпечення мовних прав є не просто питанням мовного розмаїття, а фундаментальним елементом людської гідності та рівності. Це дозволяє людям повною мірою брати участь у житті суспільства, незалежно від їхнього мовного походження.

Однак інформаційне суспільство створює значні проблеми для мовних прав. Англійська мова стала домінуючою мовою Інтернету, і багато цифрових платформ переважно пропонують контент англійською мовою. Ця мовна гегемонія може бути виключаючою, ставлячи в не вигідне становище тих, хто не володіє англійською вільно або взагалі не володіє. Це становить безпосередню загрозу мовному та культурному різноманіттю, зміцнюючи глобальну ієрархію мов.

Зусилля подолання мовного розриву в інформаційному суспільстві є багатограними. Одним із підходів є розвиток машинного перекладу та мовних технологій. Ці нововведення спрямовані на полегшення спілкування між носіями різних мов. Незважаючи на перспективу, точність машинного перекладу все ще є проблемою, особливо для мов зі складною структурою або діалектними варіаціями. Удосконалення цих технологій є важливими для підвищення лінгвістичної інклюзивності.

Мовне розмаїття також можна зберегти за допомогою освітніх ініціатив і політичних заходів. Заохочення вивчення та підтримки кількох мов гарантує процвітання мовного розмаїття в епоху цифрових технологій. Уряди, організації та міжнародні органи повинні визнати важливість підтримки мовних прав і просування мовного розмаїття через освітні програми та політику.

У боротьбі за мовні права та справедливий доступ до інформації спільна відповідальність є життєво важливою. Забезпечення доступу всіх людей до

інформації мовою, яку вони віддають перевагу, є спільною роботою, яка залучає уряди, технологічні компанії та громадянське суспільство. Міжнародні угоди та організації, такі як ООН, відіграють ключову роль у захисті мовних прав. Вони встановлюють стандарти та керівні принципи лінгвістичної інклюзивності та підтримують зусилля щодо збереження мовного розмаїття.

Культурне багатство цифрової епохи під загрозою, якщо не буде вжито свідомих дій для захисту мовних прав. Уряди та організації повинні надавати пріоритет політикам та ініціативам, які сприяють мовній інклюзивності, чи то через переклад вмісту, чи через цифрову доступність. Створюючи середовище, де вшановується мовне різноманіття та дотримуються мовні права, ми можемо створити більш інклюзивне інформаційне суспільство.

В інформаційному суспільстві мова залишається наріжним каменем ідентичності та фундаментальним правом людини. Доступ до інформації улюбленою мовою є не лише питанням справедливості, але й засобом збереження культурного розмаїття. Хоча домінування англійської мови в Інтернеті створює проблеми, це також підкреслює важливість лінгвістичної інклюзивності.

Майбутнє інформаційного суспільства залежить від нашої відданості мовним правам. Впроваджуючи технологічні досягнення, підтримуючи освітні ініціативи та підтримуючи міжнародний рівень угоди, ми можемо подолати мовні розриви та зробити цифровий світ більш інклюзивним. Роблячи це, ми можемо забезпечити процвітання мовного розмаїття в епоху цифрових технологій, дозволяючи всім людям повною мірою брати участь в інформаційному суспільстві, незалежно від їхнього мовного походження.

ЦИГАНОВСЬКА Н.В., завідувач кафедри фізичної культури та здоров'я

Харківська державна академія культури

ДАНІЛ'ЯН В.О., к.філос.н., доцент

Український державний університет залізничного транспорту

м. Харків, Україна

ПАРКУР: СПОРТ ЧИ МОЛОДІЖНА СУБКУЛЬТУРА?

Останнім часом серед української молоді поширюється таке явище як паркур. Феномен «паркуру» викликає багато дискусій, але головним питанням є наступне: можна його вважати окремим видом спорту чи все ж таки це скоріше прояв однієї з молодіжних субкультур або рухів.

Паркур – це фізична активність, яка полягає у швидкому пересуванні з однієї точки до іншої із одночасним подоланням природних або штучних

перешкод за допомогою власного тіла (чіткої координації рухів, відчуття простору, швидкості та ефективності подолання перешкод тощо).

Паркур виник наприкінці ХХ століття у Франції (м.Ліс). Історія його виникнення пов'язана з іменем Давида Белля та молодіжного об'єднання «Yamakasi», що у перекладі з суахілі означає «сильний чоловік» або «сильний дух». Це була група трейсерів, що включала Давида Беля, Себастьяна Фуке, Жан-Франсуа Кері, Чау Белль та ін., які, по-перше, шукали нові можливості для фізичної активності та самовираження, а, по-друге, ефективні та естетично привабливі способи пересування в міському середовищі. Кожна вулиця, дім, місто в цілому стали для них своєрідною ареною, на якій кожен природний та/або штучний об'єкт можна використовувати для пришвидшення пересування. Для цього трейсери застосовували стрибки, лазіння, кульбити та інші акробатичні елементи. Такий підхід вимагав не тільки фізичної вправності, але й швидкого мислення та технічної майстерності.

Спочатку ця діяльність називалася «l'art du déplacement» – мистецтво пересування, а згодом виник термін «parcours du combattant» - полоса перешкод. З часом паркур став популярним у всьому світі. Започаткований як спосіб переміщення в міському середовищі, паркур став спортом, формою самовираження та філософією, що підкреслює важливість самодисципліни, тренування та взаємодопомоги.

Серед основних особливостей та принципів паркуру можна виокремити такі:

1) максимально ефективно переміщення в містом (тобто з найменшими втратами часу та енергії);

2) використання можливостей оточуючого середовища на користь собі (передбачає застосування різноманітних об'єктів міського ландшафту – будівель, перил, стін, лазів, скель та ін. – для ефективного подолання перешкод);

3) високий рівень технічної майстерності (точність рухів, дотримання правильної техніки при виконанні акробатичних елементів – стрибків, кульбитів, обертів та ін., швидкість прийняття рішень);

4) високий рівень фізичної підготовки (а саме – сили, витривалості, гнучкості, координації рухів);

5) розвиток когнітивних навичок (наприклад, швидкості мислення, концентрації уваги, вміння аналізувати обстановку) та креативності;

6) утворення спільнот, в яких є можливість обміну досвідом, спільних тренувань, емоційної підтримки тощо.

Наразі паркур не є офіційним видом спорту, але активно розвивається як альтернативний вид фізичної активності та самовираження.

В Україні розвиток паркуру розпочався від 2007 р. На сьогодні існує декілька шкіл та / або груп, в яких є можливість навчатися паркуру під керівництвом досвідчених тренерів. У більшості випадків подібні школи створюються в межах роботи організацій або федерацій з екстремальних видів спорту. В нашій країні діє Федерація паркуру України, яка сприяє розвитку цього виду фізичної активності. Федерація організовує змагання, тренування та сприяє популяризації паркуру.

Таким чином, паркур поки що не є офіційно визнаним видом спорту, але має всі шанси ним стати за сприятливих умов, оскільки задля досягнення високих результатів рівень розвитку фізичних спроможностей трейсерів має бути досить високим. Крім того, як і будь-який інший вид спорту вимагає самодисципліни, належної мотивації та регулярних тренувань. Започаткування шкіл та створення Федерації тільки підтверджує цей факт. З іншого боку, виникнення спільнот трейсерів, що мають власну систему цінностей, традицій, певну філософію буття дозволяє стверджувати, що паркур також є феноменом молодіжної субкультури.

ЧАПЛИГІН О.К., д.ф.н., професор

СУК О.Є., ст викладач

ГЛУХОВ А.О., здобувач другого (магістерського) рівня вищої освіти

Харківський національний автомобільно-дорожній університет

м. Харків, Україна

СОЦІАЛЬНА ТРАНСФОРМАЦІЯ ЯК НАСЛІДОК ГЛОБАЛІЗАЦІЙНИХ ЗМІН

Зміст глобалізації, її суперечливий характер, наслідки і широкий спектр сприйняття світовим загалом та наукова рефлексія цього феномену – одне з найзагальніших явищ сучасності. Під глобалізацію прийнято розуміти розширення та поглиблення соціальних зв'язків та інститутів таким чином, що, з одного боку, на повсякденну діяльність людей все більше впливають події, які відбуваються в інших частинах земної кулі, а з іншого боку, дії невеликих спільнот можуть мати важливі глобальні наслідки. В умовах глобалізації соціальні відносини та зв'язки набувають всесвітнього характеру. В той же час зростає рівень взаємодії як в межах окремих держав, так і між державами. Концепція глобалізації в сучасних дослідженнях є найбільш популярним інструментом аналізу соціальних процесів. Поняттям «глобалізація» позначають широкий спектр подій та тенденцій: розвиток світових ідеологій, інтенсивна боротьба за встановлення світового устрою; зріст числа і впливу міжнародних

організацій, послаблення суверенітету національних держав; поява та розвиток транснаціональних корпорацій (ТНК), створення планетарних ЗМІ і експансія західної культури в усі регіони світу тощо. Аналіз цих релевантних до теорій глобалізації тенденцій вказує, що вони набули характеру синхронних суспільних змін в, і охарактеризувати це можна як соціокультурну здвижку.

Глобалізація нині є хвилюючою темою усіх дискусій, які часто бувають полярними. Одні автори виходять з того, що світ лише ускладняється, а глобалізація – явище зовсім не нове, тому треба впевнено входити до глобалізаційних процесів. Інші скептично ставляться до цієї проблеми, вважаючи, що глобалізація загострить проблеми безробіття та бідності [1]. Однак, проблема привертає особливу увагу, оскільки з її допомогою намагаються або довести існування нових загроз, або, навпаки прогнозують «золотий вік» людства.

Новим для сучасних процесів глобалізації є розповсюдження соціальних зв'язків на такі сфери діяльності як технологічна, організаційна, адміністративна, правова, а також тенденція до встановлення взаємозв'язків через численні мережі сучасних комунікацій та нових інформаційних технологій. Без врахування процесу глобалізації сьогодні неможливо прогнозувати, визначати та здійснювати зовнішню політику будь-якої держави.

Слід зазначити, що глобалізація - це не лише нові технології та масштаби торгівельно-економічних і фінансових зв'язків, але й політика, яка обслуговує певні інтереси, а також відповідна ідеологія. Тому сьогодні аналіз пересувається на глобальний рівень и будь-яке дослідження ведеться з точки зору світової системи. Вивчення світового співтовариства та його відносин з національними та локальними реаліями стає центральною темою багатьох досліджень.

Процес глобалізації має наслідки для життя усіх людей. Цей процес може накладати обмеження та відкривати можливості для індивідуальних та колективних дій. Просторова організація соціальних відносин глибоко трансформована, оскільки відносини стають більш взаємопов'язаними. Створюються трансконтинентальні та трансрегіональні мережі дій, обмінів та владних відносин з суттєвими наслідками для процесів прийняття рішень. Нові зразки ієрархії та нерівності, включення і виключення руйнують національні кордони. Виникають нові проблеми соціальної інтеграції, глобального управління та демократичної підзвітності, оскільки роль суверенної влади наднаціональних держав в світовій політиці змінюється.

Новий світовий устрій має будуватись так, щоб не втрачати людського обличчя. Для пострадянських держав це означає, зокрема, реалізацію шляху перетворень, орієнтованого на інтереси кожної окремої людини. А це, в свою чергу, означає проведення радикальних змін в системі управління, формування

громадянського суспільства, а також таку організацію системи влади, яка була б радикально повернута обличчям до людини [2]. Під розвитком людини мається на увазі перш за все зростання її можливостей в сфері добробуту, безпечного існування, морального та фізичного здоров'я, удосконалення духовності. Людський розвиток передбачає створення відповідних умов, тобто безпечного середовища, в якому людина здатна реалізувати свої можливості. Мова йде, зокрема про соціальні фактори безпечного життя людини, а також про відповідні умови його формування (культура, виховання, освіта). поступово проникаючи в усі сфери людського життя глобалізація відкриває більш широкий доступ до скарбниць національних культур, сприяє їх взаємозбагаченню, не відмовляючись від національної самобутності. М. Ганді писав «Я не хочу, щоб мій дім з усіх сторін огортав забор, і щоб мої вікна були зачинені. Я хочу, щоб вітри культури з усіх боків овівали мій дім. Однак, я не хочу, щоб вітри культури збивали мене з ніг» [3].

Треба зазначити, що глобальна перспектива соціального розвитку суспільства в цілому та окремих країн залежить в першу чергу від самої людини та її здатності пристосовуватися до змін навколишнього світу та вдосконалювати свої здібності. Глобальна Людина ХХІ століття має бути мобільною, здатною адаптуватись до жорсткої переміни умов життя, зміни професій, культурного середовища і комунікацій. Показником глобальної мобільності людини буде універсальна освіта і здатність напружуватись, рухатись, мобілізуватись і вчитись все життя. А вищою метою глобальної цивілізації можна вважати створення понаднаціонального громадянина світу, громадянина єдиного людського співтовариства, єдиної світової держави. На думку багатьох вчених людина ХХІ століття буде демонструвати тенденцію поступово ставати людиною не стільки економічною (*homo economicus*), скільки (*homo socialis*) – новою соціальною людиною.

Список використаних джерел

1. Макросоціальні зміни в українському суспільстві за роки незалежності. *Політична думка*, № 3, 2011.
2. Лізанчук В. Українське «Я» у процесі глобалізації. *День*. 22.05.2014
3. Хаджаров М. Х. Глобалізація соціальної сфери: культурні проблеми в світі, що трансформується. *Вісник ОГУ*. 2010. №7 (113).

МІФОТВОРЧІСТЬ ЯК СУСПІЛЬНО-ПОЛІТИЧНА ТВОРЧІСТЬ ОСОБИСТОСТІ: СПРОБА ФІЛОСОФСЬКОГО АНАЛІЗУ

У кризові часи у суспільстві особливо зростає запит на пояснення того, що відбувається, у зв'язку з цим поруч із раціональними поясненнями виникають пояснення, скеровані радше на сферу емоційного інтелекту, які, у першому наближенні, ми і називаємо *міфологічними поясненнями* або просто *міфами*. Але як виникає міф, та й чим є він насправді є? У чому його привабливість та сила, яка має майже чарівну силу?

Дослідженням міфів та міфології займалося і продовжують займатися чимало дослідників. Принагідно назвемо лише деяких з тих, праці яких безпосередньо підвели ґрунт для цієї невеличкої розвідки – це Р. Барт, Р. Еллууд, Р. Бакстон, А. Гамза, М. Еліаде, С. Жижек, Т. Гобс, Р. Гойсс, Дж. Кемпбелл, С. Кіртчлі, О. Лосєв, К. Г. Юнг та ін.

Висхідним положенням нашої розвідки є визначення міфології, подане Р. Бартом, який говорить про те, що «міф є системою комунікації». Утім, при всій правдивості такого визначення, воно не може не здатися надто загальним – таким, що ставить міф у один ряд із іншими «системами комунікації», але не дає достеменного розуміння щодо його генезису, природи й побутування.

Більше того, у контексті цього дослідження, нас цікавить не стільки міф узагалі, як міфотворчість, що постає у політичній площині й зазвичай використовується саме як один з інструментів влади, яку, як зауважує Р. Гойсс «можна використовувати непрямо для формування думок, ставлень та бажань, а отже для вироблення того, що виглядає як «згода», і у цій формі, багато хто бажає сказати, що це не так вже й легко помітити». С. Кіртчлі зауважує, що сучасний пост-секулярний світ торує свій шлях між двома альтернативними, але однаково неприйнятними для нього позиціями – правовірним атеїзмом та теїзмом. Такий стан речей заохочує пошук засобів та можливостей створення нової міфології, що підвела би ґрунт під нову ідеологію, котра дозволить подолати ту ціннісну кризу ідентичностей, яку зараз переживають люди у всьому світі.

У той же час, здається важливим відрізнити (так би мовити, чисту) політику від «різних типів культуралізму, етніцизму (так само як від їх технократичних доповнень адміністрування та менеджменту)», щоб виключити «виключити усі містифікаційні завіси накладені на реальну політичну боротьбу (...)», а також іншої сторони цього – «парадоксального «поєднання» неоімперських «універсальних цінностей» (нібито «демократичних») і різних

форм «місцевих» націоналізмів, які часто наполягають на «гідності» самих расистських міфологізацій та містифікацій тих самих питань».

У ХХ ст., роботи М. Еліаде, Дж. Кемпбелла і К. Г. Юнга «стимулювали уявлення про те, що прояснення закодованих символічних значень античної міфології могло б зцілити глибокі рани середини століття як у індивідуальних, так і у колективних душах. Більше того, слова, що передаються з минулого резонують з антимодерним контрапунктом щодо століть запаморочливого преклоніння перед «прогресом», із жахливим тіньовим боком останнього – війнами, спустошеннями та руйнівною ідеологією».

За словами Р. Еллува, «Дослідження міфології у ХІХ і ХХ ст. протікало в глибокій напрузі між навантаженим смислом дослідженням міфу – романтичним за його засновками й базованому на погляді, що міф є голосом споконвічного органічного суспільства – та певного роду просвітницькою перспективою більше схильною сміятися над його абсурдностями та, щоб у кращому випадку, зробити його предметом філологічних досліджень або досліджень у царині історії релігії. Вікторіанці, на кшталт Макса Мюллера, або піонери антропології Едвард Тайлор чи сер Джеймс Фрезер спадають на думку як представники останнього табору. Вони бачили у міфі хіба трохи більше ніж хворобу мови, підготовчу науку або магію, що передує релігії, так само як релігія передує науці».

Значний внесок у дослідження міфу та міфотворчості було зроблено також О. Лосєвим. Він наполягає на тому, що міф – «це не вигадка, але – найбільш яскрава й найсправжнісінька дійсність. Це – найнеобхідніша категорія думки та життя, яка є надзвичайно далекою від будь-якої випадковості чи свавілля».

Міф використовує практично всі засоби мовної образності, але тлумачить їх виключно літерально, об'єктивуючи міфологічну реальність: «Таким чином, те, що входить в алегорію, метафору, і у символ у якості феноменально даного живопису, у міфі трактується як існуюче у літеральному сенсі слова або як така, що зовсім не залежить від людського суб'єкту, істотність, яка є об'єктивно даною». «Тепер ми можемо сказати, що *міф є дана у словах дивовижна особистісна історія*», а також він «є розгорнуте магічне ім'я».

Здійснюючи типологізацію міфології, Лосєв наголошує на трьох типах міфології, а саме: *відносній, реальній і абсолютній*. Більшість приватних міфологій є відносними – вони можуть бути реальними або фантастичним, можуть конфліктувати між собою, тощо. Утім, міфології, що є реальними у певний (хоча й недосконалий спосіб) корелюють зі світом буття. Абсолютна ж міфологія співпадає з одного боку з буттям, тоді як з іншого – з мисленням, забезпечуючи їх єдність.

У такий спосіб, можна стверджувати, що міфотворчість є суспільно-політичною творчістю особистості, скерованою на перетворення дійсності у майже магічний спосіб – через найменування речей (реальних або уявних).

У той же час, потрібно сказати, що якщо міфотворчість лишається заблокованою на нижчих рівнях і не виходить на рівень абсолютної міфології, то вона ризикує обернутися реальністю обмеженої кількості людей, які її поділяють, або навіть власністю однієї єдиної людини – її автора.

ШЕПЕЛЕНКО Т.В., к.н.зф.в. і с., доцент

*Український державний університет залізничного транспорту
м. Харків. Україна*

МІЖДИСЦИПЛІНАРНА ІНТЕГРАЦІЯ ФІЗИЧНОГО ВИХОВАННЯ ТА ГУМАНІТАРНИХ І ПРИРОДНИЧИХ ДИСЦИПЛІН У ФОРМУВАННІ ПРОФЕСІЙНИХ КОМПЕТЕНТНОСТЕЙ ЗДОБУВАЧІВ ВИЩОЇ ОСВІТИ

Фізична культура і спорт – важливі засоби виховання індивідуума. Виховання особистості дуже довгий і складний процес, який починається з раннього дитинства. Метою виховання повинно бути формування гармонійно і всебічно розвинутої людини, підготовленої до ініціативної, соціальної і професійної діяльності у сучасному суспільстві, особистості, яка здатна сприймати і примножувати його цінності. Фізичній культурі і спорту надається велике соціально-політичне значення.

Згідно з навчальними програмами завдання вивчення гуманітарних дисциплін полягає у формуванні у студентів загальнокультурних і професійних компетенцій.

Для формування професійної компетентності майбутніх спеціалістів необхідно впроваджувати інтегрований підхід у навчанні через застосування міждисциплінарних зв'язків. Важливою складовою міждисциплінарної інтеграції є встановлення міжпредметних зв'язків у дисциплінах, яка передбачає об'єднання знання, переконання і практичної дії на всіх етапах підготовки фахівця, синтез усіх форм занять відносно кожної конкретної мети освіти у закладі вищої освіти [1, с. 26].

В основі міждисциплінарної інтеграції полягає принцип міжпредметних зв'язків, який виконує освітню, розвиваючу та виховну функції. Даний принцип сприяє формуванню системності знань, розвитку самостійного мислення, пізнавальної активності здобувачів вищої освіти, а також формує в них світоглядні переконання.

Основна мета занять з дисципліни «Фізичне виховання» – набуття здобувачами вищої освіти досвіду діяльності, а саме: навчально-пізнавальної, практичної, соціальної; формування в них стійкої мотивації і потреби у збереженні і зміцненні свого здоров'я, фізичного розвитку та фізичної підготовленості, комплексного розвитку природних здібностей та моральних якостей; використання засобів фізичного виховання в організації здорового способу життя [2, с. 147].

Вклад дисципліни «Фізичне виховання» у формування ключових компетенцій та міжпредметних зв'язків значний. Розглянемо основні:

- вільне володіння державною мовою полягає у правильному використанні термінології, спілкуванні у різних ситуаціях під час занять. За допомогою спілкування розв'язуються конфліктні ситуації. Мовними засобами популяризуються ідеї фізичної культури і спорту, усвідомлюється значення фізичної культури для гармонійного розвитку особистості, шануються національні традиції у фізичному вихованні, українському спортивному руху;

- спілкування іноземними мовами про фізичну культуру і спорт, пошук інформації в іноземних джерелах щодо ефективних оздоровчих програм, огляд іноземних спортивних новин;

- математичні компетенції збагачуються умінням використовувати математичні методи під час занять фізичною культурою для створення індивідуальних оздоровчих програм, здійснення самооцінки власного фізичного стану, здійснення підрахунку та аналізу частоти серцевих скорочень у стані спокою та під час навантаження, розрахунок зусиль для досягнення мети, усвідомлення важливості математичного мислення для фізкультурно-оздоровчої і спортивної діяльності;

- компетентності у природничих дисциплінах та технологіях поліпшуються за рахунок уміння застосовувати інноваційні технології для покращення здоров'я, виконувати вправи в умовах природного середовища, використовувати сили природи, застосовувати гігієнічні норми та правила безпеки життя. Це розвиває розуміння у здобувачів вищої освіти щодо гармонійної взаємодії людини і природи, сприйняття екологічного довілля як ідеального простору для реалізації фізичної активності;

- інформаційно-цифрова компетентність покращується за рахунок уміння використовувати цифрові пристрої для навчання техніці рухів, навичок, фізичних вправ, рухової активності (комп'ютерні програми для корегування фізичного стану, відеоролики та відео уроки щодо проведення різних форм занять та ін.);

- соціальна та громадська компетентність полягають в умінні організовувати змагання чи інші види рухової діяльності, дотримуватися правил

чесної ігри, вміння боротися, перемагати і програвати, організувати свій час та рухову активність, проявляти ініціативність, відповідальність. Це ефективний шлях до усвідомлення важливості співпраці та відношення до свого здоров'я і здоров'я інших.

Обізнаність та самовираження у сфері фізичної культури і вміння виражати свій культурний потенціал через рухову діяльність полягає в усвідомленні можливостей самовираження та самореалізації через фізичну культуру і спорт, дотримання мовного етикету.

У закладі вищої освіти фізичне виховання – це навчальна дисципліна, яка разом з іншими дисциплінами бере участь у формуванні професійних компетентностей здобувачів вищої освіти і забезпечує виховання всебічно розвинутої особистості і не займає другорядну позицію у формуванні гармонійно і всебічно розвинутої особистості.

Список використаних джерел

3. Бордюг Н.С. Роль міждисциплінарної інтеграції у формуванні професійної компетентності майбутніх фахівців. *Science Rise: Pedagogical Education*. 2017. Вип. 4 (12.). С. 26 – 30.

4. Рубан А. Фізична культура і спорт як засіб соціалізації молоді та інтеграції у соціокультурний простір. *Вісник Ізмаїльського державного гуманітарного університету*. 2022. Вип. 60. С. 145 – 152.

ШЕПЕЛЕНКО Т.В., к.н.з ф.в. і с., доцент

КУЩ Б.В., здобувач першого (бакалаврського) рівня вищої освіти

Український державний університет залізничного транспорту

м. Харків. Україна

ОРІЄНТАЦІЯ СТУДЕНТСЬКОЇ МОЛОДІ НА ЗДОРОВИЙ СПОСІБ ЖИТТЯ

Життя людини залежить від стану здоров'я організму та масштабів використання його психофізіологічного потенціалу. Усі сторони людського життя у широкому діапазоні соціального буття (виробничо-трудового, соціально-економічного, політичного, сімейно-побутового, духовного, оздоровчого, навчального) визначаються рівнем здоров'я [1].

Існують різні підходи до визначення поняття «здоров'я», які можна класифікувати наступним чином: здоров'я – відсутність хвороб; «здоров'я» та «норма» – поняття тотожні; здоров'я як єдність морфологічних, психоемоційних та соціально-економічних констант. Спільне цих визначень у цьому, що здоров'я

розуміється як щось протилежне хворобі, відмінне від неї, як синонім норми. Поняття «здоров'я» безпосередньо пов'язано з поняттям «здоровий спосіб життя». Здоровий спосіб життя є передумовою розвитку різних сторін життєдіяльності. До них відносяться: досягнення активного довголіття та повноцінного виконання соціальних функцій для активної участі у трудовій, громадській, сімейно-побутовій, дозвільній життєдіяльності [2].

В даний час актуальність здорового способу життя викликана зростанням та зміною характеру навантажень на організм людини у зв'язку з ускладненням суспільного життя, збільшенням ризиків техногенного, екологічного, психологічного, політичного та військового характеру, що провокують негативні зрушення у стані здоров'я [3].

Вивчення ціннісних орієнтацій студентів на здоровий спосіб життя дозволяє виділити серед них умовно чотири групи. Перша група включає абсолютні, загальнолюдські цінності, які отримали у студентів оцінку найбільшого значення. До них відносяться: вдале сімейне життя, мужність і чесність, здоров'я, всебічний розвиток особистості, інтелектуальні здібності, сила волі та зібраність, уміння спілкуватися, володіння красою та виразністю рухів. Друга група – гарна статура та фізичний стан, авторитет серед оточуючих. Третя група цінностей включає наявність матеріальних благ, успіхи в роботі, задоволеність навчанням, заняття фізичними вправами та спортом, гарний рівень розвитку фізичних якостей, цікавий відпочинок. Четверта група цінностей – знання про функціонування людського організму, фізична підготовленість до обраної професії, громадська активність.

Отримані дані дають підстави для судження про наявність протиріччя між абсолютною цінністю загальних положень здорового життя і конкретними цінностями його підтримки, зокрема професійного здоров'я. Їх вирішення – одне з провідних завдань у біосоціальному розвитку студентів.

Судження студентів щодо впливу фізичної культури на загальнокультурний розвиток особистості більшою мірою пов'язані з поліпшенням форм тілесного та функціонального розвитку. Турбота про свій фізичний стан відрізняється у жінок та чоловіків. У жінок це проявляється: у підтримці зовнішніх форм стану (пропорції статури, співвідношення росту та маси тіла, особливості фігури). У чоловіків відзначена турбота про розвиток мускулатури, пропорцій статури, фізичних якостей. Жінкам воліють не надто тривалі за часом заняття (менше за годину), але досить регулярні. Чоловікам подобаються більш тривалі за часом заняття, але проведені рідше. На жаль, при плануванні рухової діяльності у самостійних заняттях та її регулюванні жінки та чоловіки не можуть використовувати будь-яку діагностику зросту об'єктивних

показників змін фізичного стану та стану здоров'я тому що не вистачає необхідних знань; вони орієнтуються лише на самопочуття [1, 2, 3].

Після проведеного аналізу сучасної наукової літератури з проблеми формування здоров'я та основ здорового способу життя в процесі фізичного виховання студентської молоді показано що в останні 3 роки показало що існує необхідність кардинальної зміни та перебудови процесу фізичного виховання у закладах вищої освіти. Аналіз отриманої інформації свідчить про мозаїчність структури знань студентів, їх недостатню впорядкованість та взаємозв'язок. Наявні знання не мають необхідного функціонального характеру для використання у повсякденній життєдіяльності, а студентам не вистачає пошуково-пізнавальної активності для їх поповнення та розширення.

Необхідно впроваджувати інноваційні технології, технології організації фізкультурно-оздоровчої роботи у системі освіти студентів. Виявлено що необхідно формувати знання та навички здорового способу життя, осмислене відношення до зберігання та зміцнення свого здоров'я.

Список використаних джерел

1. Bezverkhnia G. V. Value orientations formation during physical education of students Pedagogika, psikhologhiia ta medyko-biologichni problem fiz. vykhovannia i sportu. 2010. N 1. P. 10–13.
2. Veletska R. Mechanism of physical activity action on health management Fiz. vykhovannia, sport i kultura zdorovia. 2014. N 2(26). P. 35–40.
3. Fishev S. O. Some concepts of formation in children and youth culture of health and healthy way of life during physical education Slobozhanskyinaukovo-sportyvnyivisnyk. 2013. Iss. 3. P. 197–199.

ШТОЛЛЬБЕРГ-РІЛІНГЕР Барбара, *габілітована докторка філософії,*
професорка,
Науковий колега у Берліні
м. Берлін, Німеччина

БАГАТО ШЛЯХІВ ДО ДЕМОКРАТІЇ

Нашу демократію в Німеччині не можна сприймати як належне. Парламентсько-демократична правова держава, якою ми її знаємо сьогодні, не завжди була метою у свідомості людей. Її створення не планувалося наперед протягом століть. Ми звикли думати про історію демократичного розвитку як про довгий, кам'янистий шлях, на якому потрібно було подолати великі перешкоди, перш ніж нарешті було досягнуто мети. Цей образ вводить в оману. Радше слід думати про появу сучасних демократій як про безліч різних шляхів, які аж ніяк не всі вели в одному напрямку і перетиналися радше випадково. Те,

що демократичні конституційні держави в сучасному розумінні стали можливими, не було зумовлене наперед, а скоріше було малоімовірним. Це було результатом відкритих, часом суперечливих, розвитків, які збігалися в певні історичні моменти. Історія демократії, як і вся історія, контингентна, тобто могло бути і зовсім по-іншому. І в майбутньому в будь-який час знову може бути по-іншому.

Символічним був 1789 рік. Під час Французької революції, яку з захопленням вітали деякі німці, від молодого композитора з Бонна до філософа з Кьонігсберга, від гамбурзької салоньєрки до майстра з Ульма, були пов'язані воєдино вимоги, які раніше не належали один до одного і які в сукупності тепер мали гучний ефект: вимога загальної політичної участі, принцип громадянської рівності, ідея про те, що вся легітимна державна влада повинна виходити від народу, ідея невід'ємних індивідуальних свобод. Всі ці елементи мали свою власну історію і виходили з різних історичних контекстів.

До-модерні держави, а точніше, державні структури, з яких розвивалися держави, були у своїй більшості спадковими монархіями в Європі. Але князі-правителі не могли правити поодиноці, їм просто не вистачало для цього коштів. Вони залежали від консенсусу та підтримки. Адже їм завжди протистояли інші правителі-посередники. Суверенні права здійснювалися на всіх рівнях суспільства: зокрема, дворянськими поміщиками, а також міськими радами, церковними корпораціями або університетами. Жінки також могли мати права на правління, наприклад, як настоятельки імператорських жіночих монастирів або як знатні опікунки своїх синів. Такі правителі-посередники стягували податки зі своїх підданих і здійснювали над ними власну юрисдикцію. Багатство країни стікало в численні кишені. Князь, який потребував грошей, особливо для ведення війни, повинен був просити допомоги у цих правителів у країні, він не міг просто так їм наказувати. Натомість їм було заброньоване право на спільне визначення. У пізньому середньовіччі такі процедури участі закріпилися в «імператорських» або «земельних зборах», котрі скликав князь. Там з'являлися різні «стани», і кожен збирався окремо: священнослужителі, аристократи, міські радники, а у виняткових випадках також представники селянських громад.

Таким чином, політична участь і соціальна нерівність були нерозривно пов'язані і взаємно підсилювали одна одну. Оскільки в обмін на затвердження нових податків та законів різні стани знову і знову підтверджували свої привілеї. Якщо збори станів і «представляли всю країну», то тільки в тому сенсі, що їх резолюції були обов'язковими для всіх підданих, без того, щоб у них (підданих) питали їх згоди, або стани не звітували їм (підданим) зі свого боку. Таким чином, політична участь була ієрархічною, багатогранною та нерівною, і це різноманіття та нерівність мали тенденцію до скам'яніння. Адже чим старіше право, тим

більш легітимним воно здавалося. «Набутих прав заради блага» було потім важко позбутися.

Громадянськими островками в аристократично-домінованому середовищі в Німеччині були автономні міські общини, які називали себе республіками, бо вони управлялися всередині радою, тому уряд був «*res publica*», тобто «громадською справою». Особливо це стосувалося близько п'ятдесяти імперських міст, які підкорялися лише імператору. Але навіть якщо міста були зобов'язані виконувати певні обов'язки не стосовно імператора, а іншому володарю міста (князю або єпископу), вони все одно вирішували за власними, визначені самими правилами, як нести ці тягарі. Міські радники (депутати) та міські голови обіймали свої посади на тимчасовій основі, а їх діяльність визначалася дуже складними процедурами, що склалися з елементів виборів, лотереї та само-доповнення. Але навіть участь у міській владі аж ніяк не була егалітарною. З одного боку, в обранні ради брали участь далеко не всі жителі міста в повному розумінні цього слова, а тільки чоловіки-глави домогосподарств, що володіли певним майном. Дружини, сини, дочки, слуги, служниці та підмайстри не мали власних прав на участь, оскільки підкорялися владі свого господаря. Бідняки, інваліди, подорожуючі підмайстри та інші подорожуючі до нього не належали, бо не мали самостійного економічного існування в місті. Євреїв і священнослужителів серед них не було, тому що щодо них діяли особливі права.

З іншого боку, як правило, до ради обиралися лише члени певних сімей, котрі були «споріднені з радою». Для того, щоб брати участь в управлінні, треба було мати економічні можливості. У більшості випадків існували складні системи ротації між «більш широкою» та «більш вузькою» радою, в якій одні й ті ж сім'ї часто змінювали одна одну по черзі. Звичайно, регулярно виникали кризи, наприклад, коли депутати занадто безсоромно збагачувалися за рахунок громади або коли конфесійна меншість зазнавала занадто жорстких утисків з боку більшості. Це призводило час від часу до повстань, в яких більш широкі верстви вимагали більш рівноправної участі в режимі управління радою. Однак такі конфлікти щодо участі, як правило, призводили до того, що окремі сім'ї входили в коло тих, хто мав право брати участь у раді, а не до того, що політична система в цілому ставала більш егалітарною. У містах теж участь була структурована не демократично, а олігархічно.

У до-модерних монархіях правителі вважалися верховними суддями та гарантами-охоронцями правосуддя. Своє правління вони виводили із забезпечення справедливості, миру та безпеки. Але це не означало, що вони могли робити все, що захотіли б. За загальним переконанням вважалося, що вони не стояли над законом, а були пов'язані божественним та природним законом,

неписаним звичаєвим правом і «старою доброю традицією», але перш за все – зобов'язаннями, які самі на себе взяли. Не існувало єдиної, самодостатньої правової системи, а була безліч різних, часом конкуруючих правових сфер та судових інстанцій: земельне право, муніципальне право, церковне право, загально-феодальне право, римське право, придворне право, ленне право, імператорське право. З одного боку, це різноманіття обмежувало становище князів, але з іншого боку, давало їм можливість підсилити крок за кроком та відновити своє становище верховного арбітра у випадках конфліктів за допомогою професійних юристів.

Найсильнішими юридичними зобов'язаннями, яким підлягали князі, були конкретні «договори правління», які вони укладали з представниками станів країни і які розглядалися як «основні закони країни», або «*leges fundamentales*». Такі договори, як правило, укладалися після серйозних криз престолонаслідування або конфесійних конфліктів, документувалися в письмовій формі, а потім підтверджувалися у великих публічних ритуалах з взаємними клятвами при кожній зміні правителя. Новий государ урочисто обіцяв відстоювати «привілеї, права і свободи країни», а натомість йому обіцяли послух у колективній присязі на вірність. На відміну від сучасної конституції, ці «основні закони» були взаємними договорами між князями та станами. Вони стосувалися лише тих, хто їх заключав. Таким чином, вони встановлювали не абстрактні загальні, рівні права для всіх індивідів, а лише привілеї та свободи для певних сімей і корпорацій. Іншими словами, не було загальної громадянської свободи в однині, а насамперед лише певні станові та корпоративні свободи у множині. І ті, хто укладав ці договори, прагнули знову і знову закріплювати і, по можливості, розширювати власні привілеї.

Однак, безумовно, існували вказівки на те, що такі станові договори про правління встановлювали і свободи більш загального характеру. Так було, наприклад, зі свободою віросповідання, центральним об'єктом конфлікту в ранньо-модерний час. Одним з найважливіших основних законів Священної Римської імперії німецької нації був Аугсбурзький мир 1555 року, який, з одного боку, залишав за государями право визначати конфесію в своїй країні, але з іншого боку, також дозволяв підданам різних конфесій продавати своє майно і емігрувати. Вестфальський мир 1648 року розширив релігійні права підданих, яким тепер дозволялося дотримуватися своєї віри, якщо государ держави змінював конфесію. Це були хоча скромні права, але вони були нечуваними, оскільки принципово застосовувалися однаково до всіх підданих.

Стосовно конкретних договорів про правління станів вчені в епоху конфесійних конфліктів змогли довести, що монархи не були зобов'язані своїм правлінням праву спадщини або божественної благодаті, натомість вони були

спочатку даровані народом, тобто «populus». Звідси конфесійні табори, придушені князем, отримали право на насильницький опір. Оскільки народ завжди довіряв владу князю лише за певних умов, вважалося, що народ також може відібрати владу у князя, який порушив договір. На цій підставі королів іноді скидали з правління, як в Данії або Богемії, і навіть обезголовлювали, як в Англії, а потім у Франції. У цій доктрині вбачалося джерело принципу народного суверенітету, згідно з яким «вся державна влада походить від народу». Питання лише в тому, хто такий «народ», а точніше, хто мав право діяти від його імені? Однак, на відміну від сучасного демократичного принципу народного суверенітету, тут лише деякі привілейовані представники завжди претендували на те, щоб уособлювати «весь народ» і здійснювати його права, не зобов'язуючись своїм становищем загальним, рівним виборам усього народу.

Так звана Священна Римська імперія німецької нації була особливим випадком. Вона складалася з різнорідної безлічі князівств, дрібних володінь та міст, спільними для яких був імператор як глава (обраний курфюрстами) та ряд установ. Імператор був верховним суддею і феодалом князів, прелатів, графів і панів, які тому не займали повністю суверенного становища в рамках цього імператорського об'єднання. Імперія мала подвійну структуру станів: на рівні імператорського союзу государі протистояли імператору і вели з ним переговори так само, як вони, в свою чергу, вели переговори з власними станами на рівні своїх окремих держав. Райхстаги і земельні парламенти дотримувалися схожих процедур і підкорялися подібній логіці взаємності. Завжди йшлося про компроміси, особливо про надання податків в обмін на юридичні гарантії.

Надзвичайно складна і громіздка структура цієї імперії встановлювала певні межі влади окремих членів, хоча й дуже різною мірою: малим членам – більші межі, великим – менші. Тим не менш, вона функціонувала де-факто як своєрідний механізм стримувань і противаг (англ. checks and balances), однак не як абстрактний конституційний принцип на кшталт сучасного поділу влади, а скоріше як складна, історично сформована мережа влад, що перетинаються і конкурують між собою. Імператор і імперія утворювали певну противагу зловживанню владою князями в окремих країнах. Піддані могли, наприклад, подавати позови проти власних государів до одного з двох вищих імператорських судів у Відні та Вецларі. В окремих випадках імператорські комісії усували князя від влади і ставили на його місце тимчасову адміністрацію. Зворотною стороною прив'язаності до загальноімперської правової бази, однак, була кричуща незграбність різних процедур прийняття рішень, які часто блокували одна одну протягом десятиліть. У той же час великим государям все більше вдавалося зробити себе незалежними як від своїх станів, так і від імператора, тим самим підриваючи імператорський союз зсередини. Відсутність

пристосованості до мінливих обставин і зовнішніх загроз зрештою призвела в 1806 р. до того, що імператор одним розчерком пера оголосив імперію розпущеною.

Отже, хоча в до-модерній Німеччині й існувала велика кількість можливостей для політичної участі, ці можливості розподілялися вкрай нерівномірно. Нерівність прав і свобод була тогочасною нормою не тільки в Німеччині. Рівність навіть не існувала як політичний ідеал до XVIII століття. Гармонійне суспільство завжди уявлялося як добре впорядкована ієрархія класів і рангів. Щонайбільше, рівність усіх людей була мислима перед Богом. Під час гріхопадіння Адам і Єва програли її на землі. Егалітарним вважався також деспотизм – правління над рабами (кріпосними), рівність яких була рівністю в не-свободі. З іншого боку, політична участь мислилася лише як ієрархічна. У соціальній реальності існувало лише кілька спільнот, в яких можна було формально уникнути нерівності статусу, рангу та походження, котрі панували скрізь: наприклад, у релігійних орденах чи масонських ложах. Але навіть там соціальні відмінності не можна було ігнорувати. Як же за таких обставин громадянська рівність могла стати політичним ідеалом?

Однією з рушійних сил нівелювання класових відмінностей було посилення центральної державної влади, тобто те, що отримало назву абсолютизму. Окремі князі – наприклад, у Бранденбурзі-Пруссії, Саксонії чи Баварії – підривали права участі станів, послаблювали автономних правителів у своїх країнах і намагалися отримати доступ до всіх підданих – наприклад, за допомогою нових процедур оподаткування та найму, професійних адміністративних закладів, потоку декретів та законодавчих актів. Государі легітимізували свої нечувані нові претензії на владу та управління завдяки турботі про «загальне щастя», яке необхідно було нав'язати привілейованим і інкрустованим старим традиціям. Зрештою, заможні піддані, яких не надто експлуатували їхні поміщики, також були кращими платниками податків.

З метою військового набору і збору податків розроблялися нові прийоми інвентаризації і контролю, які мали тенденцію до нівелювання: підрахунок будинків і душ, вимірювання землі, стандартизація монет і одиниць виміру і т.д. Аристократи обурювалися, наприклад, коли їх замки та палаци ставили в один ряд з усіма іншими будинками, аж до хатини найбіднішого селянина, і просто нумерували послідовно. Бо статистичні методи зводять якості до кількості: до того, що рахують, ставляться однаково. Але цей вид урівнювання використовувався з патерналістськими намірами. У ньому не було нічого демократичного, й він в основному був спрямований проти традиційних форм політичної участі.

Неухильно зростаюча армія адміністративних чиновників керувала програмою суверенного добробуту. Ці державні службовці мали новий професійний етос і вже більше не розглядали себе як професію, а як неупереджений інструмент спільного блага. Більшість з них здобули освіту в таких університетах, як Геттінген, Лейпциг або Галле, де вивчали нові дисципліни, які теоретично лягли в основу їхньої діяльності: камералістику, поліцейську науку і, перш за все, природне право або «право розуму». Це вчення стало модною філософією освіченої еліти, прийнятої новим оптимізмом доцільності. Спочатку право розуму слугувало насамперед важелем для ліквідації старої традиції і для розширення простору для маневру князя. Самуель Пуфендорф, Християн Вольф, Християн Томазій і багато інших викладали в німецьких університетах теорію гіпотетичного природного стану загальної свободи і рівності, яке люди залишили добровільно заради власної вигоди, тому що вони за своєю природою суспільні істоти та можуть домагатися свого щастя тільки разом.

У ряду послідовних договорів вони об'єднуються в більш дрібні суспільства і в кінцевому рахунку в державу, добровільно і умовно підкоряючись верховній владі. Це вчення мало наслідки. Воно жодним чином не вимагало загальної рівності громадян перед законом, однак цей можливий наслідок був у ньому неявним. Згідно з цією доктриною, всі інституції, включаючи організацію урядової влади, в принципі повинні бути засновані на раціональній згоді індивідів. Таким чином, доктрина природного права забезпечила загальний стандарт для критики існуючих умов. Це був потужний теоретичний інструмент, яким можна було скористатися як для усунення всіх перешкод на шляху князівського правління, так і для радикальної критики всіх традиційних існуючих умов. Одні вірили їй на слово і вимагали таких обурливих речей, як юридична рівність жінок, євреїв чи кріпосних. Однак вони залишалися представниками радикальних поза-суспільних позицій не лише в Німеччині.

В останній чверті XVIII століття багато факторів сприяли революційним ескалаціям в ряді країн: масовий приріст населення, неврожаї, голодні кризи, банкрутство держави через руйнівні війни, втрата легітимності урядів. У цьому політичному кліматі боротьба за незалежність британських колоній в Північній Америці зустріла великі суспільні симпатії. У революційній Франції те, що спочатку не належало одне одному, нарешті об'єдналося в Європі: вимоги політичної участі та громадянської рівності. «Демократія» стала політичним бойовим поняттям. Але це не було само собою зрозумілим. По всій Європі відбулися глибокі структурні зміни, які уможливили ширший резонанс ідей народного суверенітету, рівності та загальної політичної участі. Адже «ідеї» не просто мерехтять у небі над політичною та соціальною реальністю.

Для того, щоб нові, «демократичні» вимоги взагалі широко обговорювалися, повинні були існувати досить банальні умови: повинні були існувати засоби масової інформації, які б оприлюднювали невдоволення і доводили політичні вимоги до народу великими тиражами; повинна була бути добре організована поштова система, щоб актуальні новини могли регулярно надходити звідусіль. Багато людей повинні були заробляти достатньо, щоб купувати книги і газети, і бути достатньо освіченими, щоб мати можливість їх читати. Цей список сприятливих умов можна продовжувати і продовжувати. Коротше кажучи, було вкрай малоймовірно, що ідея загальної, рівноправної, демократичної участі може взагалі виникнути і претендувати на правдоподібність. У 1789 році час настав. Однак це був ще далеко не факт, що в якийсь момент ця ідея дійсно буде колись втілена в політичну реальність.

Список використаних джерел

1. Behrisch L. Vormoderne Wurzeln der Demokratie – und ihr Erklärungspotential für die Gegenwart // Geschichte für heute 2 (2018). S. 36–47.
2. Artikel «Demokratie» // Geschichtliche Grundbegriffe, hg. von Otto Brunner, Werner Conze und Reinhart Koselleck. Bd. I. Stuttgart, 1972. S. 821–899.
3. Reinhard W. Geschichte der Staatsgewalt. Eine vergleichende Verfassungsgeschichte von den Anfängen bis zur Gegenwart. München, 1999. 631 S.
4. Stollberg-Rilinger B. Die Aufklärung. 3., überarb. Aufl. Stuttgart, 2017. 316 S.
5. Willoweit D. Deutsche Verfassungsgeschichte. Vom Frankenreich bis zur Wiedervereinigung Deutschlands. 8., überarb. und erw. Aufl. München, 2019. XXXVII, 497 S.

З німецької мови переклав В. Абашинік

СЕКЦІЯ II. ЕКОНОМІЧНІ ТА ПРАВОВІ НАУКИ

АЛЕКСАНДРОВА О.Ю., к.екон.н., доцент

КОСИЧ М.В., к.екон.н., доцент

*Український державний університет залізничного транспорту
м. Харків, Україна*

РОЛЬ ЦИФРОВОГО PR У ФОРМУВАННІ ІМІДЖУ ОРГАНІЗАЦІЇ

Сьогодні економічна конкуренція компаній передбачає здійснення комунікацій на різних рівнях взаємодії: держава (G – government), бізнес (B – business) та суспільство (C – citizen). Позитивний імідж та репутація організацій створюються та популяризуються в тому числі і за допомогою цифрового PR.

Цифровий PR являє собою сукупність практик зі зв'язків із громадськістю з використанням онлайн-ЗМІ, пошукових систем, соціальних мереж та інших веб-технологій. В сучасну епоху цифрової інформації швидкість PR-комунікацій постійно збільшується, а комунікаційні перспективи розширюються.

Для формування маркетингових комунікаційних стратегій щодо створення іміджу на підприємстві розглядаються такі варіації взаємодії:

- G2B, B2G (держава та бізнес-структури) – участь бізнесу у реалізації економічної політики держави, забезпечення умов для соціально відповідального бізнесу;

- B2C, C2B (бізнес та споживачі, персонал компаній) – залучення співробітників, формування довіри споживачів;

- B2B (взаємодія бізнес-структур між собою) – комунікаційне забезпечення спільної діяльності.

Формування іміджу організації виходить з аналізу існуючого іміджу як єдиного цілого; передбачає оцінку компонентів іміджу; ґрунтується на аналізі ступеня ідентифікації структури (організаційна культура, корпоративна ідентичність). Найбільш поширеними проблемами цифрового PR є недостатність бюджетів компаній через надання пріоритетності маркетингу; екстремальна комунікація для уваги цільової аудиторії через високу загальну доступність цифрових PR-ресурсів; обмежене використання цифрових PR-ресурсів через брак кваліфікованих фахівців; проблеми з термінами та якістю виконання робіт при використанні аутсорсингу.

Серед короткострокових трендів для цифрового PR найбільш поширеними є продовження активного використання текстових та голосових форматів для охоплення цільової аудиторії, а також вебінарів та прямих трансляцій; переважне застосування соціальних мереж та месенджерів для передачі інформації; більш широке використання відео; паралельне використання онлайн та офлайн

форматів у PR; поява нових онлайн-підходів до охоплення цільових аудиторій; залучення інфлюенсерів, використання платформ для просування брендів.

Ефективність процесу іміджмейкінгу оцінюється за допомогою економічних, комунікативних та психологічних показників. Найпоширенішими методами оцінки впливу PR на результативність діяльності є контент-аналіз ЗМІ, аналіз інтернет-простору, опитування громадської думки.

В перспективі розвиток цифрового PR буде включати не тільки існуючі ресурси для охоплення цільової аудиторії, але і нові цінні інструменти. Більшості компаній слід віддавати пріоритет цифровим розробкам, щоб більш ефективно зміцнювати корпоративну репутацію та розширювати онлайн-присутність бренду та компанії. Це збільшить їхні можливості з охоплення аудиторії та формування суспільного сприйняття менеджменту.

Список використаних джерел

1 Білоус В.С. Зв'язки з громадськістю (паблік рілейшнз) в економічній діяльності. Київ : КНЕУ, 2005. 275 с.

2 Зеліч В.В. Використання PR-технологій як інструменту маркетингових комунікацій у просуванні компанії. *Держава та регіони. Серія: Економіка та підприємництво*. 2022. № 1 (124). С. 77-82.

3 Buike Oparaugo. Role of Public Relations in Corporate Image Building and Maintenance. *International Journal of Applied Research in Business and Management*. 2021, Vol. 02ю Issue 01, pp. 26-37.

ВАСИЛЬЄВ О.Л., к. екон.н., доцент

*Український державний університет залізничного транспорту
м. Харків, Україна*

ДЖЕРЕЛА ІНВЕСТИЦІЙ У ПІСЛЯВОЄННЕ ВІДНОВЛЕННЯ ЗАЛІЗНИЧНОГО ТРАНСПОРТУ УКРАЇНИ

В умовах війни залізничний транспорт України виконує низку надважливих військових, соціальних, гуманітарних та економічних завдань. При цьому об'єкти залізничної інфраструктури під час війни зазнають значного руйнування та знищення. А у повоєнний час саме відбудова цих об'єктів та забезпечення безпечних і надійних умов їх експлуатації сприятиме відновленню економіки країни.

Аналіз свідчить, що до початку збройної агресії росії пріоритетними інвестиційними напрямками для залізниць України були: оновлення парку тягового рухомого складу; оновлення парку вантажних та пасажирських вагонів; модернізація та реконструкція наявної інфраструктури залізниці, що вимагало

значного обсягу інвестицій. Військові дії призвели до пошкодження та руйнації майна залізниць, а також його розкрадання на окупованих територіях, що призвело до значних збитків залізниць у 2022 р. З урахуванням складного фінансового стану залізничного транспорту на початок війни, це робить майже неможливим здійснення інвестицій у післявоєнне відновлення залізничного транспорту лише за власні кошти його підприємств. В той же час важко знайти інвестора який міг би виділити значні обсяги інвестицій протягом стислого проміжку часу. Тому, в залежності від терміновості вирішення завдань та необхідного обсягу коштів, інвестиції на післявоєнне відновлення роботи залізниць доцільно розподілити на інвестиції першої, другої та третьої черги. Це дозволить оптимізувати їх щорічні обсяги та забезпечити безперебійну роботу залізниць.

Кожен з етапів здійснення інвестицій вимагатиме відповідних джерел. Звісно, що всі збитки, які поніс залізничний транспорт України від військових дій повинні бути компенсовані за рахунок держави агресора. Однак через певні юридичні складності одразу на першому етапі це джерело інвестування застосувати буде складно. В якості джерел інвестицій в розвиток залізниць у повоєнний період можна розглядати кредитні кошти європейських фінансових структур та інституцій, таких як Європейський банк реконструкції та розвитку, Європейський інвестиційний банк та інші. Крім цих джерел збільшенню інвестицій в галузь можуть сприяти розвиток конкуренції на ринку залізничних перевезень, а також залучення приватного капіталу в рамках механізмів державно-приватного партнерства. Крім того допуск європейських операторів до конкурування на українському ринку залізничних перевезень міг би дозволити їм поділитися управлінським досвідом та технологіями, а також поліпшити обслуговування клієнтів у довгостроковій перспективі. Поряд з вище вказаними джерелами частину інвестицій повинні компенсувати залізниці України за рахунок власного прибутку. Звісно, що частка того або іншого джерела на кожному з етапів інвестування буде різною. На першому етапі основну частку будуть складати кошти міжнародних інституцій, на другому та третьому етапах ця частка поступово буде зменшуватись за рахунок власних коштів залізничного транспорту та коштів його партнерів. І в будь-якому випадку відновлення пошкодженого та зруйнованого майна залізниць повинне бути компенсовано за рахунок конфіскованих російських активів.

Таким чином, в умовах продовження російської агресії обсяги втрат залізниць України продовжують зростати. Однак вже зараз необхідно розробляти інвестиційні проекти спрямовані на відновлення залізничної інфраструктури в коротко-, середне- та довгостроковій перспективі. Джерелами інвестицій з урахуванням обмеженості власних коштів АТ «Укрзалізниця»

можуть бути конфісковані активи країни агресора, кошти міжнародних інституцій, власні кошти залізничного транспорту, а також кошти приватних інвесторів.

***ГРОМОВА О.В.**, к.екон.н., доцент
ВОЛОХОВА І.В., к.екон.н., доцент
ГАРАЄВ М.В., к.екон.н. доцент*

*Український державний університет залізничного транспорту
м. Харків, Україна*

ОСНОВНІ НАПРЯМКИ ВИКОРИСТАННЯ FIN TECH У ФІНАНСОВОМУ ТА БАНКІВСЬКОМУ СЕКТОРАХ

Внаслідок цифровізації та розвитку НТП технологічному прогресу надання банківських послуг на основі інформаційних технологій в екосистемі банківської галузі зазнало величезних змін. Результатом такого впливу стало зберігання та збільшення швидкості обробки інформації, а також використання нових технологій в інфраструктурі фінансових організацій – FinTech. В сучасному тлумаченні під FinTech розуміють поєднання інформаційних технологій та фінансових послуг; поєднання інноваційних фінансових послуг з інноваційними фінансовими технологіями; компанії, що надають технології, програмне забезпечення та інфраструктуру для надання фінансових послуг.

Fintech використовується для низки важливих фінансових функцій, таких як цифрові платежі, інвестиції та управління капіталом, а також кредитування та погашення позик, торгівля та персональні банківські операції. Функціональними елементами фінтех-додатків є персоналізація, інтеграція, автентифікація, відстеження та аналіз даних. Щоб конкурувати та утримувати клієнтів, фінансові установи використовують цифрові дані, криптовалюту та штучний інтелект.

За оцінками, до 2030 року частка Fintech-сектору, на який нині припадає 2% світового доходу від фінансових послуг, досягне 1,5 трлн доларів річного доходу, що становитиме майже 25% всіх банківських оцінок у світі.

Рушійними факторами розвитку FinTech у банківському та фінансовому секторах виступають зростання попиту на онлайнів чи мобільні фінансові послуги; регулювання з боку уряду; гнучкість ринку. Основними ризиками при використанні FinTech є ризик забезпечення конфіденційності та безпеки даних; ризик використання неприпустимих маркетингових практик; стратегічні ризики та ризики рентабельності; комплаєнс-ризик.

Найбільш популярними бізнес-моделями FinTech-компаній є:

- міжбанківська комісія (відсоток від транзакції у вигляді комісії, що стягується з продавця);
- абонентська плата (модель SaaS (програмне забезпечення як послуга) – стягування абонентської плати із клієнтів за використання продукту);
- комісії за обробку платежів та переказ коштів;
- торгові збори;
- плата за підключення до API;
- консультаційні збори/роботизовані консультаційні збори;
- треті особи/реферальні збори (залучення клієнтів на безоплатній основі та пропонування фінансових продуктів);
- оплата за потік замовлень;
- процентні ставки.

Під час розширення своїх послуг галузі фінансових технологій банки можуть зіткнутися із такими труднощами: складність змінення консервативного ставлення продавців і користувачів до щоденних готівкових операцій; виникнення шахрайств, що призводять до втрати грошей під час онлайн-транзакцій; відсутність сформованої довіри інвесторів у секторі фінансових технологій; нерівний доступ до послуг FinTech через обмеженість безперешкодного доступу до Інтернету; відсутність довіри до Інтернет-ринку.

Регулюючі органи повинні діяти на випередження та керувати розробкою політики, яка створює спільну, безпечну та відкриту фінансову екосистему. Перспективними діями виступає створення проміжних фінансових ліцензій та розвиток інфраструктури цифрових суспільних благ.

Список використаних джерел

1 Dabbeeru, Rashmi and Rao, Dabbeeru Neelakanteswar, Fintech Applications in Banking and Financial Services Industry in India (July 7, 2021). Available at SSRN: <https://ssrn.com/abstract=3881967> or <http://dx.doi.org/10.2139/ssrn.3881967>

2 Justin Trificana. What is fintech? 6 main types of fintech and how they work (August 09, 2023). Available at SSRN: <https://plaid.com/resources/fintech/what-is-fintech>

3 Tom Sullivan. How does fintech make money? 9 business models explained (October 03, 2022). Available at SSRN: <https://plaid.com/resources/fintech/how-does-fintech-make-money> | Plaid

*ДЕРГОУСОВА А.О., к.економ.н., доцент
Український державний університет залізничного транспорту
м. Харків, Україна*

СУЧАСНІ ТРЕНДИ DIGITAL-MАРКЕТИНГУ

Пандемія, потім війна сильно вплинули на інформаційне середовище, на стратегічне бачення розвитку маркетингових цифрових технологій. Багато бізнесів закрилося, дехто вимушений був коригувати свою діяльність. Але те, що ситуація на ринку digital-маркетингу в цілому змінилася не викликає сумніву. Український бізнес вимушений був швидко адаптуватися під поточні обставини, змінювати стратегії, оптимізувати інструменти та бюджети.

Основними каналами цифрового маркетингу виступають комп'ютери, планшети, смартфони, вебсайти, блоги, соціальні мережі, відеохостинги, POS-термінали, відеокамери, локальні мережі, цифрове телебачення, цифрове мистецтво [1].

За останні пару років у сфері рекламних технологій та інструментів веб-аналітики відбулося досить багато змін. Наприклад, з 1 липня Google примусово перевів всіх клієнтів на систему аналітики Google Analytics 4 (GA4), що суттєво відрізняється від попередньої версії за логікою роботи та методикою збору даних. Також є певні зміни в поведінці користувачів, наприклад, через війну посилилося використання месенджерів. Окрім того, можна відзначити той факт, що частина бізнесів почала більш активно шукати можливості виходу на іноземні ринки [2].

Головним скілом сьогодні є вміння адаптуватися. Це в 2023 році фактично така собі воєнна стратегія – не вдаватися до паніки, а оперативно оптимізувати процеси; адаптуватися до зовнішніх впливів та змін.

Насправді, інструменти штучного інтелекту (ШІ) та машинного навчання вже давно вбудовані в Facebook Ads, Google Ads та деякі інші рекламні платформи. Але там вони поза межами, на які може напряму впливати маркетолог. Тому раніше це не викликало такого інтересу до інструментів ШІ. Chat GPT, Midjourney, DALL-E та інші сервіси з ШІ, що з'явилися за останні роки, реально пришвидшують роботу спеціалістів. Бо якщо фахівець розуміє, який результат він хоче отримати, які інструменти для цього використати і до того ж вміє писати правильні запити, це може прискорити його роботу. Найбільш популярним стало використання таких сервісів при генерації SEO-текстів, роботі з графікою, інтеграції з корпоративним чат-ботом, створенням контенту для SMM [2].

Які ж чинники сьогодні впливають на розвиток компаній? Це фактично фактори, які диктують умови, в яких розвиваються і будуть розвиватися українські компанії [3]:

- зменшення кількості платоспроможного населення (частина виїхала, частина втратила роботу, інша залишилася на окупованих територіях);
- зміна географії, бо люди переміщуються як всередині країни, так і за її межами;
- вплив зовнішніх обставин на кшталт атак на критичні інфраструктури;
- підвищення довіри до українських брендів.

Таким чином, що потрібно робити, щоб залишатися на плаву та відповідати запитам споживачів? Постійно моніторити ринок та запроваджувати принципи гнучкого маркетингу. Відчувати свого споживача. Бренд має знати, що хвилює потенційного споживача. Покращувати UX / CX з брендом на різних платформах та пристроях.

Радують тенденція того, що представники середнього та великого бізнесу повертаються до бюджетів, які в них були до початку повномасштабного вторгнення. Також з'являється чимало приватних підприємців, що зараз запускають нові невеликі проєкти як локально на Україну, так і глобально.

Які зараз можна відзначити тренди?

Відеорекламу сьогодні вже замовляють в YouTube, менша частка припадає на Instagram, Facebook, Twitter та інші платформи. YouTube зараз посилив свої позиції завдяки Shorts.

Неможливо використовувати відеорекламу зараз локально для українських клієнтів в TikTok, бо минулого року компанія відключила таргетування на Україну. Але можна розміщувати рекламу в TikTok для інших країн, наприклад, ЄС та США. Наразі TikTok щомісяця охоплює понад мільярд людей віком 18 років і старше по всьому світу.

Активний розвиток реклами у Telegram. Оскільки зараз платформа налічує 700 мільйонів щомісячних активних користувачів, долучання Telegram-каналів до маркетингових стратегій стає дедалі привабливішою можливістю для фахівців.

Чорна п'ятниця, Новий рік, Різдво, Старий новий рік, Водохреща, Love season і 8 березня – с аме цієї хронології під час планування бюджетів зазвичай дотримувалися маркетологи. У 2023 році прогнозується перерозподіл бюджетів у бік грудня. Є гіпотеза, що через зміну традиції святкування Різдва, найімовірніше, медійних бюджетів стане трохи більше в грудні й, напевно, дещо менше в січні. Але це насамперед залежатиме від поведінки людей: чи будуть вони купувати подарунки під грудневе Різдво [3].

Очікується бум нейромереж для контенту. За останній рік практично кожні кілька місяців стартапи викочують щось нове, що розбурхує ринок і захоплює своїми можливостями.

Список використаних джерел

1. Дергоусова А.О. Застосування інноваційних цифрових технологій в маркетинговій діяльності. *Людина, суспільство, комунікативні технології: матеріали X міжнар. наук.-практ. конф. (27–28 жовтня 2022 р.)*. Харків : Мачулін, 2022. С. 135-138.

2. Digital-маркетинг в умовах війни: тренди та головні виклики. URL:<https://mmr.ua/show/dydzhytal-marketynng-v-umovah-vijny-trendy-ta-golovni-vykylyku> (дата звернення: 20.10.2023)

3. Digital-marketing 2023: очікування та прогнози. URL: <https://www.promodo.ua/blog/digital-marketing-2023-ochikuvannya-ta-prognozi> (дата звернення: 20.10.2023)

ЄВСЄЄВА О. О., д.екон.н., професор

Український державний університет залізничного транспорту

м. Харків. Україна

МІЖДИСЦИПЛІНАРНИЙ ЗВ'ЯЗОК В ЕКОНОМІЧНІЙ НАУЦІ ЕКОНОМІКИ ТА ОБЛІКОВО-КОНТРОЛЬНИХ ДИСЦИПЛІН В КОНТЕКСТІ «МАЛОГО» ТА «ШИРОКОГО» ФІЛОСОФСЬКОГО КОЛА

Філософські проблеми співвідношення економічної теорії та практики, різних галузей науки між собою в Україні набувають актуальності в процесі осягнення та реагування на глобальні виклики сучасного динамічного світу. Спостерігаються дві суперечливі тенденції вирішення глобальної соціокультурної кризи. З одного боку, це намагання гармонізувати відносини між людьми шляхом переосмислення підходів до кооперації, надання нового імпульсу світовій економіці тощо, а з іншого – торгіві, релігійні та інші протистояння, які часто перетворюються на конфлікти, що отримують небажані асоціальні форми. У зв'язку з цим особливо гостро постає проблема розвитку такого наукового напрямку, як філософія економіки з метою подолання наслідків соціально-економічної кризи в Україні [1].

Економічні науки зможуть працювати на випередження, виокремлювати сучасні тенденції і тренди розвитку та повноцінно виконувати свою місію лише за умови якісного оновлення методологічних засад наукових досліджень. І складовою такого оновлення, безперечно, є опанування сучасної методології досліджень і якнайповніше використання потенціалу міждисциплінарного

підходу. Явища і процеси, які знаходяться за «кадром» міждисциплінарності є достатньо складними, багатоплановими та різновекторними, а тому досить проблематично дати вичерпну характеристику цього феномена у одному, хоча й самому широкому формулюванні [2].

Міждисциплінарність не є феноменом, що притаманний лише економічним наукам і економічній освіті. Цей феномен стосується усіх галузей знань. Водночас маємо наголосити на тому, що саме для економічних галузей знань, економічної науки і освіти інститут міждисциплінарності є особливо актуальним. Це пов'язане з тим, що в центрі наших досліджень знаходиться економічно активна людина, її економічна діяльність і ті відносини, що супроводжують цю діяльність [2].

В контексті зазначеного зосереджуємо увагу про міждисциплінарність у філософському розумінні «малого» та «широкого» кола взаємо-зворотного зв'язку економіки та обліково-контрольних дисциплін. У розуміння «малого» кола ми вкладаємо безпосередній взаємозв'язок економіки та обліково-контрольних дисциплін в контексті їх включення в систему економічних наук. У розуміння «широкого» кола ми вкладаємо взаємо-зворотний зв'язок в економічній науці економіки як дисципліни, яка за сучасним Переліком галузей знань і спеціальностей, за якими здійснюється підготовка здобувачів вищої освіти [3], відноситься до галузі знань «Поведінкові та соціальні науки» з обліково-контрольними дисциплінами, які за цим же Переліком [3] віднесено до галузі знань «Управління і адміністрування».

Окремо відзначимо, що взаємозворотний зв'язок в «широкому» та «малому» філософському колі за цим Переліком [3] можливо розглядати та оцінювати з точки зору фактичного та потенційного упровадження, що й буде підтверджувати певний погляд на сутність міждисциплінарного підходу розвитку економічної науки в цілому та окремо економіки та обліково-контрольних дисциплін як самодостатніх систем знань, а саме: «широке» фактичне філософське коло (наявність дисциплін інших галузей знань); «широке» потенційне філософське коло (упровадження нових дисциплін інших галузей знань); «мале» фактичне філософське коло (наявність дисциплін галузі знань безпосередньо в самій галузі знань); «мале» потенційне філософське коло (упровадження нових дисциплін галузі знань безпосередньо в самій галузі знань).

На наш погляд, також не слід виключати вагомий внесок з філософської точки зору кожної дисципліни у створенні цілісності та самодостатності наукового утворення, куди включена така дисципліна, та всеосяжності пізнання при набутті економічної освіти (*приклад даного погляду надано авторським колективом науковців за джерелом [4]*).

Головне раціональне зерно міждисциплінарного підходу за умов зростаючої спеціалізації у сфері наукових досліджень – збагачення споріднених наук на основі запозичення методологічного інструментарію, об'єднання зусиль задля пояснення природи нових явищ, процесів та з'ясування тенденцій у царині економічного, суспільного розвитку. Наголошуємо на тому, що міждисциплінарний підхід передбачає інтеграцію різнорідних теоретичних і емпіричних результатів, задіяння методологічного інструментарію споріднених галузей науки та прирощення на цій основі наукового знання [2].

Список використаних джерел

1. Гудков С. Філософія економіки: праксеологічне значення для України. *Вісник Київського національного торговельно-економічного університету*. № 1, 2018. С. 45–55. URL: http://nbuv.gov.ua/UJRN/Vknteu_2018_1_5.
2. Колот А. М. Міждисциплінарний підхід як домінанта розвитку економічної науки та освітньої діяльності. *Соціальна економіка*. № 1-2, 2014. С. 76–83. URL: http://nbuv.gov.ua/UJRN/se_2014_1-2_15.
3. Перелік галузей знань і спеціальностей, за якими здійснюється підготовка здобувачів вищої освіти [*інформаційно-аналітичний портал про вищу освіту в Україні та за кордоном*]: постанов Кабінету Міністрів України від 29 квітня 2015 р. № 266. URL: <http://vnz.org.ua/zakonodavstvo/101-perelik-galuzej-znan-i-spetsialnostej>
4. Євсєєва О.О., Євсєєв А.С. Монізм, дуалізм і плюралізм контролінгу в умовах сучасної економіки: філософський роздум щодо первинності походження. *Актуальні проблеми використання потенціалу економіки країни: світовий досвід та вітчизняні реалії*: матеріали III Міжнародної науково-практичної конференції (м. Дніпро, 25 травня 2019 р., Україна). Дніпро. ПДАБА, 2019. С. 122–125.

КАЛИЧЕВА Н.Є., д. екон. н., професор

КОРІНЬ М.В., д. екон. н., професор

*Український державний університет залізничного транспорту
м. Харків, Україна*

НАПРЯМИ СТРАТЕГІЧНОГО РОЗВИТКУ ПІДПРИЄМСТВА СФЕРИ ТОРГІВЛІ

Стратегія розвитку торговельного підприємства – це комплекс заходів, спрямований на розвиток усіх підсистем організації тавидів діяльності в умовах жорсткої конкуренції для ефективного управління ним, зміцнення позицій на

ринку, задоволення потребпокупців, підвищення конкурентоспроможності та досягнення певних результатів.

Стратегію розвитку підприємства торгівлі можна співвідносити з поняттям «господарська», адже вона безпосередньо пов'язана з обслуговуванням домашніх господарств необхідними товарами з урахуванням її комерційного характеру, що забезпечує торговельний процес обміну, кінцевою метою якого є отримання прибутку. Отже, поняття «стратегія розвитку торговельного підприємства» тотожне поняттю «господарська (комерційна) стратегія торговельного підприємства», оскільки вона за своєю суттю зрозуміла та близька до комерційної діяльності торговельного підприємства.

Необхідно пам'ятати, що підприємство постійно перебуває під впливом зовнішнього середовища, тому, передбачається багатоваріантність підходів до розробки та реалізації стратегії розвитку торговельного підприємства в його функціонуванні, щоб уникнути негативних наслідків.

Одним із ключових і найменш теоретично опрацьованих етапів процесу управління розвитком роздрібних торгових мереж є етап стратегічного планування.

Стратегічне планування розвитку – фундамент діяльності торгового підприємства, воно вимагає чіткої алгоритмізації здійснення враховуючи специфіку ринку роздрібною торгівлі та форми її організації в нашій країні.

Відзначимо, що основним завданням у досягненні цілей та оцінці результатів діяльності роздрібною торговою мережі є оцінка вибраного (і, можливо, скоригованого) шляху реалізації напряму розвитку через оцінку поставлених цілей, оцінку результатів діяльності роздрібною торговою мережі, аналіз процесу реалізації прийнятої стратегії, відповідність планів реальним діям і т. д. Все це необхідно для того, щоб при формуванні стратегії розвитку на наступний період врахувати помилки планування та реалізації, які були допущені, використовувати управлінські прийоми, які виявилися ефективними на практиці.

Стратегія розвитку, в тому числі й в контексті формування та реалізації її на підприємствах роздрібною торгівлі, є базисом для визначення стратегічних орієнтирів в інших площинах – сегментної деталізації ринку (визначення найцікавіших і вигідних для роботи груп споживачів), визначення принципів позиціонування та інструментальних стратегій.

Як наслідок, ефективна робота та обґрунтований релевантний результат по даному напряму управлінської діяльності значно підвищує ступінь імовірності досягнення цілей підприємства та стабільності економічних результатів.

ОСОБЛИВОСТІ ПРАВОВОГО РЕГУЛЮВАННЯ КРИПТОВАЛЮТ В УКРАЇНІ

Цифровізація економіки, глобалізація світогосподарських зв'язків, фінансові кризи, політичні події у світі – всі ці процеси впливають на світову фінансову систему, змінюючи структуру фінансового ринку та визначаючи тенденції його розвитку. В таких умовах віртуальні гроші – криптовалюти – стають альтернативними методами та інструментами забезпечення стабільного функціонування економіки.

Навіть в умовах війни Україна посідає третє місце у світі серед лідерів криптобізнесу, що характеризує позитивну динаміку розвитку національного сектору та обумовлює доцільність удосконалення правового регулювання обігу віртуальних грошей на основі міжнародного досвіду у цій сфері. За розрахунками експертів, до 2025 року український ринок віртуальних активів у правовому та податковому середовищі може зрости до 5 мільярдів долл. на рік. Проте тривалі перспективи використання цифрових валют багато в чому залежать від їх правового статусу, ступеня їх визнання регуляторами відносин у сфері управління та грошового обігу.

Загалом під криптовалютою розуміють цифрові кошти, що не мають будь-яких фізичних чи електронних втілень, але при цьому мають значну вартість. У законодавствах національних держав дається різне тлумачення криптовалюти: цифрові гроші не мають єдиного статусу (США); є платіжним засобом (Японія, Австралія); розглядаються як майно (Південна Корея); є активами, що регулюються та не регулюються (Велика Британія); володіння та операції з криптовалютою не обмежені державою (Канада); відсутність юридичного статусу віртуальних грошей (Китай). Варто зазначити, що держави, незалежно від статусу криптовалюти та ступеня регламентації відносин на фінансовому ринку, прагнуть контролювати операції, пов'язані з її обігом, а також використовувати технології блокчейна у розвиток своєї криптовалюти чи використання криптовалюти на єдиних економічних просторах.

В Україні відповідно до Закону «Про віртуальні активи» від 17.02.2022 року криптовалюта не є засобом платежу, вона розглядається як нематеріальний актив, який має власну цінність; цифрові активи є об'єктом цивільних прав. Проте на даний час Закон «Про віртуальні активи» не набув чинності через неприйняття змін у податкове законодавство, що гальмує формування правового поля у цій сфері.

Особливостями застосування криптовалюти в Україні є відсутність необхідної інфраструктури для її використання, недостатньо розроблена нормативно-правова база, неконтрольованість і непрозорість операцій на криптовалютному ринку, низька довіра у державних органів влади до криптовалют. Також залишаються відкритими питання правового забезпечення національної безпеки та оборони у кіберпросторі: протидія кіберзлочинності, незаконному гральному бізнесу, виведенню коштів за кордон та скоєнню кримінальних правопорушень.

Основними перспективами використання криптовалют в Україні та світі є формування глобального підходу до регулювання криптовалют, створення цифрових віртуальних платформ та екосистем з урахуванням існуючих господарських зв'язків держав.

Список використаних джерел

1. Закон України «Про віртуальні активи». від 17.02.2022 № 2074-IX
URL: <https://zakon.rada.gov.ua/laws/show/2074>

2. Проект Закону України «Про внесення змін до Податкового кодексу України щодо оподаткування операцій з віртуальними активами» URL: <https://itd.rada.gov.ua/billInfo/Bills/pubFile>

3. Захарків В. Регулювання ринку криптовалют: вітчизняний та зарубіжний досвід. *Економіка та суспільство*. 2023. № 53. <https://doi.org/10.32782/2524-0072/2023-53-57>

4 Fomina O., Moshkovska O., Avhustova O., Romashko O., Holovina D. Current aspects of the cryptocurrency recognition in Ukraine. *Banks and Bank Systems*. 2019. No 14. Iss.No 2. DOI: [https://doi.org/10.21511/bbs.14\(2\).2019.18](https://doi.org/10.21511/bbs.14(2).2019.18)

КРИХТІНА Ю.О., д.держ.упр., професор

КОВАЛЬОВ А.Ю., здобувач третього (освітньо-наукового) рівня вищої освіти

СЕВЕРЧЕНКО Н.О., здобувачка першого (бакалаврського) рівня вищої освіти

*Український державний університет залізничного транспорту
м. Харків, Україна*

СУЧАСНІ АСПЕКТИ ЦИФРОВОГО РОЗВИТКУ ЗАЛІЗНИЦЬ В ЄВРОПЕЙСЬКОМУ ТРАНСПОРТНО-ЛОГІСТИЧНОМУ ПРОСТОРИ

Європейський вектор розвитку залізничного транспорту в цифровому просторі включає в себе використання сучасних технологій та цифрових рішень для покращення функціонування та конкурентоспроможності залізничного

транспорту в Європі, передбачає ряд інноваційних та технологічних ініціатив, спрямованих на покращення управління та безпеки залізничних перевезень, зниження викидів вуглецю і поліпшення пасажирського та вантажного обслуговування.

Серед ключових аспектів цифрового розвитку залізничного транспорту в Європі є концепція «Цифрова залізниця (DigitalRailway)», яка передбачає перетворення традиційної залізничної системи за допомогою сучасних цифрових технологій і інновацій для покращення ефективності, безпеки та якості послуг залізничного транспорту.

Основні компоненти цифрової залізниці включають в себе:

- системи комунікацій: впровадження високошвидкісних мереж зв'язку для передачі даних між різними частинами залізничної системи, включаючи поїзди, станції, сигнальні системи та операторів;

- системи моніторингу та контролю: встановлення сенсорів та камер для моніторингу руху поїздів, стану інфраструктури, а також збирання даних про пасажирів та вантаж;

- системи автоматизації та управління: використання систем штучного інтелекту, машинного навчання та аналітики даних для оптимізації руху поїздів, планування розкладів, управління рухом і попередження аварій;

- електрифікація та зелена енергія: впровадження сучасних систем живлення та використання відновлювальних джерел енергії для зменшення викидів CO₂ та підвищення стійкості до змін клімату;

- електронне квиткування та мобільні додатки: введення сучасних систем продажу квитків та інтерактивних додатків для пасажирів для полегшення користування послугами залізничного транспорту;

- з'єднаність та інтермодальний транспорт: цифровий розвиток сприяє покращенню з'єднаності різних видів транспорту та стимулює розвиток інтермодальних транспортних рішень;

- інновації та дослідження: дослідження в області штучного інтелекту, автономних поїздів та інших інноваційних технологій сприяють розвитку залізничного транспорту в Європі;

- найважливішим елементом системи є цифрові платформи для логістики та вантажу: використання цифрових систем для відстеження вантажів, управління запасами та оптимізації логістичних операцій. Цифрові платформи для логістики та вантажів на залізничному транспорті відіграють важливу роль у покращенні управління логістичними процесами, збільшенні ефективності та зниженні витрат. Існує багато цифрових рішень та платформ, які використовують в європейській транспортній системі, наприклад: Rail Connect – платформа, розроблена компанією GE Transportation, пропонує різноманітні

рішення для залізничної логістики, включаючи системи управління вантажами, моніторинг та аналітику; Cargo Smart – надає послуги для керування вантажами та логістикою для морського, залізничного та автомобільного транспорту, включає розумні рішення для відстеження вантажів, планування маршрутів та оптимізації логістичних процесів; Rail Hub: - пропонує інтегровані рішення для залізничної логістики, включаючи системи управління та відстеження вантажів, резервування вагонів та планування маршрутів; Transmetrics – використовує штучний інтелект для прогнозування попиту на залізничний транспорт та оптимізації розкладів та маршрутів; Railcar360- спеціалізується на моніторингу стану залізничних вагонів та їх вантажів, надаючи власникам вагонів важливу інформацію про їх стан та місцезнаходження; GE Transportation Digital Solutions: GE Transportation надає рішення для вантажівок, морських перевезень і залізничної логістики. Їх цифрові платформи допомагають відстежувати вантажі, покращувати роботу рухомого складу та оптимізувати рух вантажів. IBM Sterling Supply Chain Suite – включає рішення для всього логістичного ланцюга, включаючи залізничну логістику, допомагає виробникам, дистриб'юторам та логістичним компаніям оптимізувати процеси, відстежувати вантажі та забезпечувати точну інформацію; Trimble Rail Solutions – надає рішення для залізничної інфраструктури, контролю вантажів та відстеження руху залізничних поїздів, пропонують інтегровану систему для залізничної логістики та управління; Rail Comm – спеціалізується на системах для залізничної безпеки та моніторингу, надають рішення для відстеження залізничних поїздів та оптимізації роботи станцій та залізниць. Ці платформи та рішення сприяють автоматизації процесів, підвищенню видимості вантажів та оптимізації логістичних операцій в залізничній галузі. Вони допомагають підприємствам зменшити витрати, покращити планування та забезпечити ефективну логістику вантажів на залізничному транспорті.

Таким чином, метою цифрової залізниці є покращення пунктуальності, безпеки, ефективності та комфорту для пасажирів і зменшення впливу залізничного транспорту на довкілля. Ця концепція стала особливо важливою в контексті високих вимог до стійкості транспортних систем та необхідності підвищення конкурентоспроможності залізниць у порівнянні з іншими видами транспорту в європейському транспортному просторі.

КУДЕЛЯ В.І., к.економ.н., доцент
ЯКОВЕНКО В.Г., к.економ.н., доцент
ЧЕЛЯДИНОВА Н.Г., к.економ.н., доцент

Український державний університет залізничного транспорту
м. Харків, Україна

ЗМІНА ПАРАДИГМИ МЕНЕДЖМЕНТУ В СУЧАСНИХ УМОВАХ ЕКОНОМІЧНОГО РОЗВИТКУ

В умовах цифрової трансформації суспільства та стрімкого збільшення інформаційних потоків, глобалізації економіки, розвитку крос-культурних комунікацій та різних соціальних трансформацій зростає актуальність обліку та інтеграції всіх динамічних змін у єдиному процесі управління. Цифрові технології створюють нові можливості для розвитку сучасних підприємств, та формують нові виклики.

Управління соціально-економічними системами ґрунтується на формуванні філософії управління, головним моментом якої є створення умов для саморозвитку співробітника, для реалізації його здібностей. Сучасна парадигма менеджменту акцентує увагу на мінливості та змінності складових системи управління, які в залежності від нових завдань та функцій, що стоять перед нею, потребують удосконалених підходів та гібридних стилів управління. Залежно від цього, на якій стадії розвитку перебуває соціально-економічна система, застосовується та чи інша парадигма управління. З переходом до інформаційного суспільства від доіндустріального та індустріального змінюється основний економічний ресурс та зміщується акцент на управлінні системою.

Моделями, що демонструють можливості формування сучасних систем управління на основі організаційних змін, є концепція реінжинірингу бізнес-процесів (концепція Business Process Reengineering), концепція проектно-орієнтованого командного управління, концепція тотального управління якістю, концепція управління ефективністю бізнесу (Business Performance Management) та інші. В умовах НТП головною якістю стає здатність людей розумової праці креативно працювати з інформацією, велика увага приділяється поведінці людини, її цінностям та світоглядним орієнтаціям.

Управління поведінкою працівників, розвиток їх професійних, ділових і особистісних якостей досягається шляхом забезпечення відповідних умов, у яких персонал може визнати та прийняти цінності організації, її правила та норми, етичний кодекс, розвинути корпоративну культуру. В умовах інтенсифікації господарських зв'язків та динамічного розвитку економіки важливим залишається співвідношення наукових принципів з соціальними цінностями, запровадження додаткових етичних зобов'язань при дослідженні та технологічному освоєнні складних систем.

Таким чином йдеться про управління системою, що саморозвивається, та знаходиться в процесі постійного нарощування свого динамічного потенціалу. У такому подвійному контурі управління процес зміни системи є ефектом чи результатом її самоорганізації. У практиці управління системами виділяють два підходи:

- класичний (здійснення саморозвитку системи через безперервні процеси самоорганізації – стратегічні орієнтири – динаміка та ефективність змін, тактичні – ефективність та синергетика процесів самоорганізації);

- поведінковий (доповнення класичного підходу акцентами на об'єкті та суб'єкті управління). У якості об'єкту управління виступає саморозвиток організації (процес), у якості суб'єкту – самоорганізація (структура).

Таким чином, розширення можливостей людини в процесі еволюції дозволяє йому виділяти та досліджувати складніші системні об'єкти. У цьому парадигма управління змінюється.

Список використаних джерел

1. Гришко В.В. Сучасні концепції менеджменту та їх застосування в умовах діджиталізації економіки України. *Економіка і регіон*. 2021. № 9. С. 61-67.

2. Пічугіна М. А. Федун В. В. Зміна парадигми менеджменту в контексті глобалізації. *Збірник тез доповідей II Міжнародної науково-практичної конференції «Бізнес, інновації, менеджмент: проблеми та перспективи»*. Київ, 22 квітня 2021 р. С. 188-189.

МАЛИХІНА Я.А., д.пед.н, професор

Український державний університет залізничного транспорту

м. Харків, Україна

ПРОБЛЕМИ ЗАХИСТУ ПРАВ ІНТЕЛЕКТУАЛЬНОЇ ВЛАСНОСТІ У ЦИФРОВОМУ ПРОСТОРИ

Розвиток та застосування цифрових технологій та продуктів сьогодні є викликом для держави, права, бізнесу та суспільства в цілому, оскільки вимагає певних змін у внутрішніх процесах компаній та перенастроювання поточного законодавства. Ядром сучасної глобальної економіки стає інститут інтелектуальної власності (ІВ): темпи зростання світового ринку ІВ перевищують темпи зростання матеріальних ринків у середньому на 10% на рік. Станом на 2023 рік країною-лідером за найкращим середовищем інтелектуальної власності є США із загальною оцінкою 95,48 бали. Позаду слідують Велика Британія та Франція.

Світова практика свідчить, що цифровізація суспільного життя та діяльності перетворює кожного власника смартфона та користувача Інтернету на потенційного порушника інтелектуальної власності через легкість завантаження ресурсів в Інтернет; призводить до підвищення напруги між певними колективними та індивідуалістичними інтересами як на національному, так і на міжнародному рівнях; сприяє поширенню інвестування бізнесу по всьому світу, далеко за межами географічних кордонів будь-яких окремих компаній.

Основними викликами, які впливають на український інститут ІВ є:

1) низька культура створення, обороту та споживання нематеріальних благ (за наявності потенціалу розвитку ІС на підприємствах відсутня дієва система управління правами на результати інтелектуальної діяльності, що призводить до виникнення правових ризиків);

2) низька частка нематеріальних активів підприємств, що обмежує застосування компаніями технологічних рішень, які мають правовий захист, та позбавляє їх стійких конкурентних переваг;

3) цифровізація економіки (проблеми, безпосередньо пов'язані з поширенням інформаційних технологій та з недосконалістю інституційного середовища (комп'ютерне піратство, проблеми специфікації прав на результати інтелектуальної та наукової діяльності).

Таким чином, результати інтелектуальної діяльності, швидкість та вартість їхнього використання сьогодні стають ключовими факторами, що визначають зростання національної економіки та впливу країни у світі. В умовах цифрової трансформації основні правові положення та базиси забезпечення правової та патентної захищеності потребують удосконалення відповідно до появи нових умов та форм взаємодії, підходів до аналітики, прогнозування та прийняття управлінських рішень.

В епоху цифровізації окрім юридичного та економічного підходів до управління ІВ, необхідні допоміжні інструменти, засновані на теорії особистості та праці, соціальної справедливості (подвійне право *suigeneris*, яке містить в собі нове, часткове правое-moral та економічне право *suigeneris*), що дозволить враховувати цінності та інтереси різних учасників процесу на всіх його рівнях.

Список використаних джерел

1. Капіца Ю. Сучасні тенденції розвитку права інтелектуальної власності в європейському союзі в контексті інтеграції України та ЄС. *Теорія і практика інтелектуальної власності*. 2022. № 5. С. 5-17.

2. Varytimidou Christina. The New A(I)rt Movement and Its Copyright Protection: Immoral or E-Moral? *GRUR International*, Volume 72, Issue 4, April 2023, Pages 357–363, <https://doi.org/10.1093/grurint/ikac153>

3. Yanisky-Ravid, Shlomit. Intellectual Property Laws in the Digital Era: An International Distributive Justice Perspective (2020). *Intellectual Property, Innovation, and Global Inequality* 2020, Available at <http://dx.doi.org/10.2139/ssrn.3822753>

ОВЧИННИКОВА В.О., д.екон.н., професор
ЛУК'ЯНОВА О.М., к.екон.н., доцент
КОНДРАТЮК М.В., к.екон.н., доцент

*Український державний університет залізничного транспорту
м. Харків, Україна*

КОНЦЕПЦІЇ ТА ПРАКТИКИ СОЦІАЛЬНОГО ПІДПРИЄМНИЦТВА ТА КРАУДФАНДИНГУ В СУЧАСНІЙ ЕКОНОМІЦІ

Сучасна економіка побудована на поєднанні ресурсів, капіталу та таланту як невід'ємних складових перспективного розвитку економіки та соціуму. Ефективними підходами до формування громадянського суспільства, впровадження соціальних цінностей, інноваційних ідей та фінансування соціальних проєктів сьогодні стають соціальне підприємництво та краудфандинг.

Варто зазначити, що Генеральна Асамблея ООН у своїй резолюції 73/225 «Роль підприємництва в процесі стійкого розвитку» визнала видатну роль соціального підприємництва як рушійної сили сталого розвитку до 2030 року шляхом сприяння збільшенню зайнятості, впровадженню імпаکت-інвестування та здійсненню соціальних інновацій в межах боротьби з соціальною нерівністю та вирішенням соціальних та екологічних проблем.

Соціальне підприємництво – це спосіб використання бізнес-рішень для надання та підтримки позитивного впливу на суспільство. Тобто соціальне підприємництво розглядається як діяльність некомерційної організації, яка використовує бізнес-стратегії та направляє отриманий дохід на реалізацію соціальної місії (США) або як бізнес із соціальною місією, тобто комерційні компанії, метою яких є отримання прибутку, мають соціальну місію і функціонують у формі соціального підприємництва (країни Європи).

В свою чергу краудфандинг є новим засобом вирішення проблеми соціального венчурного фінансування та розроблення сталої стратегії залучення коштів для соціального підприємництва. Це одна з нових ідей FinTech. За допомогою краудфандингу соціальні підприємці можуть оцінити інтерес до свого продукту чи послуги серед соціально відповідальних інвесторів. Однак для того, щоб залучити інвесторів, соціальні підприємці повинні спочатку докласти

значних зусиль для розробки привабливої кампанії, яка описує їхню можливу соціальну дію.

Вимір ефективності соціального підприємництва з погляду краудфандингу здійснюється через оцінку довгострокового соціального впливу, соціальну місію та цілі, соціальні інновації та успішність кампаній підприємств. Варто також відмітити найбільш сильний потенційний вплив соціального підприємництва на людей, планету та прибуток порівняно з корпоративною філантропією. На надійність краудфандингу може вплинути рівень довіри до нього користувачів. Більше того, довіра є наріжним каменем соціального капіталу та відіграє найважливішу роль у забезпеченні довгострокового успіху в таких галузях, як економічне зростання. Таким чином, краудфандинг може стати гарною альтернативою для бізнесу, особливо соціального, для збирання необхідних грошей.

Список використаної літератури

1 Комісаренко А.О. Соціальне підприємництво як ефективний механізм сталого розвитку в Україні. *Вісник Національної академії державного управління при Президентові України. Серія : Державне управління.* 2021. № 1. С. 140-147.

2 Соціальне підприємництво: посібник для викладачів курсу. За ред. А.О. Корнецького. Київ. Фамільна друкарня Huss. 2019. 160 с.

3 Francisca Castilla-Polo, M. Isabel Sanchez-Hernandez. The role of social entrepreneurship in the attainment of the sustainable development goals. *Journal of Business Research.* 2022. Volume 152. Pages 242-250.

СИВОЛОВСЬКА О. В., к.еко.н., доцент

МКРТИЧЬЯН О.М., ст.викладач

ВОЛОХОВ В.А., к.еко.н., доцент

Український державний університет залізничного транспорту

м. Харків, Україна

ЗАСТОСУВАННЯ ТЕОРІЇ ІГОР ДО МОДЕЛЮВАННЯ СОЦІАЛЬНО-ЕКОНОМІЧНИХ ВІДНОСИН

Розвиток та постійне ускладнення явищ та процесів соціально-економічної сфери суспільства вимагає якісного управління й підвищення ефективності існуючих взаємодій та відносин. Збільшення корисності прийнятих рішень та вжитих дій при одночасному врахуванні великої кількості факторів та інтересів сторін, які можуть значно перетинатися, є можливим при застосуванні теорії ігор.

Теорія ігор як підхід у прикладній математиці, застосовується для вивчення поведінки людини у різних ситуаціях, в яких беруть участь різні сторони, наділені різними інтересами та можливостями вибирати доступні для них дії відповідно до цих інтересів. Кожна сторона має свою мету та стратегію, яка у свою чергу веде до виграшу чи програшу – залежно від поведінки команди, гравця чи інших гравців. Теорія ігор дає можливість вибрати більш вигідну стратегію, дає інформацію про інших учасників та їх ресурси, а також про передбачувані ними дії.

Формулювання завдання в ігровій постановці передбачає послідовну розробку і реалізацію наступних етапів:

- визначення учасників гри і їх стратегій;
- визначення виграшів гравців при використанні кожної стратегії.;
- подання матриці виграшів (платежів) в нормальній формі.

Варто зазначити, що недосконалість теорії ігор проявляється залежно від отриманого результату, від моделі поінформованості суб'єктів, справжня поінформованість яких може залишатися невідомою. Так, для прийняття правильних рішень в соціально-економічній сфері часто потрібно мати додаткову інформацію, яка накладає обмеження як на дії, так і на користування результатами прогнозування. Також варто приймати до уваги той факт, що теорію ігор складно застосовувати при великій кількості ситуацій рівноваги. Ця проблема може виникнути навіть у ході простих ігор з одночасним вибором стратегічних рішень. До того ж, якщо ситуація ухвалення стратегічних рішень дуже складна, то гравці часто не можуть вибрати найкращі для себе варіанти.

Таким чином, теорію ігор розглядають у якості інструментів прогнозування поведінки та аналізу ситуацій з метою виявлення найкращої поведінки для раціонального гравця. Аналіз на основі теорії ігор повинен бути відображений у вирішенні особливо важливих проблемних областей, із достатньою кількістю та повнотою інформації. Лише правильний розбір та аналіз ситуації через теорію ігор дає ефективний та оптимальний варіант вирішення проблемних завдань будь-якого рівня. Застосування теорії ігор в моделюванні соціальних та економічних процесів дає можливість оцінити тенденції і напрямки розвитку гармонізації суспільних і приватних інтересів, що є запорукою сталого розвитку держави.

Список використаних джерел

1 Коломієць Г.Б. Застосування теорії ігор в оподаткуванні як сфері узгодження суспільних і приватних інтересів. *Вісник Хмельницького національного університету*. 2020. № 4, Том 3. С. 202-205.

2 Шиян А.А. Теорія ігор: основи та застосування в економіці та менеджменті. Навчальний посібник. Вінниця. ВНТУ. 2009. 164 с.

3 Nash J. Non-Cooperative Games. *The Annals of Mathematics*. Second Series. Volume 54. Issue 2 (Sep., 1951). pp. 286-295.

СОЛОМНИКОВ І.В., к.екоп.н., доцент

СЕМЕНЦОВА О.В., к.екоп.н., доцент

*Український державний університет залізничного транспорту
м. Харків, Україна*

СОЦІАЛЬНА ВІДПОВІДАЛЬНІСТЬ В СФЕРІ ЗАЛІЗНИЧНОГО ТРАНСПОРТУ В УМОВАХ ВІЙСЬКОВОГО СТАНУ: ЕКОЛОГО- ЕКОНОМІЧНА КОМПОНЕНТА

В останні десятиліття еволюційного розвитку, людство все більше почало замислюватися над аспектами бізнес-процесів, які характеризують їх вплив на оточуюче середовище.

Ще у другій половині ХХ століття данським інститутом «Копенгагенський центр – нове партнерство для соціальної відповідальності» було започатковано Концепцію добровільного взаємовигідного партнерства між представниками бізнесу, національними урядами та неурядовими організаціями з метою підвищення конкурентоспроможності окремих компаній та національних економік на засадах сталого розвитку, прозорості бізнесу та соціальної відповідальності. Згодом вона була набула розповсюдження як стратегія сталого розвитку. Такі лідери світового бізнес-середовища, як IBM, General Electric тощо розширили концепцію, додавши до поняття економічних вигод соціальні вигоди. Застосування такого підходу передбачає добровільну відмову від нецивілізованих методів ведення бізнесу, зокрема забруднення навколишнього середовища. Соціально відповідальний бізнес визнає рівність різних видів вигод і цінностей (як то соціальних, екологічних та фінансових) і зосереджується на нефінансових показниках (як то якість продукції; кадрова політика; шкода, заподіяна навколишньому середовищу; нематеріальні активи, гудвіл тощо).

В умовах сьогодення все більше актуалізуються проблеми екологічної відповідальності бізнесу, що зумовлено не тільки загальносвітовими тенденціями, але і умовами ведення повномасштабних військових дій в Україні. Щодня під впливом дій агресора руйнуються цивільні та промислові об'єкти, підприємства паливної енергетики тощо. Постійно існуюча загроза радіологічного забруднення через невідповідальну та непідконтрольну експлуатацію захоплених об'єктів атомної енергетики, обстріли та неконтрольованість ситуації; пожежі, руйнація екосистем – це все те, з чим має справу щодня Україна як наслідок повномасштабних військових дій. В таких складних умовах загроз техногенних та екологічних катастроф все більше

актуалізуються питання соціальної відповідальності бізнесу та її еколого-економічної компоненти, зокрема в залізничній галузі.

Найважливіші міжнародні документи останнього десятиліття з питань екології та гармонійного розвитку суспільств приділяють велику увагу екологічній відповідальності, формуванню екологічної свідомості, мислення та культури.

Доцільно відзначити, що врахування еколого-економічної компоненти соціальної відповідальності бізнесу як складової корпоративної відповідальності може не тільки додати вагомий внесок у розв'язання екологічних проблем, що назрівають, стати запобіжником ймовірним конфліктам у взаєминах бізнес-середовища, суспільства та владних структур, але і сприяти просуненню вітчизняного бізнесу світових товарних ринках.

Еколого-економічна компонента соціальної відповідальності бізнесу має стати життєвою філософією для суспільства, підприємств (зокрема залізничної галузі) та владних структур.

Залізничний транспорт завжди мав високу цінність для держави та суспільства виконуючи як стратегічні, так і соціально значимі перевезення вантажів та пасажирів, збільшуючи провізні та пропускні спроможності інфраструктурних магістралей країни, зменшуючи екологічне навантаження на оточуюче середовище порівняно з використанням автотранспорту. І саме така його важлива стратегічна та соціальна роль в кожній державі світу спонукає уряди та керівництво залізничних компаній для подальшої співпраці з метою розвитку та підвищення ефективності діяльності залізничної галузі.

В довоєнний час АТ «Укрзалізниця» було проведено значні роботи щодо екологічної модернізації обладнання і технологічних процесів. Компанією виконано капітальний ремонт тягових трансформаторів, підстанцій, розподільних електричних мереж із заміною обладнання на сучасне та енергоефективне, велись масштабні роботи по обладнанню окремих ділянок та напрямів перевезень електротягою, модернізації інженерних мереж та обладнання тощо. Вжиті заходи дали змогу підвищити ефективність роботи АТ «Укрзалізниця», зокрема у частині використання експлуатаційного парку тягового рухомого складу тощо.

Врахування еколого-економічної компоненти соціальної відповідальності відкриває широкі горизонти в роботі залізничної галузі перш за все щодо євроінтеграційних процесів та відповідність виробничих та бізнес-процесів стандартам європейського законодавства. Це в свою чергу, відкриває нові можливості до залучення додаткових пасажиро- та вантажопотоків, а також отримання інших видів вигод на міжнародних ринках.

СЕКЦІЯ ІІІ. ТЕХНІЧНІ НАУКИ

АКІМОВАЮ.О., к.т.н., доцент

ОСМАЄВ О.А., к.ф.м.н., доцент

Український державний університет залізничного транспорту

м. Харків, Україна

МАТЕМАТИЧНІ МОДЕЛІ В ПСИХОЛОГІЧНИХ ДОСЛІДЖЕННЯХ: АНАЛІЗ ТА ЗАСТОСУВАННЯ

Якість вимірювань та результатів психологічних практичних досліджень багато в чому залежить не тільки від характеристик вибіркової сукупності, але й від методів дослідження та обробки даних. З метою зменшення статистичних похибок й отримання достовірних результатів, аналізу й пояснення психологічних явищ психологи використовують математичні методи та математичні моделі. Розробка та застосування правильно обраної математичної моделі дозволяє глибше зрозуміти і всебічно пояснити психологічні явища, факти та закономірності.

Серед найпоширеніших математичних моделей, що використовуються в психологічних дослідженнях: 1) лінійна регресія (аналіз зв'язку між однією або кількома незалежними змінними та залежною змінною, наприклад, вивчення впливу факторів на психологічні показники); 2) логістична регресія (моделювання ймовірності виникнення психологічних явищ, таких як прийняття рішень чи ймовірність розвитку психічних розладів); 3) аналіз дисперсії – ANOVA (визначення впливу одного або декількох категоріальних факторів на залежну змінну в психологічних експериментах); 4) метод головних компонент – PCA (виявлення патернів у великих наборах даних, що допомагає аналізувати їх структуру); 5) моделі нейронних мереж (моделювання функціонування нервової системи та вивчення нейропсихологічних явищ); 6) моделі прийняття рішень (аналіз та прогнозування мотивів прийняття рішень); 7) моделі стохастичних процесів (вивчення випадкових подій і залежностей); 8) моделі байєсівської статистики (аналіз неоднозначних даних та урахування апріорних знань у психологічних дослідженнях).

Експериментальні психологічні дослідження досить часто потребують визначення впливу одного або декількох категоріальних факторів на залежну змінну. Метод аналізу дисперсії (ANOVA) є корисним інструментом для такого роду досліджень. ANOVA дозволяє встановлювати, чи є статистично значущі різниці між середніми значеннями груп або умов, а також з'ясувати, які саме групи відрізняються між собою.

Розглянемо алгоритм дії в процесі застосування моделі ANOVA задля аналізу психологічних даних.

- формулювання дослідницької гіпотези (наприклад «Чи існують статистично значущі різниці у середньому рівні стресу в різних групах пацієнтів, які отримують різні методи психотерапії?»);

- визначення груп та умов (наприклад, порівняння груп пацієнтів, що отримують різні методи терапії –групова терапія, індивідуальна терапія, без терапії);

- збір та обробка даних (зібрати первинні дані й зробити їх попередню статистичну обробку, зокрема обчислити середні значення та дисперсії для кожної групи);

- застосувати модель ANOVA для визначення значущості відмінностей між групами (на цьому етапі значення загальної дисперсії розподіляються на два показники: внутрішню (внутрішню групову дисперсію) і міжгрупову дисперсію; значна міжгрупову дисперсія вказує на наявність статистично значущих різниць між групами);

- пост-аналіз (якщо значення отримані з використанням моделі ANOVA свідчить, що між показниками груп є статистично значуща різниця, з метою поглибленого вивчення отриманих даних доцільно використовувати методи пост-аналізу (наприклад, тест Тьюки або тест Шеффе) для визначення, які конкретні пари груп відрізняються між собою);

- інтерпретація результатів (підтвердження або спростування гіпотез дослідження)

Застосування методу аналізу дисперсії (ANOVA) в психологічних дослідженнях має свої переваги і недоліки. З одного боку з допомогою математичної моделі ANOVA можливо порівнювати результати більше ніж двох груп, що робить його корисним для досліджень з багатьма факторами; отримані результати є статистично достовірними і ефективними, дозволяють уникнути множинних порівнянь й зменшити ризик помилок першого роду; уможливають виявлення взаємодій між факторами, які впливають на залежну змінну, що допомагає глибше розуміти психологічні процеси.

З іншого боку, модель ANOVA дозволяє порівнювати результати груп однакових за розмірами та кількістю вимірювань, що може бути проблематичним у деяких психологічних дослідженнях, де складно забезпечити рівність розмірів груп; спричинювати недооцінки даних або перекреслення статистичних різниць через надмірну чутливість; демонструє наявність статистично значущі різниці, але не визначає причини відмінності й потребує пост-аналізу даних; призначена для аналізу категоріальних факторів й не

підходить для аналізу неперервних змінних; підходить для аналізу метричних змінних, але не допомагає аналізувати якісні або рангові змінні.

Застосування математичних моделей для аналізу результатів психологічного дослідження є вдалим рішенням задля глибокого розуміння феномену, який вивчається. Водночас, при виборі конкретної моделі або метода математичного дослідження, воно вимагає зваженого підбору й врахування багатьох чинників (розміру груп, кількості вимірювань, характеру отриманих даних, гіпотези й т.ін.), а також залучення до вибору та побудови конкретної моделі не тільки фахівця-психолога, але й математика.

***БАБАЄВ М.М.**, д.т.н., професор
КАРПЕНКО Н. П., к.т.н., доцент
СУПРУН О. Д., к.т.н., доцент*

*Український державний університет залізничного транспорту
м. Харків, Україна*

КОМЕРЦІЙНІ ВТРАТИ ЕЛЕКТРОЕНЕРГІЇ В ЕЛЕКТРИЧНИХ МЕРЕЖАХ

Втрати електроенергії в електричних мережах – найважливіший показник економічності їхньої роботи, наочний індикатор стану системи обліку електроенергії, ефективності енергозбутової діяльності енергопостачальних організацій.

В даний час майже повсюдно спостерігається зростання абсолютних та відносних втрат електроенергії. Так, з 2018 по 2022 р. абсолютні втрати електроенергії в електричних мережах в Україні збільшилися з 78,1 до 103,55 млрд. кВт•год, а відносні – з 10,09 до 13,1%. У деяких енергосистемах відносні втрати досягли 15-20%, а окремих розподільчих мережах – 30-50%.

Визначення причин комерційних втрат електроенергії.

1) Основною причиною ситуації є зростання комерційних втрат, які можна розбити на чотири основні групи:

Втрати через похибки системи обліку електроенергії, обумовлені:

- класами точності та ненормованими умовами роботи трансформаторів струму (ТТ), напруги (ТН) та лічильників, у т.ч. їх недовантаженням, перевантаженням, роботою з ненормованим коефіцієнтом потужності тощо;
- неправильними схемами підключення лічильників, ТТ та ТН;
- несправними лічильниками, ТТ, ТН;
- помилками у знятті показань лічильників чи навмисними спотвореннями записів;

2) Втрати при виставленні рахунків, обумовлені:

- неточністю даних про споживачів електроенергії, у тому числі недостатньою чи помилковою інформацією про укладені договори на користування електроенергією; помилками у коефіцієнтах перерахунку показань лічильників в електроенергію тощо;

- помилками при виставленні рахунків, у тому числі: невивставленими рахунками споживачам через відсутність точної інформації про споживачів та постійний контроль за актуалізацією цієї інформації; відсутністю контролю та помилками у виставленні рахунків клієнтам, які користуються спеціальними тарифами, тощо;

3) Втрати при запитанні оплати, зумовлені оплатою пізніше встановленої дати, довготривалими або безнадійними боргами та неоплаченими рахунками через незадовільну процедуру запитання оплати; поганого обліку неоплачених рахунків та управління оплатою тощо;

4) Втрати через розкрадання електроенергії, зумовлені несанкціонованим підключенням споживачів, порушенням цілісності ланцюгів та приладів обліку, спотворенням показань тощо.

У енергосистемах головними причинами наявності комерційних втрат зазвичай є недостатній і недостовірний облік, розкрадання електроенергії у комунально-побутовому, а й у промисловому секторі. У роки перебудови в електроенергетиці в умовах зростання тарифів на електроенергію та зменшення платоспроможності населення у низці регіонів країни, особливо у сільській місцевості, збільшилися труднощі з оплатою електроенергії комунально-побутовими споживачами. Крім того, з'явилася мотивація до застосування все більш витончених методів та засобів розкрадання електроенергії та відповідно до зростання обсягів цих розкрадань, з'явилися безгоспні електричні мережі, селища, які ніхто не хоче брати на баланс та обслуговування.

Шляхи зниження долі комерційних втрат електроенергії.

Досвід передових підприємств показує, що зниження комерційних втрат це робота тривала і важка, потребує постійної уваги та пильності, значних матеріальних коштів на організацію та вдосконалення обліку електроенергії, на розрахунки та аналіз технічних втрат, створення інформаційної системи споживачам електроенергії тощо.

Послаблення уваги до комерційних втрат навіть на короткий період неминує призводить до їхнього зростання;

- комерційні втрати повинні розраховуватися не тільки в кіловат-годинах, як складова балансу електроенергії, а й у грошовому вираженні, як фінансові збитки енергопідприємства, як явно втрачена його вигода у формі недоотриманого прибутку, що включає втрати при затребуванні оплати за поставлену клієнтам електроенергію;

- комерційні втрати у сенсі є фатально неминучими. Вони можуть і повинні бути знижені внаслідок активної, цілеспрямованої діяльності енергопідприємства, яка має здійснюватися відповідно до спеціально розробленого проекту;

- комерційні втрати не можуть бути виміряні будь-якими приладами, але можуть бути обчислені. Їхня величина залежить від великої кількості факторів, а точність оцінки, насамперед, від точності обліку відпущеної в мережу та спожитої енергії, а також від точності розрахунку технічних втрат.

Головним напрямом зниження комерційних втрат є вдосконалення обліку електроенергії, яке у сучасних умовах дозволяє отримати прямий та досить швидкий ефект. Зокрема, за оцінками фахівців, лише заміна старих, переважно «малоамперних» однофазних лічильників класу 2,5 на нові класи 2,0 підвищує збирання коштів за передану споживачам електроенергію на 10-20% за рахунок зниження порога чутливості та збільшення достовірності розрахунків. У грошовому еквіваленті по Україні загалом це становить близько 10 млрд. грн. на рік. Нижній кордон інтервалу відповідає існуючим тарифам на електроенергію, верхній — можливому їхньому збільшенню.

Отже, втрати електроенергії в електричних мережах – найважливіший показник ефективності та рентабельності їхньої роботи. Зниження втрат електроенергії за умов кризи — одне із шляхів і реальних джерел надходження коштів, спрямованих в розвитку електричних мереж, підвищення надійності та якості електропостачання споживачів, на оплату палива на електростанціях. Головний шлях виявлення та локалізації комерційних втрат — розрахунок та аналіз допустимих та фактичних небалансів електроенергії в електричних мережах енергосистеми з урахуванням технічних втрат у мережах, визначенням та локалізацією цих небалансів на електричних станціях, підстанціях, у підприємствах, районах електричних мереж, на окремих розподільчих мережах.

***БРУСЕНЦОВ В.Г.**, д.т.н., професор*

***БРУСЕНЦОВ О.В.**, к.т.н.*

***ГАРМАШ Б.К.**, к.т.н., доцент*

***ГРИГОР'ЄВА Є.С.**, к.т.н.*

*Український державний університет залізничного транспорт
м. Харків, Україна*

НАДІЙНІСТЬ ЛЮДСЬКОГО ФАКТОРА ЯК ВИЗНАЧАЛЬНА БЕЗПЕКА

Безпека є найважливішою умовою для нормального функціонування сучасного суспільства [1]. При цьому багаторічна статистика показує переважну

і дедалі більшу роль «людського фактора». Так, у різних видах транспорту його частка перевищує 80% [2].

Натомість надійність «людського чинника» визначається рівнем професійної надійності працівників, передусім операторського профілю. Поняття «професійна надійність» характеризує надійність людини - оператора за якістю функціонування у виробничому процесі, точності та своєчасності його дій у зовнішньому плані, досягнення мети діяльності, тобто за кінцевим результатом його діяльності. Це системна якість, яка обумовлює ефективне функціонування всієї системи «людина-оператор – машина – середовище» на будь-якому етапі її функціонування. При цьому вона як системна якість включає ряд підсистем: медико-біологічну, психофізіологічну, кваліфікаційно-освітню, морально-етичну, рівень працездатності. В даний час кожна з цих підсистем забезпечується відповідним заходом. Так, рівень медико-біологічної надійності контролює медичний огляд, що дозволяє не допускати до конкретних робочих місць людей із певними патологіями. Психофізіологічної – психофізіологічний професійний добір, який допускає до роботи людей, які мають необхідного рівня певних професійно важливих психофізіологічних якостей. Кваліфікаційно-освітню частину забезпечують та контролюють професійне навчання, тренінг, перепідготовка кадрів.

У плані забезпечення працездатності такого роду заходи мають дуже обмежений і недостатній рівень. Тільки для деяких професійних груп (працівники локомотивних бригад, водії вантажних автомобілів) існують заходи, які контролюють лише поточну складову (підробітковий медичний контроль).

При цьому не враховуються багато важливих складових рівня працездатності, а, відповідно, немає можливості дати об'єктивний прогноз рівня професійної надійності персоналу навіть на період робочої зміни. Звідси випадки, коли працівник задовільно проходить передробочий контроль, але протягом робочої зміни робиться професійно ненадійним з наслідками, що часто впливають, часто дуже важкими.

Однією з найважливіших складових рівня працездатності є рівень здоров'я. Відомо, що на сьогодні здоров'я має не тільки якісну оцінку на кшталт «здоровий-хворий», а й кількісну. У цьому основою береться рівень фізичної працездатності. Такий підхід дозволяє весь спектр можливих рівнів поділити на кілька класів. На сьогодні найбільш популярний поділ на п'ять класів – «низький рівень», «нижчий за середній», «середній», «вищий за середній», «високий». Для оцінки рівень фізичної працездатності існує два класи методів – з фізичним навантаженням та без. У першому випадку оцінюється реакція кардіореспіраторної системи організму на різні рівні фізичного навантаження, а в другому таким навантаженням є сидіння на стільці. При цьому другий варіант

має досить високий рівень кореляції з першим (на рівні 0,896 при $P \leq 0,0001$), займаючи значно менше часу, не вимагаючи спеціального обладнання і не стомлюючи обстежуваного [3].

Обстеження великої групи залізничних операторів методом оцінки «Рівня фізичного стану» показали, що 44% контингенту має рівень здоров'я в розрядах «нижчий за середній» і «низький рівень» [4]. Це рівень, який ставить людей становище між здоров'ям і захворюванням, тобто. вони мають низький «запас міцності», що спричиняє знижений рівень професійної надійності, особливо в ускладнених умовах. Таким чином, не маючи об'єктивних даних про ці показники, ми ризикуємо отримати абсолютно спотворену картину, що загрожує важкими наслідками. Виходячи зі сказаного очевидна необхідність в оцінці та моніторингу рівня функціональної надійності фахівця, насамперед його довготривалої складової.

Список використаних джерел

1. Grozdanovic M., Janackovic G.L. The framework for research of operators' functional suitability and efficiency in the control room. *International Journal of Industrial Ergonomics*, 2018. № 63, Pp.65–74. <https://doi.org/10.1016/j.ergon.2016.10.009>

2. Determinants of health. URL: <https://www.who.int/news-room/questions-and-answers/item/determinants-of-health>

3. Возний С.С., Маляренко І.В. Методи визначення фізичної працездатності спортсменів у програмі навчально-дослідницької роботи для студентів денної та заочної форми навчання факультету фізичного виховання та спорту спеціальностей. URL: <http://ekhsuir.kspu.edu/bitstream/handle/123456789/10719/%D0%9C%D0%B5%D1%82%D0%BE%D0%B4%20%D0%B2%D0%B8%D0%B7%D0%BD%D0%B0%D0%BD%D0%BD%D1%8F%20%D1%84%D1%96%D0%B7%D0%B8%D1%87%D0%BD%D0%BE%D1%97%20%D0%BF%D1%80%D0%B0%D1%86%D0%B5%D0%B7%D0%B4%D0%B0%D1%82%D0%BD%D0%BE%D1%81%D1%82%D1%96.pdf?sequence=1&isAllowed=y>.

4. Брусенцов В.Г., Ворожбіян М.І., Брусенцов О.В., Бугайченко І.І., Гончаров А.В. Рівень здоров'я працівників локомотивних бригад України як передумова їхньої професійної надійності. *Комунальне господарство міст*. Харків: «Основа», 2010. Вип. 91. с.404–407.

ВАСИЛЕНКО О.В., к.т.н., доцент

БАБІЧЕНКО Ю.А., к.т.н., доцент

Український державний університет залізничного транспорту

м. Харків, Україна

КОМПЮТЕРНЕ МОДЕЛЮВАННЯ ТЕПЛОКОНВЕКЦІЙНИХ ПРОЦЕСІВ СИСТЕМИ ОХОДЖЕННЯ ПОВІТРЯ В ПРОМИСЛОВИХ БУДІВЛЯХ

Сучасні системи охолодження подачі повітря в промислових будівлях [1, 2] засновані на використанні розпилювальних або випаровувальних систем. В основі цієї системи лежить принцип адіабатичного охолодження [3], коли вода переходить із рідкого стану в газоподібне шляхом вільного випаровування. Цей процес дозволяє знизити температуру зовнішнього нагрітого повітря будівля.

В даній системі аерозоль або спреї подають з інжекторами або дисковими розпилювачами. Цей спрей складається з капель води малого діаметра. Форсунки можуть бути двох типів: низький і високий тиск. При використанні для охолодження повітря інжекторний метод вимагає наявності постійної системи очищення води – очищення, фільтра та ін. д. д., оскільки забруднення форсунок швидко виводить з ладу роботу форсунок. Крім того, робота такої системи вимагає високого енергоспоживання. В роботі запропонована нова технологія охолодження зовнішнього повітря в системі вентиляції. Ця технологія заснована на використанні води з підземної скважини за допомогою теплообмінників-рекуператорів. Можуть застосовуватися теплообмінники, гладкорубні або ребристиекожухотрубні теплообмінники, а також теплообмінники з водоповітряним теплоносієм з урахуванням умов їх експлуатації. Цей прийом дозволяє знизити температуру зовнішнього повітря без підвищення його відносної вологості, на відміну, наприклад, від системи охолодження з розпилювачем води. Ці процеси протікають всередині приміщень і проходять через зовнішній бар'єр. Пропонована система може бути використана для підтримки нормованого мікроклімату будівлі. Проведено численне комп'ютерне моделювання гідродинамічних та тепломасообмінних процесів у промисловій будівлі (на прикладі теплиці). Для цього був використаний метод комп'ютерного моделювання на базі програмного забезпечення ANSYS Fluent. На основі цієї математичної моделі розміщені рівняння Нав'є-Стокса та рівняння переносу теплової енергії для конвекційних потоків. Для розрахунків використовувалася модель турбулентності Спаларта-Аллараса і модель координатних координат. Розрахунок приймається з використанням системи утеплення та вентиляції будівлі в зимовий час з урахуванням сонячної радіації. При використанні теплообмінника-рекуператора внутрішня температура досягала +20 °С. Результати моделювання зростання температури повітря у всій будівлі приведено

на рис. 1. Температура охолодженого повітря на виході становила близько $+27^{\circ}\text{C}$.



Рис. 1. Результати моделювання розподілу температури в поперечному січенні будівлі

Таким чином, подача повітря не перевищувала допустимі норми в існуючій системі вентиляції повітря. Температурне поле носить неоднорідний характер і змінюється в діапазоні від $+20$ до $+40$ $^{\circ}\text{C}$. Сама висока температура спостерігалася біля стін. Це обумовлено теплообміном між зовнішнім і внутрішнім повітрям, що охолоджується через систему бар'єрів, що розглядаються, як конвективна і радіоактивна складова теплообміну. Модель також ураховує зони обогріву повітря. Швидкість руху повітря є доситьпоказником. Максимальна швидкість не збільшується і становить $2,5$ м/с. Спостерігається поблизу вхідної і вихідної частини будівлі. В зоні дійсної швидкості повітря досягається нуля. Середня швидкість повітря на висоті $0,5$ м становить $1,97$ м/с, незважаючи на високу турбулентність і неоднорідність потоку. Пропонована нова система повітряного охолодження з теплообмінниками-рекуператорами. Для охолодження води з підземних скважин використовувалися теплообмінники. Це дозволяє знизити температуру в будівлі до $+20$ $^{\circ}\text{C}$ без підвищення її відносної вологості. Проведено численне моделювання тепломасообмена вентиляційного повітря з охолоджуючими теплообмінниками подачі повітря або без них. Поле швидкості, температури і тиску були отримані за допомогою програмного забезпечення ANSYS Fluent.

GEVORKYAN E.S., Doctor of Technical Science, Professor

MOROZOVA O.M., PhD student

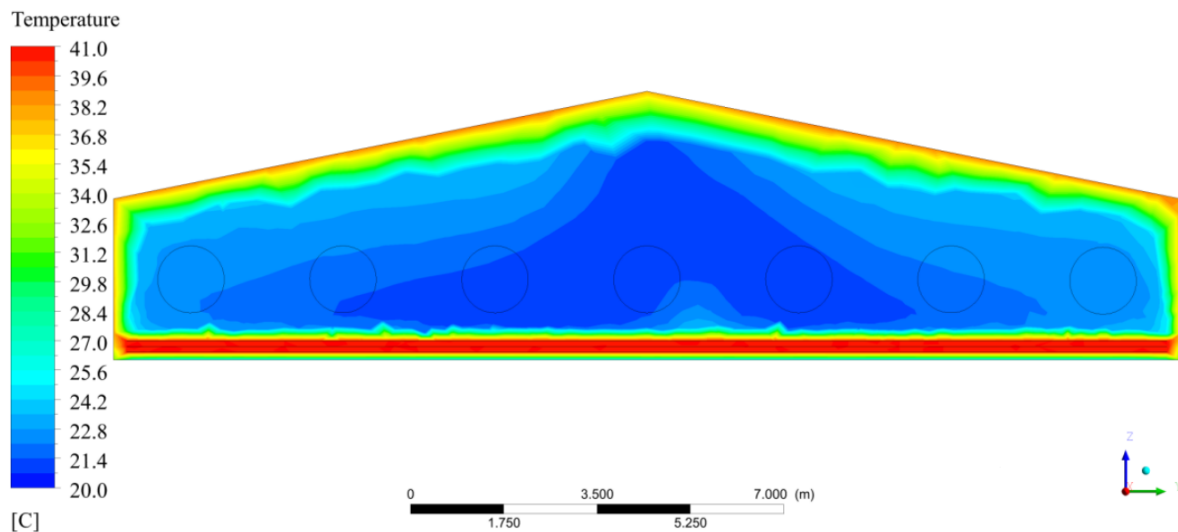
NERUBATSKYI V.P., PhD, Associate Professor

Ukrainian State University of Railway Transport

Kharkiv, Ukraine

DEVELOPMENT AND MODERN TRENDS OF CERAMIC CUTTING TOOLS

Ceramic cutting tools have unique chemical and mechanical properties and could provide enhanced metal removal rates, increased tool life and the ability to machine hard materials. The advantages of using ceramic cutting tools are that hard materials with complex shapes can be processed in a single step, and surface grinding quality can be obtained by turning hard materials [1].

Tooling ceramics require detailed study in order to improve properties such as fracture strength, impact toughness, heat resistance, hardness and wear resistance. Significant improvements in strength and impact toughness, and consequently in the overall performance of ceramic tools, have been made possible by several approaches that have been successfully applied. The sinter ability, microstructure, strength and impact toughness of Al_2O_3 ceramics were improved to some extent by the addition of TiO_2 and MgO , while enhanced transformation was achieved by adding appropriate amounts of partially or fully stabilized zirconium dioxide to the Al_2O_3 powder. Addition of TiC type carbide (5-15%) to Al_2O_3 powder imparts strength and thermal conductivity, and reinforcement of oxide or nitride ceramics with SiC filamentous crystals, which improve strength, impact toughness and tool life, leads to a significant increase in the performance of tool ceramics [2].

One of the promising methods under experimentation is the hardening of Al_2O_3 ceramics by adding a suitable metal such as silver; by imparting thermal conductivity and self-lubricating properties, this method is cost-effective.

It is known that determining the corrects interring technology is an important step in the production of tool ceramics. Isostatic and hot isostatic pressing have been successfully introduced into the molding process of ceramic tool systems. The introduction of nitride ceramics (Si_3N_4) with the choice of optimal sintering technology requires further research – this material is very strong, but prone to build-up during steel processing. A promising and successful method of ceramic moulding is the method of direct current transmission. Thus, in [3] it is reported about sintering of WC nanoparticles by this method using a hot vacuum pressing device. During high-temperature sintering under load the WC grain size increased insignificantly, remaining mostly less than 1 μm . At the same time, there is practically no porosity in the materials. That is why high values of flexural strength $\sigma_{vizr} = 720$ MPa were obtained. In this case, a high value of fracture toughness K_{Ic} , which is important for

cutting tool ceramics, could also be expected with a high value of HRA. The increase of fracture toughness of such material can be explained on the basis of the known model of increase of K_{Ic} in polycrystalline materials, namely by the joint action of two factors: highly dispersed grains and low strength boundaries both between grains below 1 μm and between coarser ones.

To conclude, the main wear mechanisms of ceramic cutting tools are abrasion, adhesion, diffusion, plastic deformation and fracture. Improving the performance of ceramic tools can be achieved by adding ZrO_2 , TiO_2 , MgO and TiC to the Al_2O_3 composition and reinforcing oxide or nitride ceramics with SiC filamentous crystals. The choice of the optimal sintering technique is an important step in the moulding of ceramic cutting tools. The sintering of WC-based ceramics by direct current transmission using a hot vacuum pressing device allowed to obtain high-density products with high physical and mechanical properties.

References

1. Senthil Kumar; A. Raja Durai; T. Sornakumar. Wear behavior of alumina based ceramic cutting tools on machining steels. 39 (3), 191–197. 2006. doi:10.1016/j.triboint.2005.01.021
2. Tillmann W. Advances in Brazing: Brazing of cutting materials. 423–471. 2013. doi:10.1533/9780857096500.3.423
3. Gevorkyan E., Morozova O., Chyshkala V., Nerubatskyia V. Nanostructured materials compacted via hot pressing method by direct current transmission. 8th International Materials Science Conference HighMatTech-2023. 2-6 October 2023, Kyiv, Ukraine.

ГРИГОР'ЄВА Є.С., к.т.н.

ГАРМАШ Б.К., к.т.н., доцент

Український державний університет залізничного транспорту

ГУЛЕВСЬКИЙ С.В., к.филос.н.

Харківський національний університет імені В. Н. Каразіна,

м. Харків, Україна

ФУНДАМЕНТАЛЬНЕ ЗНАЧЕННЯ ОЦІНКИ РИЗИКІВ ДЛЯ УПРАВЛІННЯ ОРГАНІЗАЦІЄЮ НА ВСІХ РІВНЯХ

Єдиною та основною ознакою наявності безпеки професійної діяльності є усунення ймовірності виникнення ризику пошкодження здоров'я.

Проблема професійної безпеки працюючої людини не може бути якісно розв'язана тільки шляхом технологічних інновацій. Сучасні технологічні процеси та конкуренція на ринку стрімко змінюють умови праці, створюючи нові небезпеки для здоров'я працівників. Одним з найважливіших аспектів наукових

досліджень в області виробничої безпеки є розроблення єдиної методики кількісної оцінки професійного ризику, яка б охоплювала всю сукупність шкідливих і небезпечних факторів виробничого процесу.

Чинні міжнародні норми вимагають від роботодавців оцінювання ризиків для життя і здоров'я працюючої людини, а заходи, що не ґрунтуються на оцінці ризиків, тепер розглядаються як не обґрунтовані науково, вжиті без достатніх наукових підстав. У матеріалах Всесвітнього конгресу з охорони праці зазначається про те, що від «пов'язаних з роботою захворювань» щорічна смертність у світі становить 2,2 мільйони осіб. У 15 країнах Євросоюзу на їхню частку припадає 120 тис. смертей. Даний показник у 20 разів перевищує чисельність смертельних нещасних випадків на виробництві [1].

В Україні все більше зміцнюється усвідомлення того факту, що критерії безпеки мають базуватися на науково обґрунтованій теорії професійного та виробничого ризику, що враховує усі аспекти забезпечення безпечної праці.

Управління проектами з охорони праці включає до себе планування. На основі такого планування приймаються рішення та реалізуються певні заходи, спрямовані на забезпечення безпеки, збереження здоров'я і працездатності людини безпосередньо під час виконання професійної діяльності. В результаті маємо в наявності множину факторів виробничого середовища, які є передумовою щодо створення єдиної методики кількісної оцінки професійного ризику [2].

Практика свідчить, що переважну більшість проблем можна вирішити, якщо діяти на упередження означеної проблеми. Саме для цього міжнародною організацією ISO було введено у дію низку Стандартів [3-6], керуючись якими можна поступово зменшити частоту виникнення або кількість проявів того чи іншого ризику. Таким чином було створено Систему менеджменту охорони здоров'я і безпеки праці (ОЗіБП). Означена Система визначає процес оцінки ризиків як багатоетапний, де кожна наступна сходинка є кроком вперед для того, щоб детальніше оцінити конкретне робоче місце, де саме ідентифікується ризик.

Згідно з рекомендаціями, викладеними у Стандартах, при оцінці ризику, який існує на робочому місці, найшвидший і надійніший спосіб отримати інформацію про реальний стан – це опитувати працівників, які безпосередньо є виконавцями робіт. Також звертають увагу на необхідність підтвердження того факту, що незалежно від того, хто здійснює оцінювання ризику – фахівець з охорони праці підприємства або консультант, запрошений ззовні, – він опитує працівників, які є безпосередніми виконавцями робіт. Бажано особливу увагу приділити таким ризикам, які за своєю природою важко визначаються.

Стосовно проведення загальної оцінки ризику, тут існують поетапні рекомендації про необхідність визначення ризиків, які можна зменшити або

взагалі усунути. У багатьох випадках таке є неможливим, але дану вірогідність завжди треба брати до уваги. Необхідно визначити ті ризики, які добре відомі та у відношенні до яких можна легко визначити і здійснити контрольні заходи. Бажано обміркувати нагальні дії, що необхідні для більш детальної оцінки ризику у випадку появи неординарних ситуацій у робочому процесі (виникнення аварії, пожежі або вибуху).

Одним із ключових моментів, на поточному етапі розвитку українського суспільства, є об'єктивна оцінка здоров'я працівників із позицій професійного ризику. Заявивши про свій намір приєднатися до Європейського Союзу, наша держава взяла на себе зобов'язання щодо приведення національного законодавства у відповідність із законодавством ЄС. Труднощі, які виникають під час створення гідних людини умов праці, з'являються у роботодавця не тільки через відсутність необхідного на такі цілі фінансування. Є підстави серед причин таких труднощів назвати недостатню обґрунтованість заходів з охорони здоров'я та безпеки праці. Або наведені заходи розробляються без достатнього врахування потенційної небезпеки стосовно шкоди здоров'ю працюючих. До таких причин можна додати відсутність урахування поєднаної дії від кожного з шкідливих чи небезпечних факторів виробничого середовища.

Управління охороною здоров'я та безпекою праці потребує науково обґрунтованого підходу на всіх рівнях управлінської діяльності.

Список використаних джерел

1. International Labour Organization. Statistics and databases. URL: <https://www.ilo.org/global/statistics-and-databases>
2. Третьяков О.В., Гармаш Б.К., Халмурадов Б.Д., Білецька Є.С. Ризик-орієнтований підхід до визначення умов праці окремих категорій працівників транспортної галузі. *Системи управління, навігації та зв'язку*. 2020. № 59 (1). С. 120–126.
3. ISO 45001:2018 Системи менеджменту охорони здоров'я і безпеки праці. Вимоги з застосування. URL: <https://www.iso.org/standard/63787.html>
4. ISO 31000 Менеджмент ризиків. Принципи та настанови. URL: <https://www.iso.org/iso-31000-risk-management.html>
5. ISO 9001:2015 Системи менеджменту якості. Вимоги. URL: <https://isoglobal.com.au/articles/risk-management-iso-9001/>
6. ISO 14001 Системи екологічного менеджменту. URL: <https://www.iso.org/iso-14001-environmental-management.html>

ГРИГОРЬЄВА Є. С., к.т.н.

ДЮМІН Е. С.

Український державний університет залізничного транспорту

ГОВОРОВА К. В.

Національний науковий центр «ІНСТИТУТ МЕТРОЛОГІЇ»

м. Харків, Україна

ДОСЛІДЖЕННЯ ЕТАЛОННОГО ПРИЙМАЧА ВИПРОМІНЮВАННЯ ВІД ІМІТАТОРУ СОНЦЯ

За останні кілька десятиріч років економіки європейських держав зіткнулися зі значними труднощами, які безпосередньо пов'язані з несприятливими кліматичними умовами. Таке відбувається через виснаження екосистем, зростання викидів у навколишнє середовище та надмірне споживання ресурсів планети. Виникає необхідність у пошуку інноваційної концепції розвитку, яка передбачає досягнення певного балансу між використанням обмежених ресурсів та збереженням цілісності Землі [1].

Перехід на зелену енергетику є невід'ємною частиною обраного напрямку. Зниження викидів та зменшення кількості парникових газів в атмосфері є на даний час загально визнаними заходами для збереження екологічної стабільності планети. Серед таких заходів вагоме місце посідає застосування в зеленій енергетиці сонячних панелей, що використовуються на сонячних станціях та в побутових господарствах. Пошук альтернативних джерел енергії спонукає до більш ретельного дослідження щодо використання сонячних елементів в якості таких джерел. Існують численні наукові дослідження, спрямовані на забезпечення точних вимірювань, характеристик і квантової ефективності сонячних елементів [2].

Для створення більш досконалих моделей сонячних елементів виникає необхідність у підвищенні точності вимірювань, більш докладному дослідженні характеристик та квантової ефективності сонячних елементів. Вимірювання квантової ефективності сонячних елементів важливе для виявлення якості, тому запропоновано дослідити можливість використання трап-детектора, в якості еталонного приймача випромінювання від імітатора сонця. Означений напрям досліджень потребує проведення підбору фотодіодів. При цьому обов'язковою умовою є їхня відповідність спектральному діапазону сонячного імітатора, характеристики якого наведені в Стандарті [3]. При підборі фотодіодів було задано наступні критерії [4–5]: внутрішня квантова ефективність; спектральний діапазон фотодіоду; геометричний розмір фотодіоду; коефіцієнти дзеркального та дифузного відбиття.

Застосувавши наведені критерії, було обрано дві групи фотодіодів: фотодіоди S6337-01 і S1337-1010BQ (спектральний діапазон яких становить 190

– 1100 нм); фотодіод S1337-1010BR(спектральний діапазон якого становить 320 – 1100 нм). Їхню спектральну чутливість за групами наведено на рисунку 1 і рисунку 2 відповідно [6]:



Рис. 1 – Графіки спектральної чутливості S1337-1010BQ, S1337-1010BR



Рис 2 – Графіки спектральної чутливості S6337-01

Проведені вимірювання коефіцієнтів відбиття для означених фотодіодів встановили, що S1337-1010 дифузно відбивається у діапазоні 0,11 % – 0,17 % падаючого випромінювання, а S6337-01– 0,65 %. Враховуючи той факт, що отриманий коефіцієнт дифузного відображення фотодіода S6337-01 завеликий, від застосування такого типу фотодіода при розробці трап-детектора, що самокалібрується, довелося відмовитися.

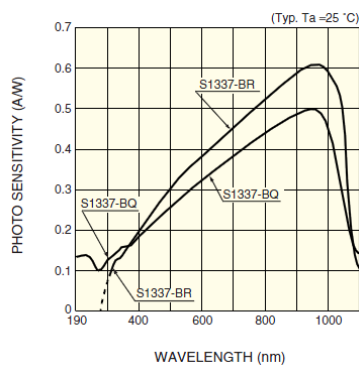
Також було проведено дослідження стабільності коефіцієнта перетворення вибраних фотодіодів S1337-1010BQ. При дослідженні вимірювалася падаюча і відбита потужність лазерного випромінювання 632,991 нм та вихідний струм фотодіода. Наведені результати свідчать про те, що коефіцієнт перетворення фотодіодів стабільний з невизначеністю, що перевищує 0,12%. Обмеження на точність вимірювань накладають характеристики вимірювальної апаратури, а також невизначеність вимірювання установки і місця попадання лазерного променя на приймальний майданчик фотодіода. Отже, фотодіоди S1337-1010BQ нам підходять для використання в трап-детекторі, що самокалібрується.

Обґрунтовано вибір типу фотодіода для розробки схеми та конструкції трап-детектору.

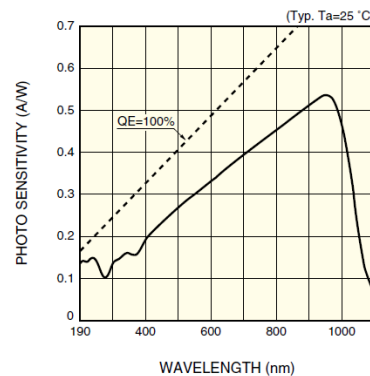
Список використаних джерел

1. Zhou Zou, Ahmad M. Economic digitalization and energy transition for green industrial development pathways. *Ecological Informatics*, 2023. URL: <https://www.sciencedirect.com/science/article/pii/S1574954123003527>
2. Yu Xie, Sengupta M., Dooraghi M. Assessment of uncertainty in the numerical simulation of solar irradiance over inclined PV panels: New algorithms

using measurements and modeling tools. *Solar Energy*, 2018. <https://doi.org/10.1016/j.solener.2018.02.073>

3. ДСТУ EN 60904-3:2016 Фотоелектричні прилади. Частина 3. Принципи вимірювання наземних фотоелектричних (PV) сонячних приладів з еталонними даними спектрального випромінювання.

4. Основи радіометрії та фотометрії: монографія / Л. А. Назаренко, В. М. Сорокін, Харків: ХНУМГ, 2014. 352 с.

5. Безугла Н.В. Просторова фотометрія біологічних середовищ : автореф. дис. на здобуття наук. ступеня к-та техн. наук : 05.11.17. Київ, 2016. 26 с.

6. HAMAMATSU. Photon is our business. URL: <https://www.hamamatsu.com/>.

ДУДІН О.А., к.т.н., доцент

КОРОСТЕЛЬОВ Є.М., к.т.н., доцент

ЗВЕРЄВА А.С., к.т.н., асистент

Український державний університет залізничного транспорту

м. Харків, Україна

МОЖЛИВОСТІ ЗНАЧНОГО ПІДВИЩЕННЯ ЯКОСТІ БЕТОНІВ ДЛЯ РІЗНОГО ПРИЗНАЧЕННЯ.

Поява нових високоякісних бетонів відкрило нову еру у будівельній сфері. Їхні унікальні властивості дозволили реалізувати такі проекти, про які нещодавно важко було і мріяти. Досить згадати тунель під Ла-Маншем, 125-поверховий хмарочос у Чикаго заввишки 610 метрів, міст через протоку Акасі в Японії з центральним прольотом 1990 метрів (світовий рекорд 1990 року). Міст через протоку Нордамберленд у Східній Канаді довжиною 12,9 кілометра споруджено на опорах, які на глибину понад 35 метрів занурені у воду. За вкрай суворих умов експлуатації (щорічно бетон схильний до 100 циклів заморожування та відтавання) конструкції цього мосту розраховані на термін служби 100 років.

Визначним прикладом реалізації концепції високоякісних бетонів є побудована 1995 року у Норвегії платформа для видобутку нафти на родовищі Тролл у Північному морі. Її повна висота – 472 метри, що у півтора рази перевищує висоту Ейфелевої вежі, у тому числі висота залізобетонної частини – 370 метрів. Платформа встановлена на ділянці моря глибиною понад 300 метрів та розрахована на вплив ураганного шторму з максимальною висотою 31,5 метра. Розрахунковий термін експлуатації платформи – 70 років.

Все це можливо завдяки цементам для особливо високоміцних бетонів та новим технологіям у їх виготовленні. Оптимізація гранулометричного складу в'язучих на початку 1970-х виявила значні резерви зниження водоцементного

відношення та інтенсифікації реакцій гідратації. Слідом за отриманням цементного каміння з міцністю на стиск понад 250 МПа були отримані так звані DSP-композити (ущільнені системи, що містять гомогенно розподілені ультрамалі частинки). Ці матеріали включають спеціально підготовлені цементи, мікрокремнезем, заповнювачі і мікрОВОлокна, а за рахунок спеціальних технологічних прийомів при В/Ц=0,12-0,22 вдалося досягти міцності 270 МПа при високій стійкості до корозійних впливів та стирання. Вапняно-кварцові матеріали з міцністю на стиск до 250 МПа були отримані шляхом формування під тиском 138 МПа перед автоклавуванням. Аналогічна обробка цементного тесту дозволила знизити В/Ц до 0,06 та забезпечити міцність каменю до 330 МПа у віці 28 діб нормального твердіння, а використання алюмінатних цементів та гарячого пресування при тиску 345 МПа підвищити її до 650 МПа. Мабуть, ніде так яскраво не виявляються різноманітні властивості бетону як композиційного матеріалу, як у спеціальних бетонах. У них представлена вся палітра будівельно-технічних властивостей: особливо високоміцні, особливо високощільні, особливо швидкотвердіючі, кислото- і жаростійкі, радіоекрануючі та радіоізолюючі, електропровідні та багато інших.

Зараз добре вивчені бетони на магнезіальних в'язучих. В них багато властивостей кращі, ніж у бетонів на портландцементі: вони не вимагають вологого зберігання при твердінні, забезпечують високу вогнестійкість і низьку теплопровідність, у них хороші зносостійкість, міцність при стисканні та згинанні. Такі бетони легко отримувати з різними видами заповнювачів - як неорганічних (вапняк і мармурова крихта, азбест, пісок, подрібнений камінь і гравій, каолін, гранульовані шлаки, сульфат магнію та пігменти), так і органічних (тирса, стружка, гумовий подрібнений матеріал, пластмас та картонажного виробництва, ляна багаття, бітуми і т.д.). Магнезіальні бетони характеризуються еластичністю, високою ранньою міцністю, легкістю, стійкістю до дії мастил, мастил, лаків та фарб, органічних розчинників, лугів та солей, включаючи сульфати.

Сьогодні такі бетони широко застосовуються як матеріал для підлоги в будівлях індустріального, торгового та житлового призначення, а також стяжок під підлоги для килимових матеріалів та лінолеуму. Їх використовують як ізоляційні склади і адгезиви, при виготовленні художніх виробів, для спеціальних штукатурок і легкобетонних стін.

На жаль, масштаби застосування магнезіальних бетонів поки що обмежені, оскільки вони не стійкі до дії води. Це проявляється у втраті міцності при тривалому водному зберіганні. Штучний камінь на основі оксихлорид магнію нестійкий і до дії деяких кислот і солей і сам може викликати корозію сталі та алюмінію. Однак чудові характеристики бетонів підтримують постійний інтерес

до цього матеріалу. Зростає кількість досліджень з метою підвищення його водостійкості як за рахунок модифікування в'язучого, так і за рахунок просочення. Все це може виявитися не тільки легко здійсненним, а й економічно виправданим за рахунок широкого використання різноманітних відходів як компонентів в'язучого та наповнювачів, а також застосування широкодоступного та дешевого доломіту як матеріалу для заміни каустичного магнезиту.

Досягнуто значних успіхів у застосуванні бетонів на фосфатних цементах. Завдяки дуже коротким термінам схоплювання їх широко використовують при ремонті багатьох об'єктів цивільного та промислового будівництва, насамперед автострад, труб та збірних залізобетонних виробів. Так, промислово випускаються ремонтні склади на амонійфосфатних цементах дозволяють отримувати міцність на стиск близько 30 МПа за 45 хвилин твердіння, а бетони на цементах силікатно-фосфатних схоплюються за 30 хвилин і через 4 години мають міцність на стиск понад 50 МПа. В'язучі на основі гексаметафосфату натрію можуть застосовуватися з оксидами магнію як чудове сполучне для вогнетривких бетонів та цегли для футерування електропечей при плавці чавуну. Через 24 години твердіння при температурі 120 ° С виходять дуже стійкі матеріали з міцністю понад 65 МПа.

Отже, можливо зробити висновок, що інвестиції у будівельні технології швидко окупаються, а продукція є високорентабельною. Саме промисловість будівельних матеріалів швидко розвиває сьогодні власні виробництва з переробки різної хімічної сировини, вторинних продуктів металургії, гірничодобувної та інших галузей промисловості.

ЗАПАРА В.М., д. техн. н., професор

ЗАПАРА Я.В., к. техн. н., доцент

КУРГАНЕВИЧ Т.М., здобувач другого (магістерського) рівня вищої освіти

ШЕВЧЕНКО Н.М., здобувач другого (магістерського) рівня вищої освіти

*Український державний університет залізничного транспорту
м. Харків, Україна*

ВІДНОВЛЕННЯ ЛОГІСТИЧНОЇ ІНФРАСТРУКТУРИ КРАЇНИ ЯК ПРІОРИТЕТ СЬОГОДЕННЯ

З урахуванням реалій сьогодення залізниця є ключовим видом транспорту, яким забезпечуються перевезення в надважких умовах широкомасштабної агресії російської федерації.

Промвиробництво в Україні за I півріччя 2023 року знизилось на 2,9% у порівнянні із аналогічним періодом 2022 року. З березня цього року промислове виробництво показує зростання у річному виразі. Економічна активність підприємств змогла компенсувати значну частину падіння промвиробництва за перше півріччя 2022 року – адже тоді цей показник знизився на 31,9%.

Однак, виробництво за підсумками I півріччя 2023 року не спромоглося продемонструвати позитивну динаміку, не дивлячись на високий рівень відновлення економіки у II кварталі цього року. Так, згідно з оцінкою Держстату, реальний ВВП України у другому кварталі 2023 року виріс на 19,5% у розрахунку на рік. Із березня 2023 року почалося відновлення промвиробництва у місячній динаміці. Так, у березні показник відразу зріс на 51,2% порівняно з березнем 2022 року, але у квітні-червні відновлення дещо сповільнилося до 18,2%, 17,9% і 13,7% відповідно. Поряд з цим обсяг реалізації промислової продукції (товарів і послуг) за підсумками I півріччя становив 1,55 трлн грн., а це на 6,5% більше, ніж за такий період 2022 року.

За воєнного стану посилюються логістичні проблеми: наприклад, вартість доставки металургійної продукції України до порту призначення збільшилась у 3-4 рази, середня ж відстань до порту відправки для українських експортерів збільшилась у 5 разів. В деяких випадках логістичні витрати стали навіть перевищувати собівартість продукції. Незважаючи на усі зусилля АТ «Укрзалізниця» і Мінінфраструктури, вузьким місцем залишаються західні залізничні і меншою мірою автомобільні переходи, а також доступ до європейських морських портів.

Відновлення критичної інфраструктури повинне стати пріоритетним напрямом роботи, на рівні з відбудовою житла, соціальної інфраструктури і створенням робочих місць. Можливість якнайшвидше відновлювати залізничну і автомобільну інфраструктуру в умовах сьогодення (закритого неба і фактичного блокування морських шляхів) є надзвичайно важливим. Наразі залізничний, та й автомобільний транспорт відіграють ключову роль у забезпеченні функціонування економіки країни, воєнної логістики і пасажирських перевезень. Завдяки певним проєктам з'явиться можливість профінансувати купівлю модульних автодорожніх мостів і матеріалів для термінового ремонту доріг. Окрім того, кошти будуть спрямовані на побудову фітінгових платформ для збільшення обсягів контейнерних перевезень, а також купівлю матеріалів і обладнання для ремонту важливих залізничних мостів.

Уряд України вже ухвалив рішення щодо спрямування коштів гранту за проєктом «Відновлення критично важливої логістичної інфраструктури та мережевого сполучення (RELINC)» в сумі 1,8 млрд грн. на відновлення критично важливої логістичної інфраструктури. Відповідно до цього рішення, на відновлення мереж залізничного сполучення відомство отримає 912 млн 204 тис.

грн. Державне агентство відновлення та розвитку інфраструктури України отримає 916 млн 226 тис. грн на відновлення автомобільних мереж.

Грантова угода між Україною і Міжнародним банком реконструкції та розвитку (МБРР) щодо проекту «Відновлення критично важливої логістичної інфраструктури та мережевого сполучення (RELINC)» була підписана 10 лютого 2023 року. Загальна вартість проекту становить майже 600 млн доларів.

За підсумками 2022 року АТ «Укрзалізниця» мала збиток 9,6 млрд грн. при отриманні бюджетного фінансування 9,8 млрд грн. У 2023 році компанія планує витратити 50 млрд грн на капітальні інвестиції, з яких приблизно 40% - на інвестиції в залізничну мережу, 12% - на заміну локомотивів, решта - на рухомий склад.

ЗМІЙ С.О., к.т.н., доцент

КОРОЛЬОВА Н.А., к.т.н., доцент

Український державний університет залізничного транспорту

м. Харків, Україна

ПЕРСПЕКТИВИ ВПРОВАДЖЕННЯ ТЕХНОЛОГІЇ FPGA В СИСТЕМАХ ЗАЛІЗНИЧНОЇ АВТОМАТИКИ

В роботі запропоновано архітектуру цифрової системи, реалізованої на основі FPGA, яка дозволяє підвищити ефективність проектування програмно-апаратних комплексів для відповідального застосування.

Немає сумнівів у тому, що проблеми, пов'язані з побудовою систем критичного застосування, на прикладі залізничного транспорту, в найближчому майбутньому не втратить своєї актуальності. Це зумовлено такими очевидними причинами, як висока відповідальність виконуваних функцій управління, зростаючі вимоги до показників безпеки та складність систем. Не останню роль цьому грає швидкі темпи еволюції мікроелектронної елементної бази, основі якої будуються сучасні системи автоматизації. Фахівці, як правило, називають цю елементну базу мікропроцесорної, зважаючи на те, що багато мікроелектронних компонентів, що виконують складні операції обробки даних, зовсім не містять мікропроцесорних вузлів. До таких компонентів, зокрема, відносяться програмовані користувачем вентильні матриці - FPGA, які в останні роки успішно і все ширше застосовуються як альтернатива мікропроцесорним засобам, у тому числі в системах, пов'язаних із безпекою.

Незважаючи на те, що переваги FPGA давно підтверджені практичним використанням в атомній енергетиці, космічних системах та інших областях, пов'язаних з безпекою, в системах залізничної автоматики ця елементна база ще не набула широкого поширення. Невисокі темпи впровадження FPGA-

технологій на залізниці. транспорті обумовлені багатьма чинниками, зокрема недостатністю опрацювання теоретичних положень, дефіцитом фахівців, відсутністю засобів автоматизованого проектування програмного забезпечення систем залізничної автоматики на основі FPGA і т.д. У зв'язку з цим завдання розробки моделей та методів проектування систем автоматики на основі FPGA та засобів автоматизованого проектування програмного забезпечення для систем залізничної автоматики є досить актуальним.

Метою дослідження, яке проводиться авторами, є розробка архітектури цифрової системи на основі FPGA для створення чотириядерного центрального обчислювального модуля комплексу програмно-апаратних засобів залізничної автоматики.

FPGA (Field-Programmable Gate Array) – напівпровідниковий пристрій, який може бути налаштований виробником або розробником після виготовлення. Найчастіше вживаний україно-мовний аналог – ПЛІС: програмовані логічні інтегральні схеми.

На відміну від звичайних цифрових мікросхем та мікропроцесорів, логіка роботи FPGA не визначається при виготовленні, а задається шляхом програмування (проектування).

Проектування архітектури FPGA, як правило, виконується так званими мовами опису апаратури. З погляду зовнішнього спостерігача цей процес нічим не відрізняється від традиційного програмування.

Зазначені відмінності FPGA визначають їх найважливіші переваги в порівнянні з мікропроцесорами та пристроями на їх основі (промисловими комп'ютерами та контролерами):

- глибока оптимізація внутрішньої структури;
- мінімальна апаратна та програмна надмірність;
- підвищення надійності;
- підвищення продуктивності;
- підвищення тестопридатності;
- спрощення верифікації.

Дані переваги істотно впливають на функціональну безпеку і стають визначальними при виборі елементної бази для побудови систем критичного застосування.

Поряд провідних фахівців у галузі безпеки були проведені дослідження з оцінки ризиків, пов'язаних із застосуванням мікропроцесорних засобів та FPGA у системах критичного застосування. Результатом цих досліджень стала поява науково-технічного звіту, в якому представлена таблиця ризиків, що відображає переваги FPGA порівняно з мікропроцесорами. Ризики розбиті на три групи: пов'язані з властивостями об'єктів, з реалізацією процесів життєвого циклу та

специфічні ризики, пов'язані з реалізацією схемотехнічних рішень на базі FPGA. Загальний висновок, полягає в тому, що застосування FPGA як альтернативи мікропроцесорам дозволяє знизити ризики, пов'язаних з впровадженням нових систем критичного застосування.

Отже, технічні характеристики та широкий діапазон можливостей FPGA можуть бути успішно використані розробниками для створення сучасних систем залізничної автоматики на всіх рівнях ієрархії: від об'єктних контролерів до центральних обчислювальних модулів. Насамперед переваги FPGA-технологій є затребуваними на лініях швидкісного руху, де висувуються підвищені вимоги до швидкодії, надійності та безпеки систем автоматики.

КАГРАМАНЯН А.О., к.т.н., доцент

*Український державний університет залізничного транспорту
м. Харків, Україна*

ЕНЕРГОЗБЕРІГАЮЧИЙ ЕФЕКТ ПРИ ВИКОРИСТАННІ СОНЯЧНИХ ЕЛЕКТРОСТАНЦІЙ ЗА РАХУНОК ЗАСТОСУВАННЯ ФІЛЬТРІВ АКТИВНОЇ ПОТУЖНОСТІ

Зміна концепції розвитку сучасної енергетики обумовлена зростаючим інтересом до відновлюваних джерел енергії. Найбільш швидкі темпи розвитку серед малопотужних розподілених відновлюваних джерел енергії демонструють приватні сонячні електростанції, які працюють як автономно, і можуть бути інтегровані у промислову мережу.

Структурні зміни на ринку електроенергії, де споживач набуває додаткових функціональних можливостей та часткової енергетичної незалежності, сприяли появі нової концепції розвитку енергетики – SmartGrid. Найбільш значущою особливістю SmartGrid є двонаправлений потік енергії в елементах системи енергопостачання (ESS). Робота SmartGrid ESS обумовлена роботою промислової мережі, відновлюваних джерел енергії та змінним профілем навантаження. В інтелектуальній мережі з малими сонячними електростанціями поєднання таких режимів викликає деякі труднощі при реалізації інформаційно-керуючої системи, яка б забезпечувала не тільки високу надійність електропостачання, а й підвищувала його енергоефективність. Тому на передпроектній стадії пильну увагу слід приділяти засобам комп'ютерного моделювання, за допомогою яких можна дослідити роботу інтелектуальної ESS у робочому та аварійному режимах.

Як об'єкт реалізації мікромережі розглянемо локальну систему енергопостачання, що є сукупністю невеликих домогосподарств, електроенергія яких подається від трансформаторної підстанції магістральним ланцюгом

чотирипровідної кабельної лінією 0,4 кВ (рис. 1). Корисна встановлена потужність навантаження становить 8, 5, 4,2, 3 та 4 кВт відповідно. Реактивна потужність навантаження становить 7, 4, 2, 2 і 4 кВАр відповідно. Третє навантаження містить нелінійні елементи. Відстань між навантаженнями становлять 100 м, а ділянки кабельних ліній, починаючи від трансформатора, – 10, 6, 4, 2,5 мм² відповідно. Припустимо, деякі розподілені домогосподарства мають номінальну потужність 10, 5 і 3 кВт, які можуть працювати як у мережевому, і в автономному режимах.



Рис.1 Схема локальної системи енергопостачання з інтеграцією альтернативних джерел електроенергії

Впровадження мікромережі здійснюється шляхом встановлення спеціалізованого енергетичного обладнання, робота якого контролюється інформаційно-керівною системою, згідно з станом ПС на поточний момент часу.

Паралельні активні силові фільтри (блоки PAF1 і PAF2) підключаються в місцях спільного підключення навантажень. Завданнями, що вирішуються установкою фільтрів, пов'язаними із забезпеченням необхідної якості електроенергії, є компенсація реактивної потужності, усунення вищих гармонійних складових мережних струмів та асиметрія струмів в умовах нерівномірного завантаження фаз.

На рівній відстані від розподілених сонячних електростанцій встановлено системний енергозберігаючий накопичувальний пристрій (ES), який призначений для вирішення двох ключових завдань – виконання функції резервного електропостачання в автономних режимах роботи системи та вирівнювання профілю навантаження, тобто усунення добових піків та збоїв у енергоспоживанні. Реалізація цих функцій у поєднанні з установкою силових активних фільтрів дозволить мінімізувати втрати магістралі та елементах

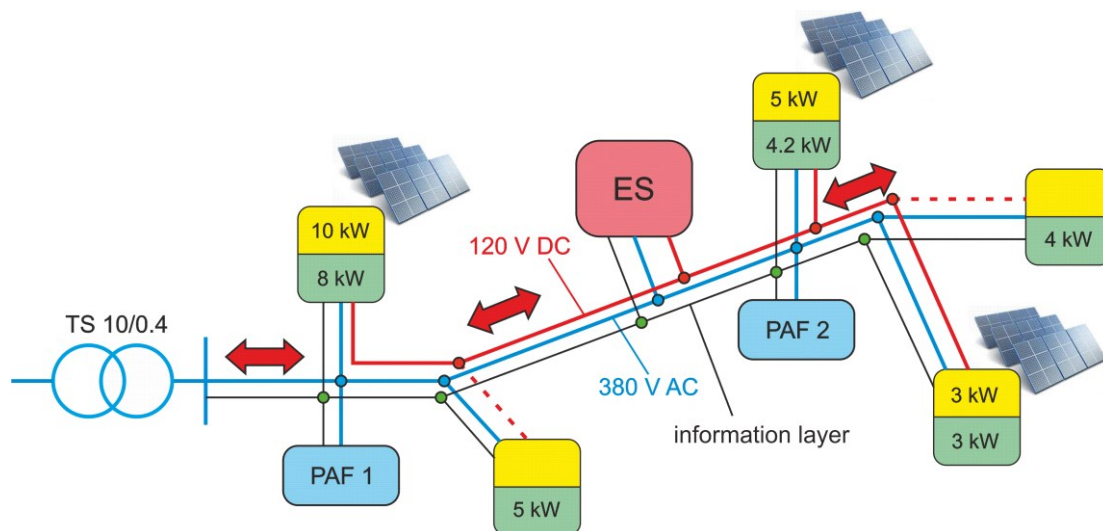
мікромережі. Результати виконаних розрахунків показали, що в залежності від параметрів мікромережі теоретично можливе зниження втрат потужності знаходиться в діапазоні від 2 до 15%. Якщо рівень зниження втрат більший, ніж втрати у встановленому устаткуванні, реалізація цих заходів є енергетично виправданою.

Сформована мережева структура дозволяє окремо реалізувати систему підвищення потужності постійного струму. Накопичувач енергії системи заряджається від розподілених сонячних електростанцій, а у разі повної зарядки включаються мережні інвертори, а відновлювані джерела дають енергію в мережу змінного струму. В автономному режимі, коли автоматичний вимикач на початку ліній живлення змінного струму розімкнено, за допомогою автономного інвертора формується напруга синусоїдної частотою 50 Гц і здійснюється живлення навантажень, підключених до мікромережі, від системи загального електропостачання. Незалежне живлення постійним струмом може бути підключене відповідним малопотужним навантаженням або електромобілями, як для підзарядки бортових акумуляторів, так і як додаткові резервні джерела.

Ефективність сонячних електростанцій багато в чому залежить від погодних умов та пори року. Тому при впровадженні мікромережі слід враховувати рівень сонячної радіації у тому чи іншому регіоні, який часто подано у вигляді добового графіка за кожен календарний місяць. Також протягом календарного року змінюється профіль щоденного навантаження. Накладення цих двох графіків дозволяє спрогнозувати частку електроенергії, яка буде споживатися об'єктами мікрогриду з технологічної мережі з урахуванням генерації альтернативних джерел, а значить і зниження щільності струму в кабелі живлення і втрат потужності від його протікання.

Різноманітність режимів роботи мікромережі забезпечується додатковим інформаційним рівнем, який збирає інформацію про стан кожного елемента системи та відповідно до пріоритетних алгоритмів формує керуючі впливи, які відпрацьовуються силовими напівпровідниковими перетворювачами.

Таким чином, енергозберігаючий ефект в розглянутій енергетичній мікромережі досягається за рахунок використання фільтрів активної потужності, що компенсують реактивні складові струмів та пульсації миттєвої активної потужності, інтеграцію альтернативних джерел електроенергії, а також потужного накопичувача електроенергії, який дозволяє згладити нерівномірність у часі потужності генерованої від альтернативних джерел електроенергії.

***КАРПЕНКО Н.П.**, к.т.н., доцент
ДОШИ Е., здобувач першого (бакалаврського) рівня вищої освіти
БОБРИЦЬКА А.Г., здобувачка першого (бакалаврського) рівня вищої
освіти
Український державний університет залізничного транспорту
м. Харків, Україна*

ПЕРСПЕКТИВИ ВПРОВАДЖЕННЯ ІНТЕЛЕКТУАЛЬНИХ СИСТЕМ ЕЛЕКТРОПОСТАЧАННЯ

Система електричних мереж Smart Grid – це концепція повністю інтегрованої, саморегулюючим і відновлюваної електроенергетичної системи, що має мережеву топологію і включає в себе всі генеруючі джерела, магістральні і розподільчі мережі і всі типи споживачів електричної енергії, керовані єдиною мережею інформаційно-керуючих пристроїв і систем в режимі реального часу.

На сучасному етапі сталого розвитку енергетики технічні засоби інтелектуальної мережі Smart Grid грають вирішальну роль в реалізації положень концепції Smart Grid. Перспективні технічні засоби можна розділити на наступні основні групи:

1. Інтелектуальні датчики інформації, контрольно-вимірювальні засоби, прилади обліку і контролю;
2. Системи збору і передачі даних, що містять розподілені інтелектуальні пристрої та аналітичні інструменти для підтримки комунікацій на рівні об'єктів енергосистеми;
3. Інтелектуальні системи прогнозування, підтримки і прийняття рішень (зокрема, інтелектуальні адаптивні системи захисту і автоматики з функцією автоматичного відновлення живлення);
4. Вдосконалені технології і активні силові компоненти електричної мережі;
5. Інтегровані системи інформаційного обміну.

Перехід від звичайної енергетичної системи до системи SmartGrid, яка відповідає вимогам Industrie 4.0, включає в себе 6 стадій.

Стадія 1 – комп'ютеризація. Під комп'ютеризацією мають на увазі постачання засобами для цифрового управління всіх основних компонентів системи.

Стадія 2 – мережеве взаємодія. На цій стадії ізольовані технології об'єднуються в загальну мережу, відповідну вимогам енергетичної системи. Зазвичай для цієї мети використовують з'єднання по протоколу Internet Protocol (IP), утворюючи при цьому Internet of Things. Мережеве взаємодія дозволяє об'єднати процедури автоматичного проектування і виробництва CAD / CAM із

засобами управління технологічними процесами Manufacturing Execution System (MES), організувати дистанційне обслуговування і так далі.

Стадія 3 – видимість процесів. Під видимістю розуміють створення цифрового відображення або віртуального двійника системи. Падіння цін на датчики і інше цифрове обладнання робить це можливим. Чим більше датчиків, тим точніше відображення. Наявність відображення, пов'язаного з системами PLM, ERP і MES, дозволяє операторам бачити стан системи в реальному часі і приймати необхідні рішення.

Стадія 4 – прозорість. Прозорість в даному контексті означає зв'язок цифрового відображення з аналітичними системами, ширше відомими як системи роботи з великими даними. На цьому етапі вирішуються наступні задачі: перетворення вихідних «сирих» даних в форму, придатну для аналізу, аналіз даних, інтерпретація даних, застосування отриманих результатів на практиці.

Стадія 5 – прогнозування. Перехід до завдань планування в реальному масштабі часу на основі достовірної інформації про стан енергетичної системи

Стадія 6 – адаптивність. Забезпечення автоматичної реакції системи управління на більшість виробничих ситуацій. Тобто це рішення, яке вироблено індивідуально для конкретного обладнання, яке є індивідуальним налаштовується і завдяки цьому система зможе запускати автоматичні реакції на виробничі події з виробництва.

Існуюча принципова схема залізничного тягового електропостачання (рис.1) не відповідає вимогам Industrie 4.0. та має ряд суттєвих недоліків.

Енергетична система «старого зразку» має ряд недоліків, серед яких наступні: низький КПД, зумовлений наявністю пасивного випрямлювача напруги, який має високі статичні втрати енергії на діодах; значна емісія вищих гармонічних складових струму в мережу живлення змінного струму та вищих гармонік напруги в мережу постійного струму; відсутність можливості рекуперації енергії до контактної мережі; низький коефіцієнт потужності.

Структурна схема класичної системи залізничного електропостачання постійним струмом представлена на рис.1.



Рис.1. Існуюча принципова схема залізничного тягового електропостачання

Перспективним є інтеграції концепції SmartGrid до існуючої системи залізничного електропостачання, з метою покращення характеристик системи. Для цього необхідно приєднання системи активної компенсації реактивної потужності тягових підстанцій силовим активним фільтром (САФ) та додання системи контролю та збору інформації за енергетичними процесами в мережі та на рухомому складі.

Принципова схема залізничного тягового електропостачання при реалізації концепції інтелектуальної системи електропостачання представлена на рис.2.

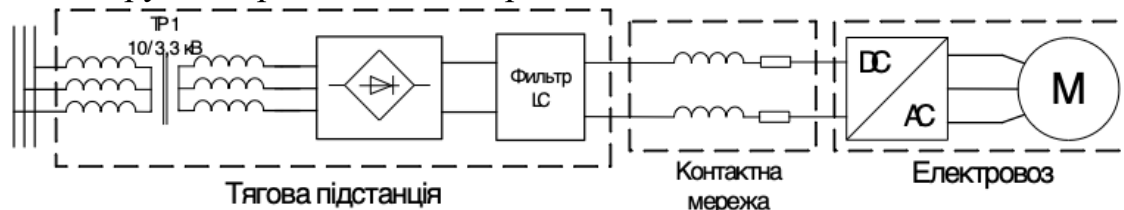

Рис.2. Принципова схема залізничного тягового електропостачання при реалізації концепції інтелектуальної системи електропостачання

Таким чином впровадження концепції інтелектуальних систем електропостачання дозволить суттєво підвищити енергетичну ефективність системи залізничного електропостачання.

*КІЧАТА Н.М., асистент
ТРЕТЬЯКОВ О.В., д.т.н., доцент
Національний авіаційний університет
м. Київ, Україна*

ДЕРЖАВНИЙ МЕХАНІЗМ ЗАБЕЗПЕЧЕННЯ ЗАХИСТУ КРИТИЧНОЇ ІНФРАСТРУКТУРИ

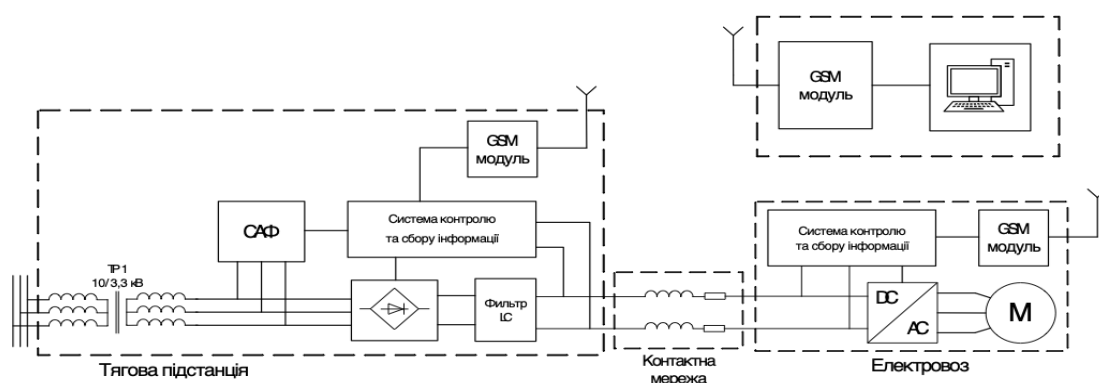
Захист критичної інфраструктури – це комплекс організаційних та технічних заходів, спрямованих на забезпечення безпеки та надійності найважливіших сфер інфраструктури, і ці заходи розробляються для захисту від можливих небезпек, таких як терористичні акти, диверсії, або екстремістські події, особливо в ситуаціях надзвичайних або кризових подій [1].

Наразі функції щодо забезпечення безпеки та контролю, розділені між різними міністерствами та відомствами. Проте, є необхідність у створенні єдиного органу, який би був відповідальним за забезпечення безпеки та контролю, включаючи інформаційну сферу критично важливих об'єктів.

Державна служба України з надзвичайних ситуацій відповідає за ведення реєстру критично важливих об'єктів. Основними структурними елементами системи моніторингу повинні бути центри моніторингу на рівні державних органів виконавчої влади, регіональних органів виконавчої влади та органів місцевого самоврядування. Також, організації, які експлуатують потенційно небезпечні об'єкти, мають бути оцінені з точки зору їх готовності до запобігання та ліквідації надзвичайних ситуацій [2].

Оцінка готовності об'єктів виконується спеціальними комісіями, які включають представників Державної служби України з надзвичайних ситуацій, керівників Головних управлінь ДСНС України в областях та місті Києві, управлінь ДСНС України в областях, Центрів забезпечення діяльності і оперативного-координаційних центрів.

Захист об'єктів критичної інфраструктури має найвищий пріоритет для забезпечення безпеки громадян, суспільства та держави. На сьогодні ця сфера регулюється на рівні нормативних актів, але є необхідність у прийнятті основного закону, який би визначив ключові терміни, типи та категорії критично важливих об'єктів, а також встановив вимоги до забезпечення безпеки для конкретних категорій таких об'єктів [1; 2].

В наші дні, після воєнного вторгнення, критична інфраструктура стикається із такими проблемами:

- фізична взаємозалежність об'єктів: функціонування одних частин інфраструктури залежить від постачання матеріальних ресурсів з інших частин інфраструктури;
- кіберзалежності: функціонування деяких елементів інфраструктури залежить від інформаційних потоків, які передаються через інформаційну інфраструктуру.

Важливо відзначити, що залежності сприяють підвищенню рівня вразливості. Загроза стає більш актуальною через широкий розповсюджений вплив між урядовими органами та приватним сектором в галузі інформаційно-комунікаційних технологій, які розширюють міжгалузеві та міжнародні залежності.

Обмін інформацією повинен координуватися компетентним органом, починаючи зі створення складу і показників стратегічних ризиків для критичної інфраструктури, оцінки очікуваних збитків від їх реалізації і закінчуючи їхнім

представленням органам управління, засобам масової інформації та громадськості у зручному та зрозумілому форматі.

Система державного управління, що стосується захисту критичної інфраструктури, має включати два рівні прийняття рішень:

1. Загальнодержавний рівень.
2. Регіональний рівень.

Для кожного з цих рівнів потрібно визначити відповідні повноваження та з'ясувати ступінь відповідальності за прийняті рішення. На загальнодержавному рівні це включає управління як зовнішніми, так і внутрішніми стратегічними ризиками для критичної інфраструктури, тоді як на регіональному рівні ця відповідальність обмежується внутрішніми ризиками для критичної інфраструктури.

Список використаних джерел

1. Белай С. В. Державні механізми протидії кризовим явищам соціально-економічного характеру: теорія, методологія, практика. Монографія. Харків : Національна Академія НГУ. 2015. 349 с.
2. Горбулін В. П. Засади національної безпеки України. Київ. Інтертехнологія. 2009. 272 с.
3. Бірюков Д. С., Кондратов С.І. Захист критичної інфраструктури: проблеми та перспективи впровадження в Україні. *Аналітична доповідь*. Київ. ПП «Видавництво «ФЕНІКС». 2012. 92 с.
4. Суходоля О. М. Захист критичної інфраструктури в умовах гібридної війни: проблеми та пріоритети державної політики України. *Стратегічні пріоритети*. 2016. № 3(40). С. 62–76.

КЛИМЕНКО О.В., ст.викладач

ОБОЗНИЙ О.М., ст.викладач

МАКСИМОВ М.В., асистент

Український державний університет залізничного транспорту

м. Харків, Україна

ПІДВИЩЕННЯ ЕФЕКТИВНОСТІ РОБОТИ ЛОКОМОТИВНИХ ДЕПО

Залізничний транспорт України є великою і складною технічною та соціально-економічною системою, яка перебуває у постійній взаємодії з галузями промисловості та сільського господарства.

Функціонування залізниць України в умовах реформування її економіки потребує нестандартних управлінських рішень, що забезпечують зростання продуктивності праці, покращення експлуатаційних показників роботи рухомого

складу, його надійності та підвищення ефективності фінансової діяльності локомотивних депо. Нові економічні відносини висувають на передній план необхідність запровадження на транспорті нових форм організації та планування роботи та поточного утримання локомотивного парку.

Комплекс заходів щодо підвищення ефективності роботи залізничного транспорту, передбачений у «Концепції та програмі реструктуризації залізничного транспорту України», спрямований на вирішення завдань адаптації його до роботи в ринкових умовах господарювання, забезпечення потреб до якості транспортних послуг, економічної ефективності виробничо-фінансової діяльності.

Державна програма покращення роботи залізничного транспорту передбачає реструктуризацію локомотивного господарства, де поряд із створенням нових серій українських локомотивів для забезпечення необхідних обсягів перевезень, набули розвитку питання модернізації та підвищення надійності існуючого локомотивного парку, посилення бази та технічного оснащення локомотивних депо.

Локомотивному господарству належить одне з основних місць у забезпеченні перевізного процесу. На її частку припадає близько 40% експлуатаційних витрат залізниць.

Протягом усієї 160-річної історії розвитку залізниць зазнавали змін методи експлуатації локомотивів, їх технічного обслуговування та організації праці локомотивних бригад, удосконалювалася матеріально-технічна база, покращувалося використання локомотивів як за потужністю, так і за часом, знижувалися експлуатаційні витрати, підвищувалася надійність рухомого складу.

Певні зміни зазнавала структури управління локомотивним господарством.

Парк локомотивів, необхідний для освоєння заданих перевезень вантажів та пасажирів, визначає потужність усіх елементів тягового господарства, штат депо, енергетичні та матеріальні витрати на перевезення. Від відповідності готівкового парку локомотивів їхньої розрахункової потреби залежить чітке виконання графіка руху поїздів.

Потреба парку локомотивів, склади локомотивних депо їх технічне оснащення визначаються окремо для виконання вантажних та пасажирських перевезень, передавальної, маневрової та іншої роботи. Розрахунки ведуться аналітичними та графічними методами.

Основними завданнями локомотивного депо є:

- забезпечення технічно справного стану локомотивного парку та сталої роботи локомотивів в експлуатації;

- забезпечення безпеки руху поїздів, розробка та здійснення заходів щодо попередження порушень, аварій та випадків шлюбу в роботі;
- розвиток, утримання у справному стані та раціональне використання депівських пристроїв та обладнання, впровадження новітніх досягнень науки і техніки, передового досвіду, максимальне використання виробничих потужностей, підвищення рівня механізації трудових процесів, організація двозмінного, а на унікальному та дорогому обладнанні і там, де необхідно за умовами виробництва, трьох або чотирьох змінного режиму роботи;
- покращення умов праці, організації робочих місць та дотримання вимог, правил та норм з техніки безпеки та виробничої санітарії.

Продукцією локомотивного депо є перевезення та ремонт. Для її вимірювання прийнято наступні одиниці: 1000 т-км бруто за видами руху та тяги, 1000 локомотиво-годин маневрової та господарської роботи, один відремонтований локомотив за серіями та видами ремонту, обсяг ремонту в наведених одиницях.

Локомотивні депо виконують роботи та надає послуги відповідно до плану та договорів. Ділянки експлуатації, технічного обслуговування, поточного ремонту локомотивів та інші підрозділи, що входять до складу локомотивного депо, працюють на умовах внутрішнього господарського розрахунку або колективного підряду.

При розробці діагностичного забезпечення технічних систем насамперед необхідно виконати аналіз надійності об'єкта діагностування з метою виявити вузли, що лімітують надійність. Для виконання аналізу надійності зібраний статистичний матеріал систематизований за видами обладнання.

Отже, при складанні класифікатора у тепловозі виділено такі основні системи: екіпажна частина, допоміжне обладнання, передача, дизель. Кожна із систем розбивається за функціональною ознакою на підсистеми, які відповідають основним вузлам та агрегатам, що становлять систему. Наприклад, система "Передача" складається з наступних підсистем: "Силові електричні машини та силові електричні ланцюги", "Допоміжні машини", "Електричні апарати", "Електричні ланцюги систем управління", "Контрольно-вимірювальні прилади". У кожній з підсистем виділяються складові (вузли, ланцюги, деталі), що дозволяє систематизувати збирання та зберігання даних про ушкодження вузлів локомотивів. З метою автоматизації за допомогою ЕОМ процесу зберігання та обробки даних про виникаючі відмови, відповідно до класифікатора відмов.

КУЛЕШОВ В.В., канд. техн. наук, доцент,
ОРДА С.М., здобувач другого (магістерського) рівня вищої освіти
КОВЬЯР С.М., здобувач другого (магістерського) рівня вищої освіти
Український державний університет залізничного транспорту
м. Харків, Україна

УДОСКОНАЛЕННЯ РОБОТИ ТЕХНІЧНОЇ СТАНЦІЇ ПРИ МІЖНАРОДНИХ ВАНТАЖНИХ ПЕРЕВЕЗЕННЯХ В УМОВАХ ІНФОРМАТИЗАЦІЇ

В міжнародних вантажних перевезеннях сьогодні є труднощі із просуванням вагонопотоків. Основні причини: військова агресія РФ, скорочення промислового виробництва і зменшення транзитних вагонопотоків через Україну. При аналізі показників обігу та простою вантажних вагонів загального парку України спостерігаються негативні відхилення в частині збільшення простою вагонів на одній технічній станції.

Технічні станції (сортувальні та дільничні) відіграють важливу роль у роботі залізниць, тому для виявлення недоліків у роботі необхідний аналіз роботи в сучасних умовах із порівнянням колійного розвитку та пристроїв станцій [1].

З метою підвищення ефективності перевезень у вантажних вагонах різних форм власності може застосовуватись Автоматизована система місцевої роботи технічної станції, що враховує розвиток технічних станцій на залізничній мережі України [2, 3].

Автоматизована система місцевої роботи із вагонами різних власників на технічній станції може бути розроблена за допомогою імітаційного моделювання. Модель місцевої роботи із вагонами різних власників на технічній станції для узгодження альтернативного варіанта місячного замовлення на перевезення вантажів, коли групу вагонів потрібно включати до складу поїздів інших категорій, передбачено вибір технічної станції на шляху прямування забезпечить виконання вимог перевезення відправлень технічними маршрутами з мінімумом переробок:

$$B = \sum_{i=1}^x \sum_{j=1}^m \sum_{t=1}^t X_{ijlt} \cdot n_i \cdot \Delta t \rightarrow \min ,$$

де B_{nl} - норма-право вагоно-годин простою вагонів; n_{oidn_i} - кількість вагонів, що планується відправити;

Дана функціональна модель враховує обмеження:

1) Склади поїздів повинні відповідати ваговій нормі

$$\sum_i X_{ijlt} \cdot n_i \cdot q_{op}^i \leq Q_{op}^n \text{ для кожної дуги } (i, j, t), i \neq j$$

2) Склади поїздів повинні відповідати нормі довжини складу L_i

$$\sum_i X_{ijtl} \cdot n_i \cdot l'_e \leq L_n \text{ для кожної дуги } (i, j, t), i \neq j$$

3) Поїзди прямують тільки за встановленим маршрутом прямування $X_{ijtl} \leq P_{ijt}$ для всіх l .

4) Відправки повинні бути доставлені в термін

$$\sum_i X_{ijtl} \cdot t_{достав} = 1 \text{ для всіх } l.$$

де j — станція призначення l -тої відправки, $t_{достав}$ — тривалість доставки l -тої відправки.

5) Не можна відправити відправку, що прибула на станцію призначення

$$\sum_i X_{ijtl} = \sum_i X_{ij(t+\tau_i)l} \text{ для всіх } l, t, j.$$

6) Відправка повинна бути відправлена за заявкою станції відправлення

$$\sum_i X_{i_{омпр}jtl} = 1 \text{ для всіх } l.$$

Користувачами даної системи можуть бути працівники транспортно-експедиційних відділів операторських компаній, компаній-власників рухомого складу підприємств-вантажовідправників, інженерно-технічні працівники служби перевезення регіональних філій-залізниці, виробничих підрозділів-дирекцій залізничних перевезень.

Створення моделі місцевої роботи із вагонами різних власників на технічній станції, що враховує типи парків локомотивів і вагонів, рід вагонів, показники собівартості вагоно-годин, локомотиво-годин, локомотиво-км призведе до зменшення експлуатаційних витрат.

Перелік використаних джерел

1. Транспортна стратегія України на період до 2030 року. Схвалено розпорядженням Кабінету Міністрів України від 30 травня 2018 р. № 430-р. URL: <https://zakon.rada.gov.ua/laws/show/430-2018-%D1%80#Text> (дата звернення: 12.05.2022).

2. Данько М.І., Кулешов В.В., Ломотько Д.В. Удосконалення організаційно-технологічної моделі використання вантажних вагонів різної форми власності на залізницях України. *Зб. наук. праць УкрДАЗТ*, 2012. Вип. 129. С. 5-12.

3. Кулешов В.В., Пестременко-Скрипка О.С., Муригіна Т.В. До питання удосконалення роботи прикордонних передавальних станцій України. *Міжнародний техніко-економічний журнал «Українська залізниця»*. Харків: 2020. № 4/5(82/83). С. 17-20.

КУЦЕНКО М.Ю., к.т.н., доцент

ШАПОВАЛ Г.В., к.т.н., доцент

*Український державний університет залізничного транспорту
м. Харків, Україна*

ОБ'ЄДНАНА МЕРЕЖА ВИСОКОШВИДКІСНИХ ЗАЛІЗНИЦЬ ЄВРОПИ

Для зниження викидів з'єднань вуглецю на транспорті на 90% до 2050 р. Європейський Союз має до 2030 р. подвоїти пасажирообіг, що виконується швидкісними та високошвидкісними поїздами, та потроїти його до 2050 р. порівняно з 2015 р., взятим за базу. Такі цілі сформульовані в екологічній ініціативі Green Deal («Зелена угода») та стратегії природозберігаючої та інтелектуальної мобільності Sustainable and Smart Mobility. Для їх досягнення залізниці Німеччини (DB) та низки інших європейських країн пропонують створити мережу високошвидкісних та швидкісних ліній, яка поєднала б усі великі міські агломерації Євросоюзу. У червні 2023 р. DB опублікували дослідження, в якому аналізується план такої мережі, що отримала назву Metropolitan Network.

Незважаючи на прагнення Євросоюзу забезпечити стійку мобільність населення та визнання переваг залізниць як найбільш екологічного виду транспорту, їхня частка у пасажирських перевезеннях становила 7% у 2019 р. і з того часу зросла незначно. За той же період частка повітряного транспорту збільшилася з 6,1 до 9,7%.

У травні 2022 р. залізниці Німеччини (DB) підтвердили, що на мережі вже наявних і запланованих швидкісних і високошвидкісних ліній може бути освоєно лише 75% заявленого до 2030 р. приросту перевезень. Тому досягнення амбітних цілей Євросоюзу неможливе без зростання інвестицій у нарощування довжини (високошвидкісних сполучених мереж) ВСМ. Тим часом, за існуючими планами залізничного будівництва в країнах Євросоюзу багато регіонів залишаються ізольованими від європейської мережі ВСМ, тим самим обмежуючи використання її потенціалу.

З метою отримання обґрунтованої та незалежної оцінки реальності досягнення цілей, поставлених Євросоюзом, DB доручили компанії PTV Planung Transport Verkehr провести дослідження для аналізу плану створення мережі швидкісних та високошвидкісних ліній Metropolitan Network, доступ до якої отримали б мешканці 230 великих міст та міських агломерацій з населенням. 250 тис. чол., що охоплюють 60% мешканців Євросоюзу. Для реалізації цього плану потрібно збільшити протяжність європейських ВСМ з 11?300?км (станом на 2019 р.) до 32 тис. км до 2050 р.

Компанія PTV Planung Transport Verkehr залучила до досліджень національних операторів пасажирських перевезень Австрії, Бельгії, Іспанії,

Італії, Нідерландів, Польщі, Франції, Чехії та Швейцарії. За їхньою участю було розроблено модель для прогнозування впливу на зростання транспортного попиту чисельності населення, його доходів та скорочення часу поїздки за рахунок розвитку мережі ВСМ та зв'язків з нею.

У моделі враховувалися перевізні можливості високошвидкісних та звичайних залізниць, автомобільного, автобусного та повітряного транспорту. Рівень обслуговування на ВСМ у 2030 та 2050 роках визначали виходячи з того, що у 2050 р. на нових лініях між столичними регіонами курсуватимуть поїзди з годинним інтервалом та маршрутною швидкістю 210 км/год. Ціна і час поїздки поруч із рівнем обслуговування на конкуруючих видах транспорту прийняті постійними. Також не брали до уваги вплив шоккових подій та радикальних змін.



Рис.1 Динаміка пасажирообігу в високошвидкісних перевезеннях та цільові показники його зростання в Євросоюзі на 2030 та 2050 рік

У дослідженні використано дані передпандемійного 2019 р. Валідацію моделі виконано стосовно даних за 2015 р. Відповідно до установок статистичної служби Євросоюзу (Євростату) попит на послуги ВСМ визначено з урахуванням перевезень, що виконуються високошвидкісними поїздами (включаючи поїзди з вагонів з нахилом кузова, курси зі швидкістю до 200 км/год) не тільки на спеціалізованих, але і на звичайних лініях. За даними Євростату, пасажирообіг у таких перевезеннях у 2015 р. становив 110млрд пасажиро-км (рис. 1). Сучасна мережа ВСМ та плани до 2030 р.

В даний час європейська мережа ВСМ складається з розрізнених національних мереж, побудованих за різними технічними стандартами та експлуатованими за різними моделями. Високошвидкісні лінії традиційно пов'язують великі міста окремих країн переважно Західної Європи. Лише деякі

лінії перетинають державні кордони та використовуються для обслуговування міжнародних повідомлень. Загалом європейська залізнична інфраструктура характеризується концентрацією уваги на національних мережах та відсутністю транскордонного зв'язку, що не дозволяє повною мірою використовувати їхній потенціал.



Рис.2 Мережа існуючих високоскоростних маршрутів та запланованих до будівництва в 2020-2030 роках

Проведене дослідження показало, що сучасна мережа навіть з урахуванням реалізації оприлюднених планів щодо її розвитку не може забезпечити подвоєння перевезень високошвидкісними поїздами до 2030 р. (рис. 2). Реальним представляється виконання пасажирообороту в обсязі 175 млрд пасажиро-км (приріст 60%) в порівнянні з цільовим показником - 220 млрд пасажиро-км.

Досягнення цільового показника 2050 р. можливе за рахунок реалізації пропонованого плану Metropolitan Network, що передбачає спорудження додатково 21 тис. км високошвидкісних ліній, що дозволить зв'язати з існуючою мережею не тільки країни Євросоюзу, а й країни-кандидати в члени ЄС, а також деякі міста з сусідніх країн, таких як Белград, Осло, Скоп'є, Кишинів та Львів (рис. 3). Близько третини протяжності додаткових нових ліній вже враховано у реченнях проектів мережі TEN-T. Тоді при цільовому показнику 330 млрд

Перевага активних трифазних випрямлячів є можливість реалізації синусоїдальної форми вхідного струму, забезпечення коефіцієнта потужності близького до одиниці, можливість рекуперації енергії в мережу живлення, можливість регулювання та стабілізації напруги у ланці постійного струму.

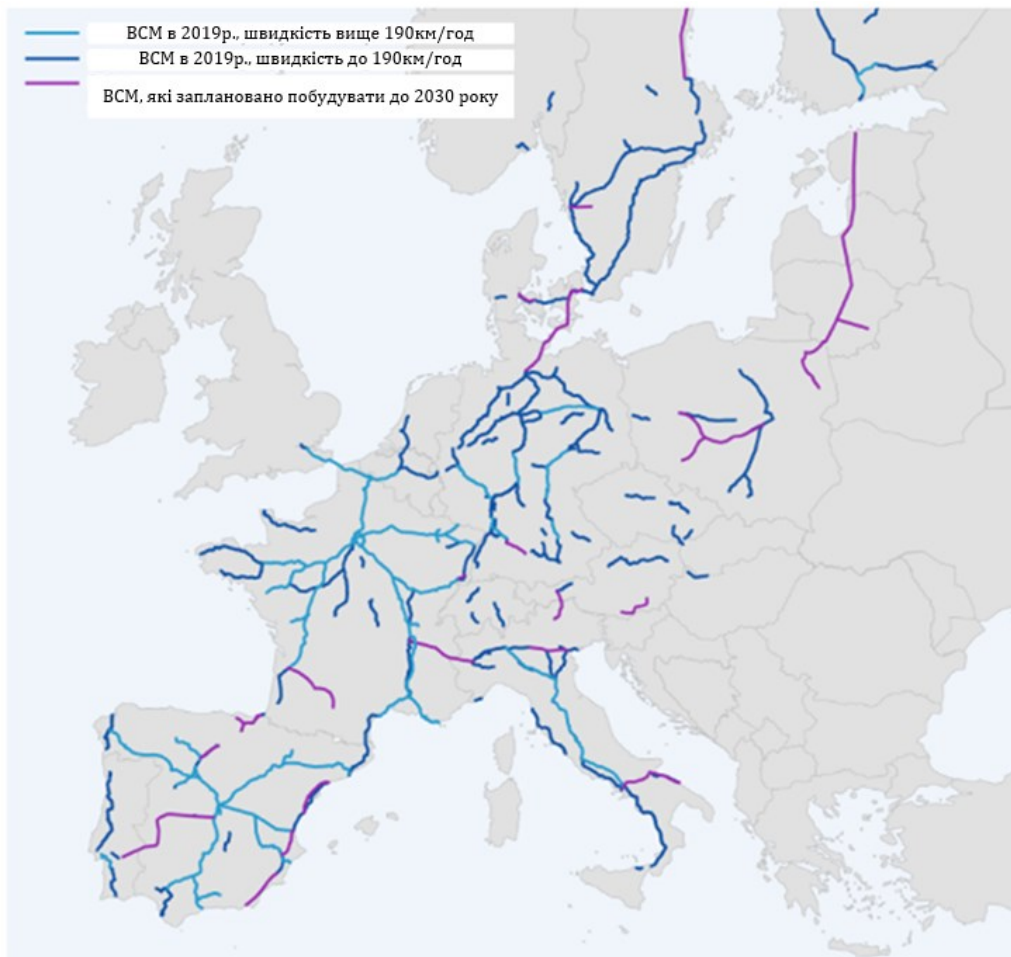
Система управління трифазного активного випрямляча побудована на основі рівня-зсунутої широтно-імпульсної модуляції. Таким чином, частота комутації силових IGBT-ключів визначатиметься заданими параметрами системи управління постійною та буде. Це зумовлює ряд переваг у порівнянні з гістерезисними системами керування активних випрямлячів, які мають частоту перемикання, що плаває. Це з ширшим спектром вищих гармонік вхідного струму і вищими втратами потужності силових ключах.



Рис.3 – Імітаційна модель активного трифазного випрямляча

Для підтвердження можливості забезпечення високих енергетичних показників трирівневих активних випрямлячів у програмі Matlab було побудовано імітаційну модель та проведено низку досліджень. Імітаційна модель та результати моделювання представлені на рис.3.

Результати моделювання наведені на рис.4.

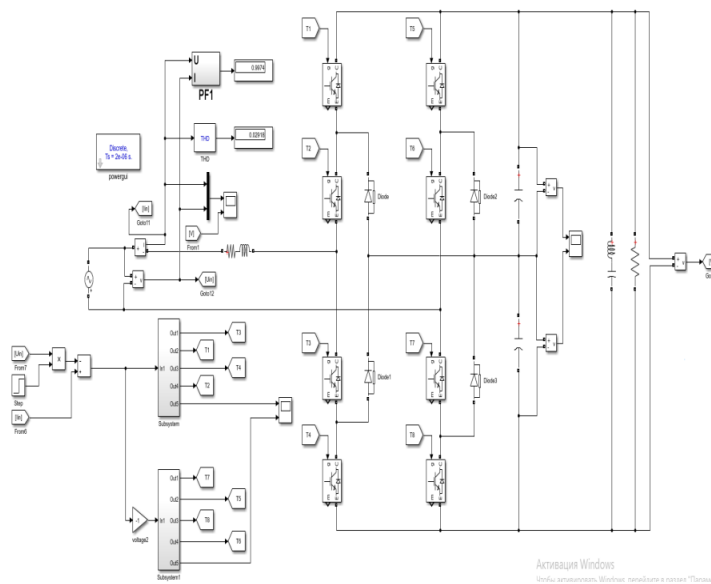

Рис.4 – Результати активного трифазного випрямляча
а – форма вхідного струму та вхідної напруги;
в – форма вихідної напруги

Отже, проведене моделювання показало важливу можливість забезпечення синусоїдальної форми вхідного струму з нульовим зрушенням по фазі з напругою живлення, що обумовлює коефіцієнт потужності близький до одиниці. Це означає, що в даному режимі електровоз змінного струму з мережі живлення не споживатиме реактивної потужності, що відповідно зменшить фінансові витрати електроенергії на реактивну потужність.

NERUBATSKYI V. P., PhD, Associate Professor
GEVORKYAN E. S., Dr. Sc., Professor
HORDIENKO D. A., Postgraduate
Ukrainian State University of Railway Transport
Kharkiv, Ukraine

INCREASING ABRASIVE AND THERMAL RESISTANCE OF CORUNDUM-GRAPHITE MATERIALS

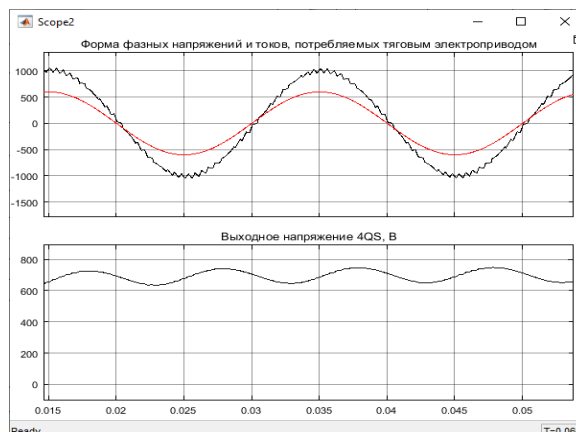
Refractory materials with properties such as mechanical strength, high erosion and corrosion resistance, and heat resistance are of practical interest. An increase in the quality characteristics of heat-resistant materials is observed simultaneously with a decrease in their volume of consumption through the introduction of new advanced technologies [1, 2].

The development of methods for protecting carbon from oxidation is one of the most important methods for improving graphite-containing composites, which is achieved by adding oxygen-free refractory compounds, metals, and other materials. The number and nature of new formations, as well as the resulting synthesized secondary phases formed at the boundaries and in the intergranular space, as well as along the surface of grains, have a strong influence on the oxidation resistance of a heat-resistant material. At the same time, additives should, if possible, perform several technological tasks such as increasing the density of the sintered material, the plasticity of the molded mass and reducing the lower temperature limit of the sintering range of the mass. Such loads obviously lead to a decrease in the access of oxygen to the surface of graphite flakes and the oxidation of the refractory as a whole [3, 4].

Increasing abrasive and thermal resistance of corundum-graphite products is achieved by introducing silicon carbide into the charge. Moreover, the protective membrane that it creates during oxidation can prevent the process of graphite burning out in the future [5].

In Fig. 1 shows a method of semi-dry pressing of corundum-graphite materials using modified silicon alkoxide hydrolyzers as a binder.

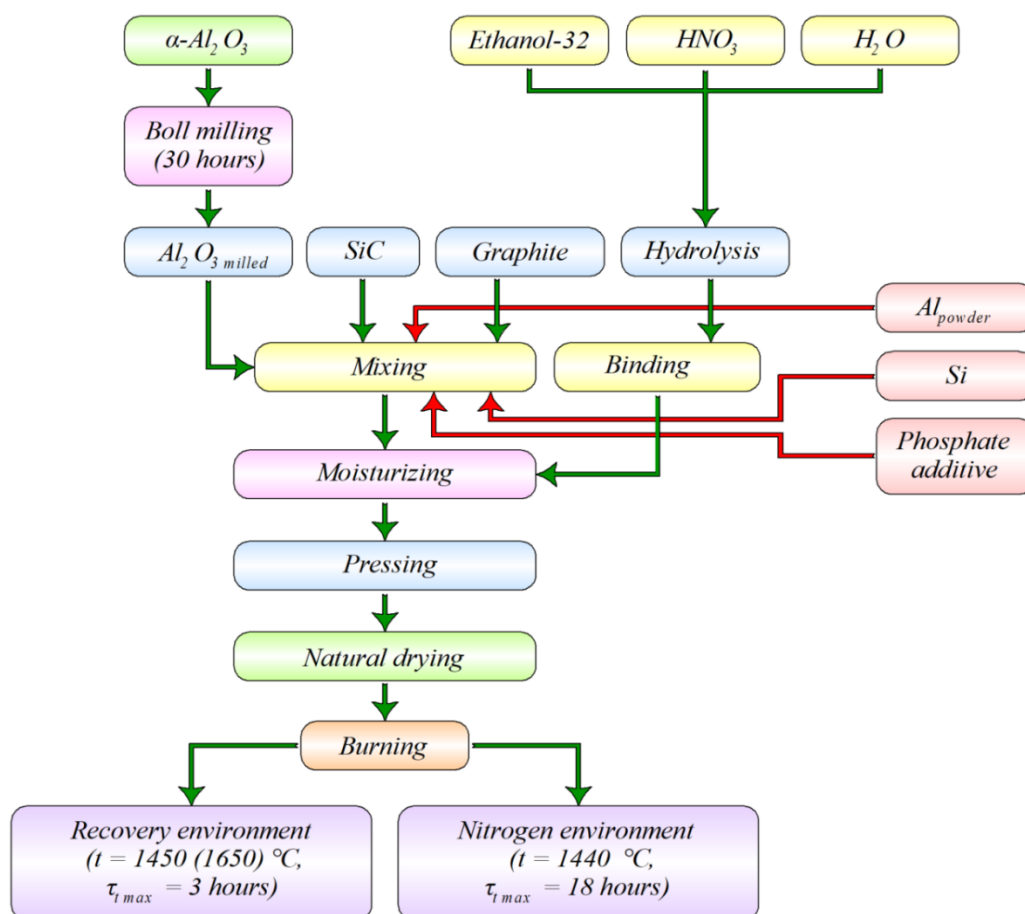

Fig. 1. Technological scheme for the production of corundum-graphite materials

The degree of oxidation of graphite was assessed by the weight loss of the samples after heat treatment at 800 °C for 4 hours. The value of the inhibition coefficient was calculated based on the data obtained, where a composition with a silicon carbide content of 5 wt.%. The change in flexural strength of heat-treated materials was studied along with the evaluation of the degree of burnout of graphite.

X-ray diffraction and petrographic analysis of the developed corundum-graphite SiC-containing refractories was carried out after their isothermal exposure at 800 °C for 4 hours. The influence of the type of antioxidant additive on the amount of mass loss when heated to 1000 °C of modified corundum-graphite silicon carbide-containing materials obtained on the basis of the developed base Al₂O₃–SiC–C compositions were studied by differential thermal analysis.

Silicon carbide introduced into the composition of the masses provides oxidation resistance and high erosion resistance, acting as an antioxidant. The use of modified ethyl silicate binders, which wet graphite well, impart strength to the raw material, limit

the oxidation of graphite and are a source of amorphous SiO₂, which is able to interact with α -Al₂O₃ to form mullite.

The introduction of an optimal or minimum amount of finely dispersed silicon carbide not only protects graphite from burnout, but also selectively improves the properties of products, in particular, compressive strength and density.

References

1. Gevorkyan E. S., Nerubatskyi V. P., Chyshkala V. O., Morozova O. M. Cutting composite material based on nanopowders of aluminum oxide and tungsten monocarbide. *Modern engineering and innovative technologies*. 2021. Iss. 15. Part 2. P. 6–14. DOI: 10.30890/2567-5273.2021-15-02-020.
2. Solc M., Kotus M., Grambalova E., Kliment J., Palfy P. Impact of corrosion effect on the quality and safety of refractory materials. *Material science*. 2019. Vol. 1, Iss. 1. P. 760–767. DOI: 10.2478/czoto-2019-0097.
3. Yuan X., Qu X., Yin H., Feng Z., Tang M., Yan Z., Tan Z. Effects of sintering temperature on densification, microstructure and mechanical properties of al-based alloy by high-velocity compaction. *Metals*. 2021. Vol. 11, 218. DOI: 10.3390/met11020218.
4. Mamalis A. G., Gevorkyan E. S., Prokopiv M. M., Nerubatskyi V. P., Hordiienko D. A., Morozow D., Kharchenko O. Peculiarities of the formation of the structure of CMCs based on Al₂O₃ micropowder and SiC nanopowder in the process of electrosintering. *Nanotechnology Perceptions*. 2023. Vol. 19, No. 2. P. 39–53.
5. Gevorkyan E. S., Rucki M., Kagramanyan A. A., Nerubatskyi V. P. Composite material for instrumental applications based on micro powder Al₂O₃ with additives nano-powder SiC. *International Journal of Refractory Metals and Hard Materials*. 2019. Vol. 82. P. 336–339. DOI: 10.1016/j.ijrmhm.2019.05.010.

NERUBATSKYI V. P., *PhD, Associate Professor*
HORDIIENKO D. A., *Postgraduate*
Ukrainian State University of Railway Transport
Kharkiv, Ukraine

APPLICATION OF ARTIFICIAL INTELLIGENCE IN THE TRANSPORT INDUSTRY

The practical application of artificial intelligence methods in engineering, despite the actual successes achieved and the many practical projects being implemented in the transport industry, is from a historical point of view at the initial stage, primarily if assessed based on the degree of realization of its potential [1, 2].

Artificial intelligence is used in a large number of sectors of the economy, with particular application in transport: for managing traffic and parking spaces in large cities, processing data from users of toll roads, and in implementing complex logistics processes. At the same time, artificial intelligence acquires particular importance in the design of complex technical systems, the success of which is largely determined by the use of decision support methods necessary, including for the analysis of big data, solving interdisciplinary and other problems of increased complexity [3, 4].

The use of artificial intelligence is very productive in the operation of facilities. In this case, constant remote monitoring of the structure provides a huge amount of information. It is quite difficult, and often impossible, for a person to track and correctly interpret changes in the condition of a structure, identify risks at the initial stage and prevent negative consequences.

According to the generally accepted algorithm, the design process begins with the initial assignment of design parameters that vary in space by control functions [5]. Initially, these functions can be set arbitrary and constant. Using a mathematical model of the system's behavior over time, a transition occurs to the state space, where the system's behavior is described, and then, using criteria, the quality of the decision made is assessed in the assessment space. If there is a possibility of further improvement of quality or if the established restrictions on the behavior of the system are violated, the control functions are corrected and the procedure is repeated.

Assessment of the quality of the design does not directly follow from the description of the system, since a complex mathematical model operates between these stages. In this case, it is a system of ordinary differential equations and partial differential equations. In addition, the assessment is mediated by quality functionals (criteria) in the form of double integrals. Analysis of trends in the behavior of a system and the sensitivity of this behavior to changes in control (design parameters) cannot be comprehended by human intelligence, since it requires orientation in the multidimensional space of states, where the behavior of systems in certain conditions is described. It is necessary to record the state of the system at extremely short time intervals, which entails the formation of an array of big data.

Since the directions of changes, being mediated by complex relationships and operations, are not obvious, the choice of the direction of changes in control (design parameters) in the assessment space to improve system performance and fulfill the prescribed restrictions on interaction is also not subject to human control.

It is also obvious that many issues must be resolved on the basis of an interdisciplinary approach, in a comprehensive manner, due to the interaction of the components of a complex system considered within different disciplines. This dictates, among other things, the vector of development of competencies among today's and future transport complex specialists in the field of artificial intelligence.

References

1. Kutlugun V., Eyupoglu C. Artificial intelligence methods used in computer vision. *2020 5th International Conference on Computer Science and Engineering (UBMK)*. 2020. P. 214–218. DOI: 10.1109/UBMK50275.2020.9219385.
2. Nerubatskyi V. P., Plakhtii O. A., Hordiienko D. A., Syniavskyi A. V., Philipjeva M. V. Use of modern technologies in the problems of automation of data collection in intellectual power supply systems. *Modern engineering and innovative technologies*. 2022. Issue 19. P. 38–51. DOI: 10.30890/2567-5273.2022-19-01-058.
3. Song F., Qin D., Xu C. A survey of application of artificial intelligence methods in SDN. *2022 IEEE 2nd International Conference on Software Engineering and Artificial Intelligence (SEAI)*. 2022. P. 237–242. DOI: 10.1109/SEAI55746.2022.9832340.
4. Nerubatskyi V., Hordiienko D. Analysis of the control system of a wind plant connected to the AC network. *Power engineering: economics, technique, ecology*. 2023. No. 1. P. 87–91. DOI: 10.20535/1813-5420.1.2023.276028.
5. Marian C. V. Artificial intelligence-based algorithm for resources allocation. *2022 14th International Conference on Electronics, Computers and Artificial Intelligence (ECAI)*. 2022. P. 1–4. DOI: 10.1109/ECAI54874.2022.9847517.

NERUBATSKYI V. P., PhD, Associate Professor
HORDIIENKO D. A., Postgraduate
Ukrainian State University of Railway Transport
Kharkiv, Ukraine

REMOTE MONITORING OF CONTACT NETWORK CONDITION FOR MOTION HIGH-SPEED ROLLING STOCK

One of the infrastructure objects, the requirements for which increase during high-speed traffic, is the contact network. The safety and uninterrupted operation of trains depends on the mechanical strength, geometric parameters and technical condition of its elements [1, 2]. The contact network of railways includes contact suspension and supporting structures, auxiliary units and devices. Traction current is collected from electric rolling stock using a contact wire. Sagging and sudden changes in suspension height cause changes in contact resistance, arcing and can lead to burnout of the contact wire or pantograph strips.

Most suspension malfunctions result in changes in the position of the weights on the anchor supports. For example, when a support cable or contact wire breaks, the load moves downward with acceleration. Sagging of the support cable or contact wire beyond the permissible limits as a result of improper adjustment, foreign objects falling

on the cable, broken wires, freezing of the load can also be detected by the movement of the load, since a change in the tension of the support cable causes the load to rise or fall [3, 4]. To record the linear movements of the supporting cable, a mobile recorder can be installed on the load compensator at the place where the load is attached. Its body contains vibration, temperature, acceleration sensors, and a magnetometer. In addition, the mobile recorder is equipped with a microcontroller and a unit for receiving and transmitting measurement information in the data transmission system.

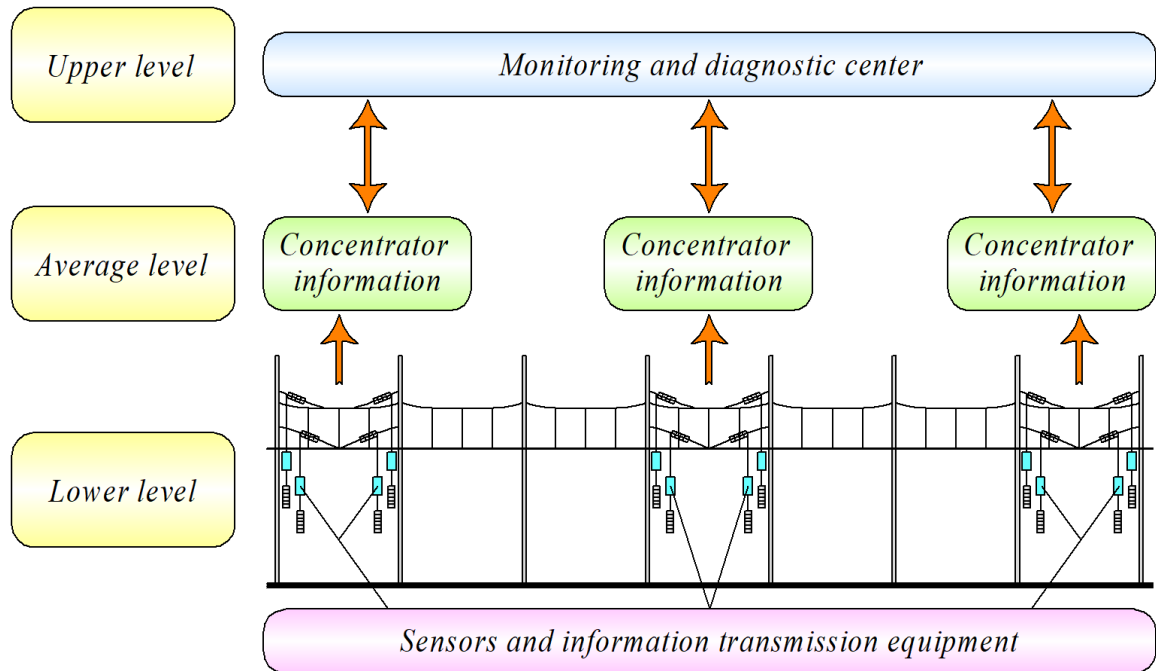

Fig. 1. Structural diagram of the contact network condition monitoring system

The information received from the sensors must be processed, analyzed, and based on the results of this analysis, it is possible to prevent the failure of the contact network and its consequences. This implies the need for a three-level structure of the monitoring system, as shown in Fig. 1.

The lower level is formed by the described sensors. Sensor signals are processed by an analog-to-digital converter, the resulting values are transmitted via a communication channel to concentrators, the purpose of which is to collect information from sensors, short-term data storage and exchange with the upper level of the system. Concentrators can be located at railway stations, where it is possible to place equipment and power supplies. At the average level, the central diagnostic and monitoring post ensures the collection, long-term storage and centralized processing of incoming information, as well as automatic monitoring of the functioning of the contact network in real time. An automated workstation is installed here, designed to display the received information, identify failures and pre-failure states in the catenary, log events, and store regulatory and reference information. Based on the data obtained and the forecast of changes in the technical condition of the contact network, operational

personnel ensure planning of maintenance and repair of the contact network, organizing troubleshooting.

For a comprehensive analysis of the functioning of technical means of the energy supply system on the road, correct and timely decision-making, the upper hierarchical level of the diagnostic system must be created - a road center for monitoring the energy supply system. At this level, information is provided to dispatch personnel, and an automated workstation is also installed here.

Using a mathematical model, measurement results are interpreted into events. Thus, the end user works with an event-information model, which automatically recognizes and displays messages on the screen about the following events: the passage of a train; passage of a high-speed train; cargo pumping; breakage of the support cable core; complete break of the supporting cable; falling objects onto a support cable or contact wire; the occurrence of resonant oscillations; assessment of the impact of climate impacts. The user interface provides for the display of data in real time with reference to the anchor section, support number, indicating the main technical characteristics of the system and its elements.

Thus, continuous automated monitoring of the state of the contact network makes it possible to identify the boundary values of the controlled parameters, and therefore take measures to eliminate the prerequisites for the occurrence of a failure.

References

1. Herold C., Thielecke L., Kurner T. Generation of realistic railway based mobility scenarios. *2020 14th European Conference on Antennas and Propagation (EuCAP)*. 2020. P. 1–5. DOI: 10.23919/EuCAP48036.2020.9135690.

2. Nerubatskyi V., Plakhtii O., Hordiienko D., Khoruzhevskyi H. Study of energy parameters in alternative power source microgrid systems with multilevel inverters. *International scientific journal «Industry 4.0»*. 2020. Vol. 5 (3). P. 118–121.

3. Mahatmanto B., Nasution A., Madina R., Apriono C. Design and analysis of optical fiber network for railway communication lines. *2020 7th International Conference on Information Technology, Computer, and Electrical Engineering (ICITACEE)*. 2020. P. 267–271.

4. Nerubatskyi V. P., Plakhtii O. A., Hordiienko D. A., Syniavskyi A. V., Philipjeva M. V. Use of modern technologies in the problems of automation of data collection in intellectual power supply systems. *Modern engineering and innovative technologies*. 2022. Issue 19. P. 38–51. DOI: 10.30890/2567-5273.2022-19-01-058.

РОЛЬ МАТЕМАТИЧНИХ ДИСЦИПЛІН В ПРОЦЕСІ ФОРМУВАННЯ У ЗДОБУВАЧІВ ОСВІТИ SOFT-SKILLS

Успішний і конкурентоспроможний фахівець на сучасному ринку праці має володіти не тільки професійними знаннями, уміннями та навичками, але й цілою низкою так званих м'яких соціальних навичок (softskills). До останніх відносяться як навички командної роботи, комунікації, вирішення конфліктів, так й розвиток креативності і критичного мислення. Вивчення як вищої математики, так і інших математичних дисциплін, створює сприятливі можливості для розвитку критичного мислення й аналітичних навичок здобувачів освіти не тільки технічного, але й суспільно-гуманітарного спрямування (наприклад психологів, соціологів тощо).

Серед переваг, що надає вивчення різних математичних дисциплін можна виділити наступні:

- розвиток логічного мислення(систематизація інформації структурування, визначення причинно-наслідкових зв'язків, вміння розробляти логічні аргументи та доводи);
- поглиблення навичок абстрактного мислення (необхідність застосовувати абстрактні узагальнення та визначати загальні закономірності посилює спроможність здобувачів освіти розуміти абстракт, користуватися ними в процесі навчання, професійної діяльності та / або наукових пошуків);
- вдосконалення аналітичних навичок (пошук ефективної математичної моделі рішення проблеми передбачає уміння аналізувати інформацію, синтезувати, порівнювати тощо);
- тренування системного мислення (розвиток здатності розглядати завдання в комплексі та визначати взаємозв'язки між різними компонентами системи, що особливо важливо для розуміння складних соціальних та культурних феноменів);
- розвиток творчого мислення (розв'язання математичних завдань передбачає не тільки застосування алгоритмічних, але й пошук творчих і нестандартних рішень, що сприяє вдосконаленню творчого мислення та креативності здобувачів освіти);
- підготовка до використання математичних методів у практичній діяльності (математичні моделі і методи є потужним інструментом для ефективного аналізу практичних ситуацій й моделювання суспільних, психологічних та інших феноменів та явищ).

Крім того, поєднання індивідуальних завдань із груповою (проектною) роботою, потреба у презентації результатів своєї діяльності сприяють розвитку комунікативної компетентності здобувачів освіти. Використання групових завдань у комбінації з математичними завданнями посилюють здатність студентів ефективно співпрацювати. Обговорення різних підходів до розв'язання задач навчає обміну ідеями; вмінню враховувати точку зору інших осіб, аргументовано висловлювати власну думку. Врахування під час оцінювання як результатів групової співпраці, так й особистих досягнень стимулює здобувачів освіти до спільної роботи і вдосконалення комунікаційних навичок.

Таким чином, вивчення різних математичних дисциплін, не лише формує фахові компетентності здобувачів освіти технічних спеціальностей, але й сприяє розвитку когнітивних функцій та соціальних навичок здобувачів освіти суспільних та гуманітарних спеціальностей. Задля посилення зацікавленості здобувачів освіти й наочної демонстрації практичної користі математики, для різних галузей суспільно-гуманітарного знання, доцільним буде створення індивідуалізованих програм вивчення різних розділів математики, якіорієнтовані на їхні конкретні потреби та інтереси.

ОСМАЄВ О.А., к.ф.м.н., доцент

РИБАЧУК О.В., ст.викладач

Український державний університет залізничного транспорту

м. Харків, Україна

ОСОБЛИВОСТІ ВИКОРИСТАННЯ ВИМІРЮВАЛЬНИХ ШКАЛ ПРИ ПРОВЕДЕННІ ОБРОБКИ РЕЗУЛЬТАТІВ ПСИХОЛОГІЧНОГО ДОСЛІДЖЕННЯ

Практичні психологічні дослідження (пошукові, психометричні, експериментально тощо) з метою порівняння отриманих результатів, підтвердження їх точності та достовірності потребують стандартизації дослідних даних. Найчастіше для цього застосовують процедуру вимірювання.

Під вимірюванням в математичній психології розуміють процес приписування певним явищам – психологічним змінним (в якості таких можуть виступати пам'ять, увага, інтелект, мислення, емпатія, тривожність, ригідність, конфліктність, тип темпераменту, акцентуації характеру тощо) чисел відповідно до певних правил (останні визначаються особливостями психодіагностичних, експериментальних та ін. досліджень, спрямованих на вивчення обраного психічного або психологічного феномену). Точність вимірювання визначається: 1) типом досліджуваного психологічного явища; 2) інструментом його вимірювання (тобто типом вимірювальної шкали).

Шкали між собою відрізняються точністю вимірювання (градування). С. Стенлі відокремлює наступні типи шкал: 1) шкала найменувань (номінальна); 2) шкала порядку (рангова чи ординальна); 3) шкала інтервалів (інтервальна); 4) шкала відношень (пропорційна).

Номінальній шкалі відповідає математична операція «встановлення рівності», що дозволяє вимірювати такі змінні як тип темпераменту, акцентуації характеру, конституції індивіда, колір очей, волосся тощо. Об'єкти об'єднуються в класи, які позначаються певним числом. Останнє нічого не говорить про властивості об'єкту крім того, що він належить до певного класу.

Рангова шкала дозволяє ранжувати осіб, які беруть участь у дослідженні, за проявами індивідуальних рис (характерологічних, лідерських, комунікативних тощо). В основі рангової шкали лежить математична операція встановлення відносин «більше-менше», яка передбачає впорядкування об'єктів в порядку зростання або убуття у них певної якості, при цьому кожній градації приписується свій порядковий номер (ранг). При цьому однакова різниця між двома сусідніми рангами не означає однакової різниці між ступенями прояву вимірюваної якості.

Інтервальна шкала базується на встановленні рівності інтервалів (різниць), дозволяє вимірювати такі складні психологічні явища як структура інтелекту або досягнень й застосовувати практично всю параметричну статистику для аналізу отриманих даних. На відміну від попередньої шкали однакова різниця між числами відповідає однаковій різниці між ступенями прояву вимірюваної якості.

Пропорційна шкала передбачає встановлення рівності відношень, через відношення чисел, що виражають кількісні відношення ступенів прояву явища, а також наявність «абсолютного нуля», який означає відсутність якості. Пропорційна шкала не часто застосовується в психології. Зазвичай за її допомогою порівнюють результати досліджень щодо рівня інтелекту, мотивації.

Таким чином, точність та достовірність результатів психологічного дослідження визначається типом обраної вимірювальної шкали. Різні психологічні феномени та явища потребують застосування різних шкал, серед яких найчастіше використовують: номінальну, рангову, інтервальну та пропорційну. Найширші можливості для застосування методів параметричної статистики з метою аналізу отриманих даних надає інтервальна шкала.

Список використаних джерел

Климчук В.О. Математичні методи в психології. Навчальний посібник. Київ. Освіта України. 2009. 288 с.

ПЕРСПЕКТИВИ РОЗВИТКУ АЛЬТЕРНАТИВНОЇ ЕНЕРГЕТИКИ

Останні десятиліття спостерігається стрімке зростання споживання та генерації електроенергії. При чому тенденція зростання генерованої електроенергії відноситься до усіх видів електроенергії. Розподіл генерованої електроенергії в світі за походженням приведено на рис.1.

Варто зазначити, що зростає доля альтернативних джерел електроенергії. Відносна доля сонячної енергетики в світовому масштабі наразі складає приблизно 3,1%, відносна доля вітрової енергетики – 9,1% , що в сумі складає 12,1% і вже є досить суттєвою часткою.

Видомо, що кількість енергії, що випромінюється Сонцем до Землі значно перевищує кількість електроенергії, що споживається людством, що свідчить про значні перспективи генерації сонячної електроенергії.



Рис.1 - Світова генерація електроенергії різними джерелами

Динаміка росту кількості сонячної енергії генерованої в різних частинах світу представлена на рис.2

Solar energy generation by region

Solar energy generation is measured in terawatt-hours (TWh).

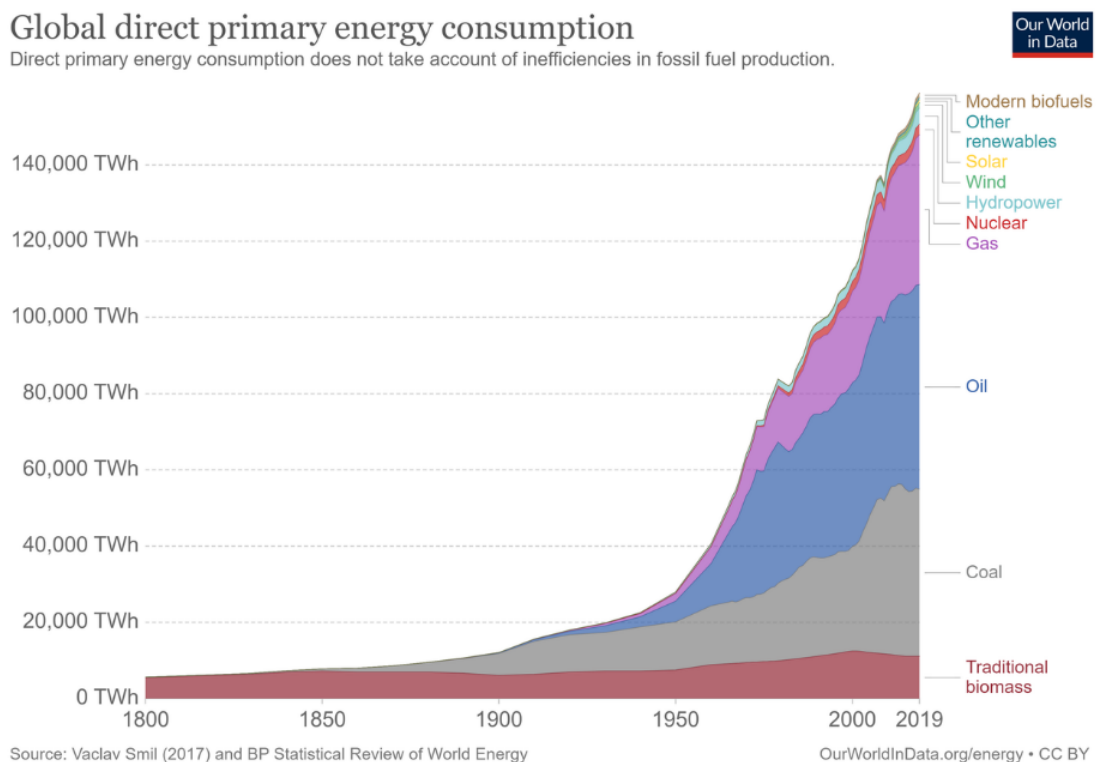
Our World
in Data

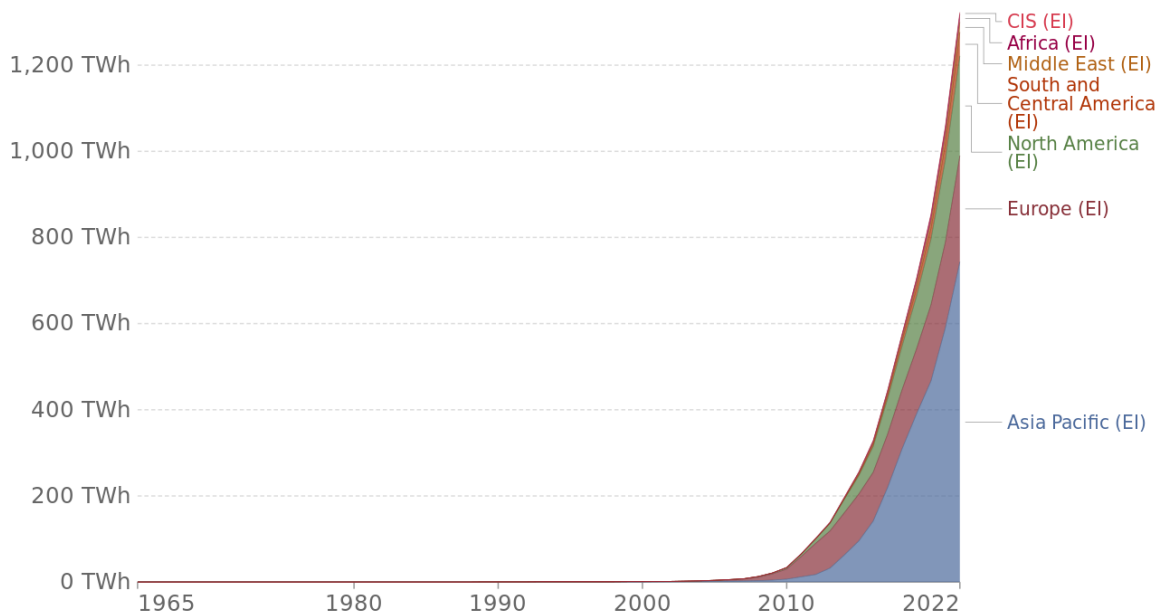

Source: Energy Institute Statistical Review of World Energy (2023)

Note: CIS (Commonwealth of Independent States) is an organization of ten post-Soviet republics in Eurasia following break-up of the Union.

Рис.2 – Динаміка росту сонячної енергетики в частинах світу

Питання розвитку вітрової енергетики також є актуальним і перспективним. Вітроенергетика останні десятиліття що бурхливо розвивається. На 2020 рік було встановлено 93 ГВт нових потужностей, що на 53% більше у порівнянні показниками минулого року. У 2020 році рекордне зростання було обумовлене сплеском установок у Китаї та США - двох найбільших світових ринках вітроенергетики - які разом встановили майже 75% нових установок у 2020 році, що становить понад половину всієї світової вітроенергетики. У 2020 року загальна встановлена потужність всіх вітрогенераторів становила 743 ГВт, що еквівалентно річним викидам вуглецю у всій Південній Америці чи понад 1,1 мільярда тонн CO₂ на год. У 2019 році загальна встановлена потужність всіх вітрогенераторів склала 651 гігават і, таким чином, перевершила сумарну встановлену потужність атомної енергетики (проте на практиці використана в середньому за рік потужність вітрогенераторів у кілька разів нижче встановленої потужності, у той час як АЕС майже завжди працює у режимі встановленої потужності). У 2019 році кількість електричної енергії, виробленої всіма вітрогенераторами світу, склала 1430 ТВт-годин (5,3% всієї виробленої людством електричної енергії). Деякі країни особливо інтенсивно розвивають вітроенергетику. Згідно з даними WindEurope, у 2019 році в Данії за допомогою вітрогенераторів було вироблено 48% усієї електрики, в Ірландії - 33%, у Португалії - 27%, у Німеччині - 26%, у Великобританії - 22%, в Іспанії - 21%, Європейський Союз загалом — 15 %. У 2014 році 85 країн світу використали

вітроенергетику на комерційній основі. Великі вітряні електростанції включаються до загальної мережі, дрібніші використовуються для постачання електрики віддалених районів. На відміну від викопного палива, енергія вітру практично невичерпна, повсюдно доступна та екологічніша. Проте спорудження вітряних електростанцій пов'язане з деякими труднощами технічного та економічного характеру, що уповільнюють поширення вітроенергетики. Зокрема, мінливість вітрових потоків не створює проблем при невеликій частці вітроенергетики у загальному виробництві електроенергії, проте при зростанні цієї частки зростають також і проблеми надійності виробництва електроенергії. Для вирішення подібних проблем використовується інтелектуальне керування розподілом електроенергії.

Таким чином, можна зробити висновок, що кількість електроенергії, що генерується сонячною та вітряною енергетикою за останні 10 років експоненціально зростає. Це зумовлено в першу чергу перспективністю цих технологій, які дозволяють отримати чисту та дешеву електроенергію, яка так потрібна в сучасному світі.

ПАСЬКО О.В., к.т.н., доцент

ХАРЛАМОВ П.О., к.т.н., доцент

Український державний університет залізничного транспорту

м. Харків, Україна

ПІДВИЩЕННЯ ЕНЕРГОЕФЕКТИВНОСТІ ТЕПЛОВОЗІВ

Залізниці України є великим споживачем енергоресурсів і, зокрема, дизельного палива. Зі зростанням перевізної роботи, що виконується тепловозами, річне споживання дизельного палива ще більше збільшиться. У зв'язку з цим дбайливе витрачання його набуває великого значення і вимагає пошуку нових резервів, які б знизити витрати на паливо.

Удосконалення експлуатаційної роботи, підвищення якості ремонту тепловозів, підвищення майстерності локомотивних бригад завжди є надійним джерелом постійного зниження витрат палива на залізницях країни. У той же час важливу роль відіграють питання, пов'язані з підвищенням енергетичної ефективності парку тепловозів, що експлуатується, їх модернізацією, і в першу чергу вантажних тепловозів, на частку яких припадає 80% палива, що витрачається на тягу поїздів. Це відноситься насамперед до тепловозів ТЕЗ, якими зараз виконується понад 60% всієї вантажної роботи, а також до тепловозів 2ТЕ10Л і 2ТЕЦ6, що поставляються промисловістю.

При конструюванні двигунів внутрішнього згорання незалежно від їх призначення визначальним фактором, як правило, є забезпечення надійної та

економічної роботи на номінальному режимі. Однак експлуатація тепловозних дизелів на залізничному транспорті має свою специфіку та значно відрізняється від умов роботи дизелів в інших галузях народного господарства. Значна за часом робота на холостому ході та часткових навантаженнях, постійна змінність режимів, потреба в зупинках і пусках дизеля — цими та іншими особливостями в основному визначається відносно низький коефіцієнт використання потужності локомотивів у поїзній роботі, який для тепловозів ТЕЗ не перевищує 60%, а для тепловозів 2ТЕ10Л - 40%, тобто потужність цих локомотивів використовується в середньому наполовину,

З урахуванням зазначених особливостей використання двигунів внутрішнього згорання, середній експлуатаційний к.п.д. тепловоза на номінальному режимі. Таке різке зниження енергетичної ефективності дизельного локомотива пояснюється недостатньою пристосованістю дизель-генератора установки тепловоза до роботи в зазначених вище умовах експлуатації, що значно відрізняються від стабільного режиму при номінальній потужності.

На основі виконаного аналізу причин зниження к.п.д. тепловоза в реальних умовах експлуатації та його результатів пропонуються конкретні заходи, спрямовані на підвищення їхньої економічності. До них відносяться удосконалення системи збудження головного генератора та забезпечення роботи дизеля в еоні найбільш економічної витрати палива при часткових навантаженнях; покращення робочого процесу за рахунок підвищення температури води та олії в системі дизеля на неномінальних режимах; введення автоматичного коригування генераторної характеристики та наближення її до економічного, залежно від температури навколишнього середовища; підвищення економічності тепловоза при експлуатації за умов низьких температур доквілля з допомогою підігріву повітря у ресивері на малих навантаженнях; скорочення витрати палива на холостому ході шляхом зниження мінімальної частоти обертання колінчастого валу дизеля; удосконалення процесу пуску дизеля та його роботи при перехідних процесах та ін.

Зазначені заходи, у здійсненні яких безпосередньо брали участь автори книги, розглянуті у цій роботі як з позицій теоретичних обґрунтувань. Рекомендації можуть знайти практичне застосування під час роботи з теплотехнічної модернізації тепловозів. Під час аналізу ефективності цих заходів використані матеріали багаторічної експлуатації модернізованих тепловозів за умов звичайної поїзної роботи.

Крім цього, розглянуто питання, що стосуються реалізації пропозицій Головного управління локомотивного господарства щодо виконання

комплексної модернізації експлуатованого парку тепловозів, що включає якомога більшу кількість розглянутих удосконалень.

Отже, результати дослідної експлуатації партії комплексно модернізованих тепловозів показали реальний економічний ефект, що виражається у скороченні витрати палива на 5%. При цьому виявлено підвищення ефективності застосування комплексної модернізації за негативних температур навколишнього середовища. Комплекс теплотехнічних заходів щодо модернізації тепловозів ТЕЗ та 2ТЕ10Л, що сприяють пристосуванню дизель-генераторних установок до специфічних умов експлуатації на залізничному транспорті, здійснюється нині силами локомотивних депо. Очевидно доцільно використання цих теплотехнічних заходів і на заводах при вдосконаленні конструкції тепловозів та дизель-генераторів, а також проведення подальших досліджень, спрямованих на підвищення їх експлуатаційної економічності.

***РУКАВІШНИКОВ П.В.**, ст. викладач*

***ЛОГВІНЕНКО О.А.**, к.т.н., доцент*

Український державний університет залізничного транспорту

м. Харків, Україна

ОСОБЛИВОСТІ КОНТРОЛЮ ТА ДІАГНОСТИКИ СТАНУ ПАЛИВНОЇ АПАРАТУРИ ЛОКОМОТИВИХ ЕНЕРГЕТИЧНИХ УСТАНОВОК

Тривала, надійна та економічна робота локомотивних енергетичних установок (ЛЕУ), як відомо, значною мірою залежить від стану паливної апаратури, яка має забезпечити якісну подачу палива протягом усього часу їх експлуатації. Досвід експлуатації показав, що найбільш слабкою ланкою паливних систем є форсунки, ревізія і необхідне регулювання яких проводиться практично на кожному ТО-3 (профілактичному огляді). Як відомо, існуючий метод визначення відмов елементів паливних систем передбачає обов'язкове знімання паливної апаратури з ЛЕУ. При цьому більша частина вузлів паливної апаратури, як показує практика, є придатною до подальшої експлуатації або має дефекти, що легко усуваються на місці. В той же час, знімання паливної апаратури призводить до порушення з'єднань, підвищеного зносу окремих її елементів та зниження надійності роботи. Крім того, додаткове розбирання, огляд і складання вузлів паливних систем призводять до істотних невиправданих матеріальних витрат, непродуктивного простою локомотивів в ремонті. Дефектами паливних форсунок локомотивних енергетичних установок, що найчастіше зустрічаються в експлуатації, є наступні:

- заміна величини затягування пружини (у переважній більшості випадків у бік зниження проти встановлених норм);

- заміна діаметра розпилювальних отворів соплових наконечників (у переважній більшості випадків у бік зменшення внаслідок закоксування);

- знос запірних конусів голок і відповідних поверхонь розпилювачів, що викликає збільшення підйому голок, призводить до втрати форсунками гідравлічної щільності та інших дефектів.

Як відомо, у процесі експлуатації ЛЕУ має місце загоряння розпилювальних отворів соплових наконечників та їх знос під дією палива, що впорскується. Також дослідження показують, що при зменшенні діаметра отворів подача теплопостачальної системи зменшується і навпаки. Так, наприклад, на номінальному режимі зі зміною діаметра отворів від 0,4 до 0,3 мм подача падає на 6 %, на холостому ході – відповідно на 19 %.

За існуючою технологією та діючими правилами ремонту, роботу форсунок оцінюють за результатами випробування на типовому стенді А-106, вважаючи, що при гарному розпиленні палива на стенді вони справно працюють і на ЛЕУ. Однак при нерівномірній затяжці гайок кріплення форсунок можуть виникати деформації її корпусу з порушенням геометрії його внутрішніх порожнин і деталей прецизійного елемента. Це призводить до погіршення якості розпилу та посилення зливу палива в систему через порушення ущільнювального стику між торцями корпусу розпилювача та щільного фільтра. Також при перезатяжці форсунок, навіть при рівномірному їх закріпленні в адаптерах, відбувається деформація корпусу форсунок і корпусу розпилювача, що призводить до погіршення якості розпилювання палива через порушення геометрії розпилювача в районі конуса, що замикає. В той же час нерівномірна затяжка гайок кріплення призводить до згинання корпусу форсунок в межах пружних деформацій. При цьому також має місце погіршення якості розпилювання палива. Дуже часто це супроводжується ослабленням стику між корпусом розпилювача та фільтром.

Слід відмітити, що непрямий контроль технічного стану системи паливоподачі можливий на підставі реєстрації та аналізу параметрів вихідних процесів (вихідних параметрів, що відповідають певному стану в роботі паливної апаратури). В залежності від виду вихідного параметра, що реєструється, діагностування паливної апаратури може бути здійснено:

- за характером підйому голки форсунок;
- за хімічним складом та димністю відпрацьованих газів;
- за критеріями подібності;
- по процесу перебігу тиску паливоподачі;
- за віброакустичними показниками упорскування.

Як відомо методи діагностування паливної апаратури за характером підйому голки форсунки засновані на реєстрації процесу її підйому та посадки, перебіг якого в часі обумовлено технічним станом насоса та форсунки. Однак ці методи не доведені до широкого практичного застосування. В той же час при діагностуванні паливної апаратури за параметрами відпрацьованих газів слід враховувати, що хімічний склад, температура і колір газів є функцією повноти згоряння палива і в рівній мірі залежать, як від технічного стану системи живлення, так і від щільності прилягання поршневих кілець, правильного регулювання газорозподільного механізму, протитиску на випуску та інших причин. Даний метод може бути використаний для діагностування системи живлення при відомому технічному стані циліндро-поршневої групи, газорозподільного механізму, очищувача повітря та ін. Насправді для отримання надійних результатів замість проведення газового аналізу досить визначити вміст солей, що досягається відбором проб випускних газів. Однак цей метод неоднозначний і вимагає багато годин для отримання кінцевого результату.

На даний час застосування методів теорії подібності надає можливість проводити безрозбірний контроль технічного стану прецизійних деталей насоса та форсунки за допомогою найпростіших пристроїв, що підключаються до розриву лінії нагнітання. Також вони дозволяють ставити діагноз на підставі порівняння критеріїв, заздалегідь визначених для технічно справних прецизійних елементів, з критеріями, визначеними щодо контрольованого комплексу паливної апаратури. При цьому в якості вихідних параметрів використовують, як правило, тиск палива та годину – величини, доступні та зручні для вимірювання.

В той же час діагностування паливної апаратури за віброакустичними показниками упорскування полягає в реєстрації і відповідній обробці акустичного сигналу, що генерується голкою форсунки в момент упорскування, причому форма сигналу певним чином залежить від виду несправностей. Відповідне перетворення механічних коливань в електричні здійснюється за допомогою вібродатчика, що встановлюється, як правило, на ковпаку форсунки за допомогою шпильки або магнітних присосок, завдяки чому часу, необхідного для постановки діагнозу, порівняно мало. Недоліками даного методу діагностування є чутливість датчика до способу його кріплення і необхідність використання досить складної вимірювальної апаратури, здатної зменшувати перешкоди, що вносяться працюючим двигуном, які по амплітуді можна порівняти з польовим сигналом, і усереднювати вібросигнал з метою збільшення його стабільності. Однак цей недолік деякою мірою компенсується доступністю та зручністю виміру вихідного параметра.

Слід зауважити, що всі розглянуті методи, задовольняють вимогам зручності і доступності вимірів параметрів вхідних процесів, що є необхідною, але недостатньою умовою при виборі переважного методу діагностування, який повинен давати можливість отримання найбільшої кількості інформації про технічний стан паливної апаратури локомотивних енергетичних установок.

*РУСАКОВА Т.І., д.т.н., професор
ШЕВЧУК В.В., здобувач першого (бакалаврського) рівня вищої освіти
Дніпровський національний університет імені Олеся Гончара
м. Дніпро, Україна*

БЕЗПЕКА ЗАХИСТУ ОСОБИСТИХ ДАНИХ В ІНФОРМАЦІЙНОМУ ПРОСТОРИ

Вступ. Інтернет є невід'ємною частиною повсякденного життя кожної людини, яка використовує його для роботи, навчання, розваг, спілкування та інших цілей. Інтернет також використовується для доступу до різноманітної інформації, яка може бути корисною або цікавою для людини. Однак, не всі джерела інформації в Інтернеті є надійними, якісними та достовірними. Деякі з них можуть містити помилки, перекозчення, спотворення або навіть вигадки. Тому, людина повинна бути критичною та обережною, коли шукає, читає та використовує інформацію з Інтернету.

Методи дослідження. Користувачі інтернету постійно діляться своїми особистими даними з різними сайтами, додатками та сервісами. Це може призвести до витоку, крадіжки або зловживання їхньою інформацією з боку зловмисників, що може мати негативний вплив на конфіденційність, фінансову безпеку та репутацію. Такого роду небезпечні ситуації виявляються для людей стресовими, що може призвести до негативного фізичного та психологічного впливу на стан їхнього здоров'я в широкому діапазоні: від паніки, тривоги, психічних розладів до інфарктів, інсультів, ракових новоутворень, суїцидів. Тому важливо знати, як захистити свої дані в інтернеті та запобігти потенційним загрозам. У цьому дослідженні розглянуто основні методи та поради щодо кібербезпеки та паролів, якими можна скористатися для покращення захисту свого облікового запису Google, смартфона, месенджерів та соцмереж. Проаналізовано найпоширеніші види кібератак та способи їх уникнення, надано актуальну та корисну інформацію про захист особистих даних в інтернеті для широкого кола читачів.

До найбільш поширених у використанні на практиці відносяться наступні методи: метод двофакторної автентифікації; метод сильних паролів; метод

шифрування даних; метод захисного програмного забезпечення. Розглянемо кожен із цих методів [1-2].

- Двофакторна автентифікація є найвищим рівнем захисту для облікового запису користувача Google, оскільки вона запобігає несанкціонованому доступу до його облікового запису, навіть якщо пароль був скомпрометований. Цей метод є простим у застосуванні, оскільки він потребує лише додаткового коду або показника, крім паролю, є безкоштовним, але вимагає наявності пристрою для отримання або генерації коду, є сумісним з більшістю пристроїв, операційних систем, браузерів, мереж та сервісів, які підтримують двофакторну автентифікацію.

- Сильний пароль є основним рівнем захисту для даних користувача в інтернеті, оскільки він утруднює вгадування або зламання паролю за допомогою автоматизованих методів. Цей метод є складним у застосуванні, оскільки він потребує створення та запам'ятовування довгих, складних та унікальних паролей для різних сервісів, є безкоштовним, але може потребувати використання парольного менеджера для створення та збереження паролей.

- Шифрування даних є найвищим рівнем захисту для даних користувача в інтернеті, оскільки воно запобігає тому, що хтось зможе прочитати або змінити інформацію, якщо відбудеться перехоплення або буде отримано доступ до неї. Цей метод є складним у застосуванні, оскільки він потребує використання спеціального ключа або алгоритму для шифрування та розшифрування даних, також є безкоштовним, але може потребувати використання додатку або сайту для шифрування даних перед надсиланням їх через месенджер або соцмережу. Цей метод є сумісним з більшістю пристроїв, операційних систем, браузерів, мереж та сервісів, які підтримують шифрування даних.

- Захисне програмне забезпечення є найпростішим та найдоступнішим методом захисту даних користувача в інтернеті. Воно допомагає виявляти та блокувати шкідливий код, шпигунське та рекламне програмне забезпечення та інші загрози, які можуть пошкодити пристрій користувача або викрасти його дані. Захисне програмне забезпечення також допомагає приховати нашу IP-адресу та шифрувати наші дані, щоб уникнути мережевого моніторингу, блокування сайтів. Цей метод є простим у застосуванні, оскільки він потребує лише встановлення та налаштування захисного програмного забезпечення для пристрою та браузера користувача, може бути безкоштовним або платним, залежно від його типу та якості, є сумісним з більшістю пристроїв та браузерів, які використовуються для доступу до Інтернету.

Аналіз рівня захисту та складності методів показує, що найбільш оптимальними є методи, які мають високий рівень захисту і низьку складність застосування. Такими методами є двофакторна автентифікація і сильні паролі.

Шифрування даних має середню ефективність і високу складність, а антивіруси, VPN і розширення для браузера мають низьку ефективність і високу складність.

Дослідження рівня захисту та вартості методів показує, що найбільш вигідними є методи, які мають високий рівень захисту і низьку вартість застосування. Такими методами є двофакторна автентифікація, сильні паролі і шифрування даних. Антивірус і VPN мають високу вартість застосування і низьку ефективність, а розширення для браузера має нульову вартість застосування і найнижчу ефективність.

Аналіз рівня захисту та сумісності методів показує, що найбільш універсальними є методи, які мають високий рівень захисту і сумісності. Такими методами є двофакторна автентифікація, сильні паролі і антивірус. Шифрування даних і VPN мають середню ефективність і сумісність, а розширення для браузера має низьку ефективність і повну сумісність.

Висновки. В роботі проаналізовано та оцінено ефективність використання різних методів, а також висвітлено можливі проблеми, ризики або обмеження, які можуть виникнути при їх застосуванні.

Список використаних джерел

1. Вороненко І. В., Тужик К. Л. Концептуальні засади щодо регулювання кіберпростору. Міжнародний аспект. *Економіка. Менеджмент. Бізнес*. 2017. № 4. С. 73-80.

2. Гавриляк В. Б. Стратегія кібербезпеки ЄС (2021) на цифрове десятиліття: перспективи для України. *Вісник Національної академії державного управління при Президентові України*. 2021. № 1. С. 46-52.

СКУРІХІН Д.І., к.т.н., доцент

РИБІН А.В., ст.викладач

Український державний університет залізничного транспорту

м. Харків, Україна

ВАЖЛИВІСТЬ ВДОСКОНАЛЕННЯ ТА ПРОЕКТУВАННЯ ОРИГІНАЛЬНОГО ДИЗАЙНУ ТА ІНТЕР'ЄРУ ПАСАЖИРСЬКИХ ВАГОНІВ НА ПРИКЛАДІ ВИДАТНИХ ПАСАЖИРСЬКИХ ВАГОНІВ СВІТУ

Внутрішній інтер'єр пасажирських вагонів є важливою складовою перевезень. Протягом історії існування залізниць фахівці багатьох країн працювали над тим, щоб відтворити в поїздах колорит певної доби та оснастити всім необхідним для зручності та комфорту пасажирів. Розглянуто дизайн деяких видатних пасажирських поїздів минулого і сучасності.



Рис.1.Інтер'єр вагона-ресторана потяга "Східний експрес"

Відомий поїзд класу «Люкс» «Venice Simplon-Orient» або «Східний експрес» курсує між Лондоном, Венецією, Стамбулом та багатьма іншими містами. Загалом «Східний Експрес» може вмістити 190 пасажирів. Після першого свого рейсу у 1888 році поїзд-легенда став справжньою зіркою кіно та літератури. Нині у «Східний експрес» вдихнули друге життя: потяг відреставрували знамениті дизайнери, які зберегли дизайн 20-х років минулого століття. Вагони оформлені у стилі арт-деко. У складі поїзда є три вагони-ресторани, вагон-бар та бутік. Купе поділяються на два типи: Double Cabins – верхня та нижня полиця для сну вдень складається у зручну софу. Вагони оснащені столиком, невеликою шафою, умивальникою. Cabin Suite – об'єднані два купе першого типу, тільки замість верхньої та нижньої полиці – двоспальне або два односпальні ліжка.

Найкомфортабельніший поїзд Японії має у складі 7 вагонів: вагон-ресторан, вагон-бар, лаунж-вагон та спальні вагони. У спальних вагонах 14 купе класу люкс, 2 купе ультралюкс та 3 президентські апартаменти. "Сім зірок" зовні нагадує "Східний Експрес", але всередині дизайнери зберегли японський стиль. Усі вагони декоровані дорогими породами дерева. У кожному купе є все необхідне для подорожі: зручні ліжка, душова кабіна, санвузол із підігрівом, величезні панорамні вікна. В останньому вагоні замість тамбура розташоване вікно від підлоги до стелі, з якого відкривається чудовий краєвид.



Рис.2. Інтер'єр вагона-ресторана потягу «СІМ ЗІРОК КУШУ»
(kyushusevenstars)

Потяг «Королівський Раджастхан» (ROYAL RAJASTHAN ON WHEELS) – найкомфортабельніший поїзд Індії. Його не даремно називають «палацом на колесах»: усі купе оформлені як палацові покої. Це і оббиті шовком стіни, і розкішні меблі, і ручна вишивка на шторах і покривалах. Кожен пасажир поїзда може відчувати себе справжнім королем – до нього приставлений персональний працівник. У поїзді є два ресторани з кухнями різних народів світу, і вагон, де можна зробити різні спа-процедури та професійний масаж. Восьмиденна подорож Індією пасажиром поїзда здається занадто швидкою.



Рис.3. Інтер'єр вагона-ресторана потяга «ROYAL RAJASTHAN ON
WHEELS»

У південноафриканському поїзді, який курсує маршрутом Кейптаун-Преторія, ретельно відтворюється некваплива та комфортна атмосфера початку минулого століття. Хоча це один із найдорожчих поїздів, тут діють суворі правила: розмовляти телефоном дозволяється лише у своїх купе. Площа найбільшого купе у BlueTrain досягає 14 кв. м. Відстань від Кейптауна до Преторії в 1600 кілометрів поїзд долає за дві доби, з нічними зупинками для відпочинку пасажирів. Для того, щоб помилуватися красою навколишніх пейзажів, в останньому вагоні є оглядовий майданчик. Кожне купе має всі необхідні побутові зручності, а самі купе дуже місткі. У поїзді два вагони-ресторани з вишуканими стравами, бар з великим вибором південноафриканських вин.

Цей поїзд вирушив у свій перший рейс у 1989 році і на сьогоднішній день визнається одним із найкращих у світі туристичних поїздів люкс-класу.

Старовинні вагони поїзда реставровані у класичному стилі та перероблені під просторі комфортабельні люкси. Як і на інших подібних поїздах, тут забезпечено професійне обслуговування та індивідуальний підхід. Максимальна кількість пасажирів, яку може вмістити поїзд – 70. Є 3 види розміщення – номер Делюкс Сюїт (11 кв. м.) з двоспальним ліжком (або з 2-ма роздільними ліжками) та ванною кімнатою з душем; сюїт (16 кв. м.) з двоспальним ліжком, ванною кімнатою з душем та з ванною; пульман – сюїт площею 7 кв.м. з двоспальним ліжком, яке власний дворецький складає вдень у комфортний диван. Усі номери обладнані кондиціонером, є сейф, міні-бар, фен, халати.



Рис.3. Інтер'єр купе вагона потяга «ROYAL RAJASTHAN ON WHEELS»

Отже, вдосконалення та проектування оригінальних розробок дизайну та інтер'єру пасажирських вагонів робить їх унікальною пропозицією на ринку

перевезень. Деякі потяги стали історичною та культурною спадщиною, яка була занотована в книжках та кінематографі. Крім того, розробка унікального інтер'єру пасажирських вагонів, окрім підвищення рівня самоїпослуги перевезень зумовлює екскурсійну складову, коли люди користуються послугами залізничних перевезень задля отримання нових вражень та емоцій.

СУМЦОВ А.Л., к.т.н., доцент
КЛИМЕНКО О.В., ст.викладач
КОВАЛЕНКО В.І., ст.викладач

*Український державний університет залізничного транспорту
м. Харків, Україна*

ТЕХНОЛОГІЇ ПІДВИЩЕННЯ ЕКСПЛУАТАЦІЙНОЇ НАДІЙНОСТІ НА ПРИКЛАДІ СИСТЕМИ ПОВІТРОПОСТАЧАННЯ ДИЗЕЛЯ ЛОКОМОТИВА

Надійність тепловоза, що визначається досконалістю його конструкції та технологією виготовлення, в процесі експлуатації поступово знижується внаслідок зношування деталей, що труться, корозії, втоми металу, старіння матеріалів та інших шкідливих процесів. Вони викликають пошкодження, усунення яких стає необхідним для безвідмовної роботи.

Технічне обслуговування та ремонт тепловоза, як і будь-якої машини- це об'єктивна необхідність, що викликається технічними, експлуатаційними та економічними причинами.

Технічні причини обумовлені різноманітністю виконуваних деталями функцій і широким діапазоном зміни навантажень, що діють на них, наявністю в складальних одиницях активних рухомих деталей з різними видами тертя. До цього слід додати і наявність певних відхилень у властивостях матеріалів, у допусках на точність та якість обробки, у взаємному розташуванні деталей тощо.

Експлуатаційні причини, а саме відмінність у кліматичних, колійних та режимних умовах, у яких працюють тепловози, значною мірою визначають терміни та обсяги профілактичних та ремонтних робіт для підтримки надійності тепловоза на необхідному рівні.

Економічна причина ремонту тепловоза – доцільність повторного використання після відновлення базових та найдорожчих деталей, що дозволяє зменшити матеріальні та трудові витрати. Витрати на капітальний ремонт тепловоза зазвичай не перевищують 25% вартості нового тепловоза, а витрата металу на його ремонт приблизно в 15 разів нижча за його виготовлення. Крім того, капіталовкладення на один капітальний ремонт набагато нижчі, ніж на виготовлення нового тепловоза.

Для збереження довговічності тепловоза потрібні: продумана система технічного обслуговування та ремонту, оснащена сучасними засобами ремонтна база, новітня технологія відновлення деталей, кваліфікований обслуговуючий та ремонтний персонал.

Для збільшення повітряного заряду циліндрів і, отже, підвищення потужності дизеля, повітря, що нагрілося в процесі стиснення його в агрегатах наддуву, необхідно охолодити. При цьому зростає щільність повітря і, отже, кількість повітря, що надійшло в циліндри, збільшується. Це дозволяє при тому ж коефіцієнті надлишку повітря ввести в циліндр через форсунку більше палива і таким чином отримати більшу потужність при тих же практично масових і габаритних розмірах двигуна.

Перелік типових несправностей, причини та способи попередження несправностей повітроохолоджувача системи повітропостачання дизеля локомотивів наведено у таблиці 1.

Таблиця 1 – Несправності охолоджувача повітря, їх причини та способи заподії

Види несправностей	Причини	Способи заподії
Тріщини по зварювальних швах у корпусі та кришках	1 Механічні навантаження 2 Теплові навантаження 3 Втома металу	1 Дотримання вимог монтажу на тепловоз 2 Дотримання температурного режиму в процесі експлуатації
Течія з трубок в місці їх розвальцювання в трубній дошці	1 Механічні навантаження 2 Теплові навантаження	1 Уникнення ударних та статичних навантажень 2 Дотримання температурного режиму в процесі експлуатації
Зниження теплопровідності	1 Забруднення внутрішніх поверхонь трубок 2 Забруднення зовнішніх поверхонь трубок 3 Облом дротяної спіралі (ребріблення) трубок	1 Очищення внутрішньої та зовнішньої поверхонь 2 Застосування присадок 3 Дотримання температурного режиму в процесі експлуатації

Пропуск наддувного повітря в місцях з'єднання охолоджувача повітря з повітряними ресиверами дизеля	1 Ослаблення болтових з'єднань 2 Неправильне стопоріння болтового з'єднання 3 Зношування прокладок	1 Контроль болтових з'єднань під час технічного обслуговування 2 Встановлення прокладок з пароніту, застосування герметика
Протікання води з-під кришок	1 Ослаблення болтових з'єднань 2 Зношування прокладок	1 Застосування пружинних шайб під час кріплення 2 Встановлення прокладок з пароніту, застосування герметика
Протікання води в місцях з'єднання трубопроводів з патрубками охолоджувача повітря	1 Ослаблення хомутів кріплення 2 Втрата еластичності гумових рукавів	1 Контроль під час технічного обслуговування
Деформація трубної дошки	1 Механічні навантаження	1 Дотримання вимог монтажу на тепловоз
Деформація трубок	1 Механічні навантаження 2 Теплові навантаження	1 Уникнення ударних та статичних навантажень 2 Дотримання температурного режиму в процесі експлуатації
Зрив ниток у різьбових отворах корпусу, ослаблення посадки шпильок, вибоїни на різьбленні, облом шпильок	1 Механічні навантаження	1 Дотримання вимог монтажу на тепловоз

Таким чином, з аналізу даних таблиці 1 можна зробити висновок, що підвищення надійності агрегатів локомотива може бути досягнуто шляхом коректної експлуатації та розробки сучасної системи діагностики обладнання.

ПІДВИЩЕННЯ КОЕФІЦІЄНТА ПОТУЖНОСТІ ЗАЛІЗНИЧНИХ ТЯГОВИХ ПІДСТАНЦІЙ ПОСТІЙНОГО СТРУМУ

Одним із перспективних напрямів енергозбереження на залізничному транспорті є підвищення коефіцієнта потужності тягових підстанцій постійного струму. Трифазні діодні і тиристорні випрямлячі, що застосовуються в даний час на тягових підстанціях, забезпечують відносно низький коефіцієнт потужності, що пов'язано з досить великою величиною реактивної потужності і високим вмістом вищих гармонік. Одним із способів поліпшення гармонійного складу струму є застосування пасивних фільтрів, однак, таке рішення не забезпечує коефіцієнт потужності близький одиниці. Ця обставина ставить завдання пошуку шляхів удосконалення трифазних випрямлячів тягових підстанцій.

Одним із способів підвищення коефіцієнта потужності тягових підстанцій постійного струму є застосування активних трифазних випрямлячів з корекцією коефіцієнта потужності. Існують різні топології схем активних випрямлячів. Однак варто відзначити, що не всі топології активних випрямлячів дозволяють реалізувати двонаправлену передачу енергії. Ні схема Вієна-випрямляча, ні одноключові трифазні випрямлячі не реалізують рекуперацію. Оптимальною схемою є схема підвищуючого активного трифазного випрямляча (далі АВ), силова схема якого наведена на рис.1



Рис. 1 – Схема активного трифазного підвищувача випрямляча

Достоїнствами даної схеми є:

- синусоїдальна форма вхідних фазних струмів;
- коефіцієнт потужності близький до одиниці;
- регулювання значення вихідної напруги;

- можливість реалізації двоспрямованого потоку енергії (рекуперації);
- можливість реалізації спізнюється або випереджаючого коефіцієнта потужності.

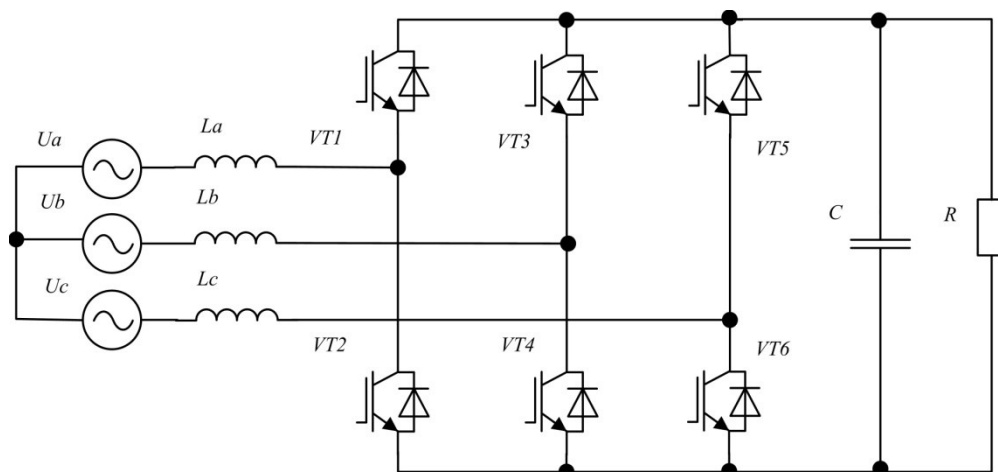
Проте слід зазначити, що системи управління активними випрямлячами з корекцією коефіцієнта потужності не є достатньо глибоко вивченим питанням.



Рис.2 – Запропонована система управління АВ

Сигнали управління наведені рисунку 2: U_c – вихідна напруга активного випрямляча; U_{sa} , U_{sb} , U_{sc} – миттєві значення фазної напруги АВ; I_{sa}^* , I_{sb}^* , I_{sc}^* – сигнал завдання форми фазних струмів; i_{sa} , i_{sb} , i_{sc} – миттєві значення фазних струмів; i_{a_am} , i_{b_am} , i_{c_am} - масштабовані миттєві значення фазних струмів АВ; Δi_a , Δi_b , Δi_c – сигнали неузгодженості фазних струмів; U_{out}^* - сигнал завдання рівня вихідної напруги; U_{recup}^* – сигнал завдання рівня вихідної напруги, у якому АВ перетворюється на режим рекуперації.

У програмному пакеті Matlab була побудована модель активного трифазного випрямляча, що підвищує, із запропонованою системою управління. Розроблена модель представлена на рис. 3. Отримані осцилограми форми вихідної напруги, фазних струмів і фазних напруг представлений на рис. 4.

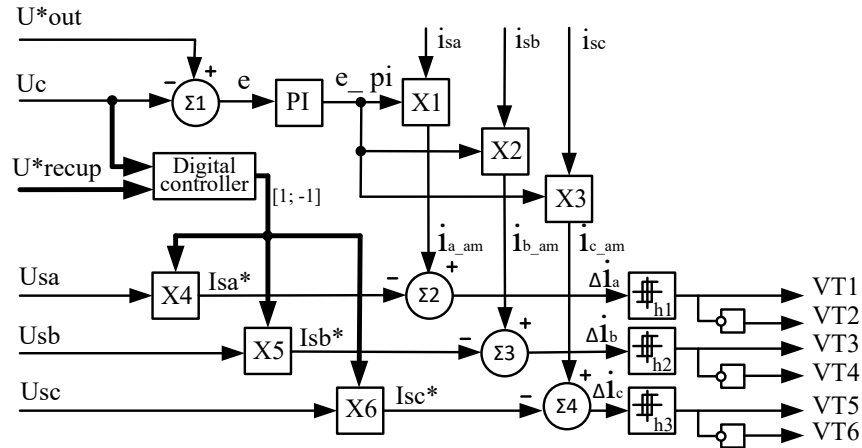

Рис. 3 – Модель Matlab активного випрямляча із запропонованою системою керування



Рис.3 – Осциллограммы фазных токов и напряжений при переходе из режима активного выпрямления в режим рекуперации

Проведенное моделирование дало следующие результаты: коэффициент мощности в режиме выпрямления равен 99,98%; коэффициент гармонических искажений в режиме выпрямления фазных токов 0,60%; коэффициент мощности в режиме рекуперации -99,96%; коэффициент гармонических искажений в режиме рекуперации фазных токов 0,67%.

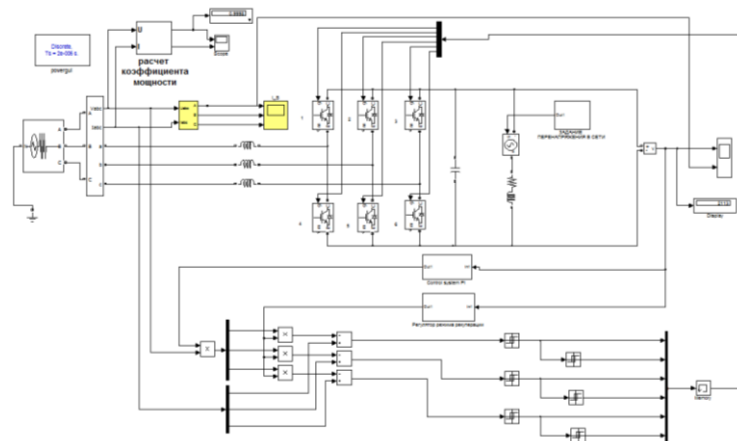
Отже, проведене моделювання підтвердило реалізацію високої стабільності вихідної напруги, коефіцієнта потужності, близького до одиниці, а також можливість реалізації рекуперації.

СУШКО Д.Л., к.т.н., доцент

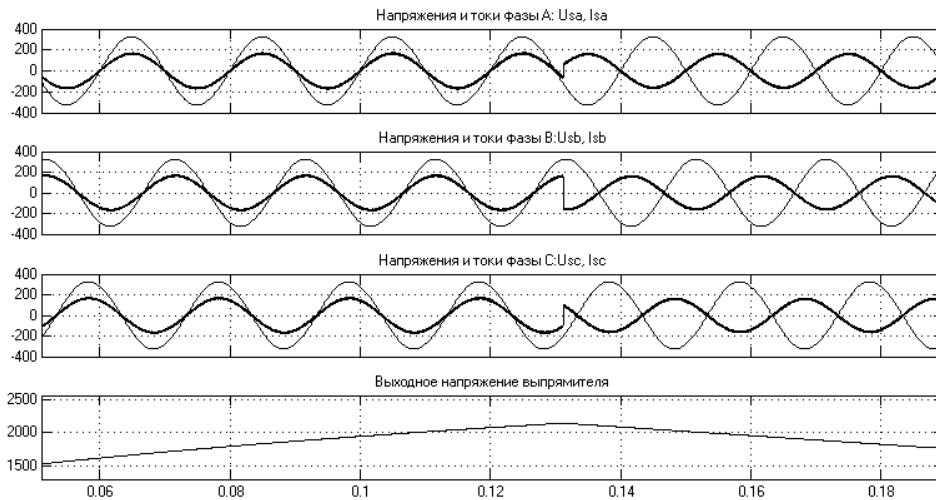
РУДЬ Ю.С., здобувач першого (бакалаврського) рівня вищої освіти

МИРОНЧУК І.О., здобувач першого (бакалаврського) рівня вищої освіти

Український державний університет залізничного транспорту

м. Харків, Україна

ВАЖЛИВІСТЬ ДІАГНОСТУВАННЯ ТЯГОВИХ ЕЛЕКТРИЧНИХ МАШИН

При діагностуванні тягових електричних машин і їх ланцюгів як ознаки доцільно використовувати встановлені Правилами деповського ремонту параметри: омичний опір обмоток та ізоляції, перехідний опір контактів, характеристику вологості ізоляції, електромагнітні та ємнісні характеристики тощо. Визначення стану машин має передувати діагностування ланцюгів, яке

проводиться найчастіше методом порівняння різниці падіння напруги. Цю перевірку можна проводити від стороннього джерела живлення, що має вихідний струм порядку 1000 А. Крім того важливим є діагностування допоміжних машин і апаратів..

Аналіз надійності тягових електродвигунів показав пряму залежність рівня надійності ТЕД від безвідмовності вентиляторів охолодження. При цьому зі збільшенням витрати повітря через ТЕД збільшується відведення тепла і зростає потужність, що витрачається на вентиля, ляцію. Технічний стан вентиляторів охолодження ТЕД визначається зносом його деталей, величиною дисбалансу та якістю центрування. Про технічний стан можна судити і по підшипниковому вузлу. Експериментальні дослідження вібраційних характеристик вентиляторів ТЕД показали можливість за параметрами вібрації визначати якість монтажу та коригувати міжремонтні пробіги.

Досвід експлуатації показав, що найбільше випадків пробою ізоляції обмоток якорів ТЕД спостерігається в зимовий час. При цьому пробою ізоляції більше піддаються кути вигинів секцій на виході з пазів осердя якоря. Внаслідок багаторазової зміни відцентрових сил і рухливості лобових ділянок секцій по відношенню до пазових частин, укріплених текстолітовими клинами, у кутах вигину секцій утворюються тріщини та розшарування ізоляції. У цих місцях накопичується велика кількість пилу і при попаданні атмосферної вологи утворюється електроліт. Через відкриті кутові ділянки обмоток пил може проникнути також між верхнім та нижнім шарами обмоток, між головками секцій та натискною шайбою тощо, що підвищує ймовірність пробою ізоляції у цих місцях. Отже, захист обмоток від забруднення є одним із ефективних засобів підвищення експлуатаційної надійності тягових двигунів. При цьому повинно забезпечуватися щільне прилягання клинів у пазах сердечника і між собою, збіг кінців клинів з торцями сердечника, ретельне заповнення пастою кутових западин, просушування ізоляції обмоток після просочення їх у лаку і т.д.

Значна кількість тягових двигунів виводиться з ладу внаслідок недосконалості існуючих пристроїв снігозахисту, що призводить до попадання снігу в двигуни, зниження опору ізоляції та пробою в якорях і рідше в обмотках збудження. Сніговий пил разом із вентиляльованим повітрям проникає через сітки в двигуни. Слід також зважити, що зволоження електрощіток значно збільшує забруднення колектора.

Для того щоб своєчасно запобігти можливості роботи тягових двигунів з недостатнім охолодженням, необхідно систематично контролювати величину статичного напору в колекторних камерах двигунів при реостатних випробуваннях. Напір доцільно вимірювати U-подібним диференціальним манометром висотою 400 мм, з'єднаним із забірною трубкою. Трубка вводиться

в колекторну камеру через отвір у кришці нижнього люка камери. При цьому важливо, щоб при вимірі буртик забірної трубки був щільно притиснутий гумовою прокладкою до кришки люка. Довжина горизонтальної частини забірної трубки повинна бути достатньою для того, щоб у разі необхідності заміряти статичний напір.

При температурі навколишнього повітря нижче нуля градусів за Цельсією в диференціальний манометр замість води слід заливати незамерзає рідину. У цьому випадку для переведення статичного тиску в міліметрах водяного столба потрібно висоту столба рідини, получену при вимірі, помножити на густину цієї рідини.

Результати вимірювань фіксують у журналі реостатних випробувань, зазначають, за якого режиму проводилися випробування — з відкритими або заглушеними бічними випускними вентиляційними окнами. Необхідно переконатися в тому, що всі заслінки, що регулюють розподіл повітря, надійно закріплені і не можуть спонтанно змінити своє положення в процесі експлуатації.

Якщо статичний напір у колекторній камері будь-якого двигуна виявиться нижчим за норму, слід передусім перевірити щільність з'єднань кришок всіх люків, оглянути гармошку та сітку перед входним патрубком. У разі відсутності дефектів, що знижують величину напору, та за наявності надлишкового напору в інших двигунів візки розподіл повітря можна зрівняти за допомогою регулюючих заслінок. Якщо ж у інших двигунів візки напори мають граничні значення або тим більше вони нижчі за норму, необхідно перевірити всю систему охолодження, починаючи від фільтрів. У разі потреби потрібно замінити вентилятор.

Вивчення параметрів відмови тягових електродвигунів показали, що ушкодження колекторів від перекидів кругових вогнів та інших причин становлять до 25 відсотків загальної кількості несправностей, що спричинено високою комутаційною напруженістю. На тепловозах з електричною передачею майже повністю відсутня система виявлення кругових вогнів і перекидів на колекторах ТЕД, крім застосування інерційного реле заземлення (РЗ). Реле РЗ не реагують на короточасні перекидання і спрацьовують лише тоді, коли круговий вогонь перекидається на корпус ТЕД або тягового генератора і встигає пошкодити колектор, щіткотримачі та ізолятори. Спрацьовування реле РЗ не призводить до різкого зменшення напруги U_x (f) на затискачах тягового генератора до нуля через інерційність системи збудження. Одним з найважливіших факторів, що впливають на надійність роботи, є нерівномірність розподілу навантаження по всіх двигунах тепловоза. Причинами, що викликають ці нерівномірності, можуть бути: підвищена розбіжність показників, зміна

характеристик резисторів ослаблення збудження; несправність силових контактів контакторів ослаблення збудження, різницю діаметрів колісних пар.

Отже, перераховані причини викликають часте боксування колісних пар і перегрів окремих двигунів, особливо у затяжних режимах роботи за великому струмі в силовій ланцюга. Наслідком боксування колісних пар і перегріву обмоток можуть бути: круговий вогонь, перекидання по колектору, порушення, старіння та передчасне руйнування ізоляції в обмотці якоря, розпаювання півнів колектора та ослаблення бандажів якорів. У депо, як правило, відсутні станції для випробування та підбору тягових двигунів за швидкісними характеристиками. Тому створення та впровадження в депо таких систем є досить актуальним завданням.

***ТРЕТЬЯКОВ О.В.**, д.т.н, професор*

***КОЗЛІТІН О.О.**, ст. викладач*

***НЕГРІШНИЙ О.О.**, здобувач другого (магістерського) рівня вищої освіти*

Національний авіаційний університет

м. Київ, Україна

ОЦІНКА ЗАГРОЗ ОБ'ЄКТІВ ТРАНСПОРТНОЇ ІНФРАСТРУКТУРИ В ЗОНІ ВЕДЕННЯ БОЙОВИХ ДІЙ

Одним із перспективних напрямків дослідження в галузі оцінки воєнно-техногенних загроз і ризиків для об'єктів транспортної (ОТІ) інфраструктури в зоні ведення бойових дій є аналіз кризових ситуацій та пов'язаних з ними каскадних («доміно») ефектів, що в подальшому внаслідок техногенної аварії можуть призвести до значних людських жертв серед населення та не бойових втрат серед військовослужбовців.

Метою доповіді є розробка імітаційна модель для оцінювання загрози виникнення каскадних ефектів для різних сценаріїв розвитку подій у зоні впливу на ОТІ для отримання необхідного набору даних системи підтримки прийняття рішень.

Математична модель загроз для ОТІ будується на основі фундаментальних положень сучасної теорії графів. Для дослідження узагальненої моделі розвитку кризової ситуації внаслідок ураження ОТІ особливе місце має структуризація подій в складі орграфу, що відповідають його ізольованим, висячим та тупиковим вершинам.

Побудова математичної моделі здійснюється шляхом виконання таких процедур:

- визначення подій в сценарії розвитку ситуації (складові елементи сценарію, що здійснюють потенційний вплив на реалізацію загрози);
- визначення множини можливих станів подій, що впливають на рівень загрози.
- формування сценаріїв розвитку загрози (визначення ланок, що складаються з пар: «подія – перехід в заданий стан»), що призводять до реалізації загрози, представлено структурно-логічною моделлю розвитку кризової ситуації, що має складну структуру за різних варіантами розвитку сценарію на прикладі ОТІ [1];
- формування орграфу сценаріїв загроз (структурно-логічна модель, що включає всі сценарії реалізації загрози);
- оцінка ймовірностей станів подій та їх переходів;
- оцінювання ймовірності реалізації сценаріїв загроз.

Ймовірність реалізації сценаріїв загроз можливо обрахувати за допомогою теореми повної імовірності [2].

Застосування такої імітаційної моделі для каскадних ефектів, дає можливість отримати ймовірнісні оцінки розвитку подій за визначеними сценаріями і дозволяє здійснити оцінювання загроз для ОТІ за величиною імовірності настання подій і переходів між ними.

Розроблена модель на сьогодні є актуальною для розробки процедур пошуку найбільш критичних ситуацій і виявлення вузлових подій, що породжують інші варіанти розвитку каскадних ефектів.

Модель оцінювання загроз і ризиків для ОТІ доцільно застосовувати у визначенні, аналізі та оцінюванні загроз для ОТІ, що дозволяє враховувати усі необхідні фактори військового та техногенного походження, досліджувати складні системи критичної інфраструктури і визначати напрямки щодо прогнозування, запобігання виникнення надзвичайних ситуацій і розповсюдження аварій і катастроф на ОТІ та здійснення своєчасних заходів цивільного захисту і ліквідації наслідків НС.

Список використаних джерел

1. Чумаченко С.М., Мурасов Р.К., Мельник Я.В. Теоретико-методологічні основи інформаційного аналізу еколого-техногенних загроз для потенційно-небезпечних об'єктів критичної інфраструктури в умовах збройного конфлікту на Сході України. *Сучасні інформаційні технології у сфері безпеки та оборони*. 2021. № 1 (40). с. 117-122. DOI: <https://doi.org/10.33099/2311-7249/2021-40-1-117-122>.

2. Мурасов Р.К. Методика розрахунку імовірності успішної посадки літака. *Наука і техніка Повітряних Сил Збройних Сил України*. 2012. №3 (9). с. 53-57.

УСТЕНКО О.В., д.т.н., професор

ПУЗИР В.Г., д.т.н., професор

Український державний університет залізничного транспорту

м. Харків, Україна

РОЗРОБКА БЕЗКОНТАКТНОГО ТЕПЛООВОГО КОНТРОЛЮ БУКС ЗАЛІЗНИЧНОГО РУХОВОГО СКЛАДУ

Сьогодні в залізничному транспорті України на буксовий вузол припадає до 61,2 % від загальної кількості дефектів у вагонному господарстві та до 27 % відчіпок вагонів у період гарантійного строку після депівського чи капітального ремонту. За даними Укрзалізниці, в перший місяць експлуатації виходить з ладу 35 % буксових вузлів, в першу чергу, через дефекти мастила та грубих порушень технології монтажу. У наступні місяці ростуть відчіпки за дефектами мастила, торцевого кріплення, пошкодження кілець підшипника, роликів і сепаратора. Значна частина несправностей буксового вузла пов'язані з підвищенням нагрівання з різною інтенсивністю.

Контроль стану буксових вузлів в експлуатації здійснюється візуально на пунктах технічного обслуговування оглядачами вагонів, а на перегонах та підходах до пунктів технічного обслуговування (ПТО) – підлоговими безконтактними засобами теплового контролю (ЗТК) з інфрачервоного (ІЧ) випромінювання від поїздів, що проходять. Фактично, система технічного контролю (СТК) є основним апаратним засобом контролю буксових вузлів на українських залізницях і більшості зарубіжних доріг.

Дані системи контролю технічного стану рухомого складу дозволяють своєчасно виявляти несправності ходових частин рухомого складу, що з'являються в процесі експлуатації і, тим самим, попередити виникнення незворотних відмов, здатних призвести до аварій і катастроф.

Широке застосування ЗТК у справі забезпечення безпеки руху ставлять велику кількість питань у процесі проектування, експлуатації та вдосконалення ЗТК та рухомого складу, вирішення яких потребує проведення теоретичних та експериментальних досліджень. Проте дослідження у цій галузі носять розрізнений характер, що стосується чи об'єкта діагностування – букс, чи питань вдосконалення устаткування ЗТК. Системний підхід до організації та проведення досліджень наразі є необхідним.

Дослідження присвячене розвитку наукових та технічних засад безконтактного теплового контролю букс у поїздах під час руху, є досить важливим. Для підвищення надійності буксового вузла локомотивів є наступні завдання:

1. Розробити метод дослідження безконтактного теплового контролю різних типів буксових вузлів із циліндричними та конічними роликотпідшипниками.

2. Розробити комплекс математичних моделей безконтактного теплового контролю букс та їх обчислювальну реалізацію для імітаційного моделювання всього процесу контролю.
3. Розробити з урахуванням створених математичних моделей методику оцінки контролепригодності ходових частин рухомого складу до теплової безконтактної діагностики букс.
4. Провести експериментальні дослідження теплового стану буксового вузла в експлуатаційних та стендових умовах, виконати експериментальну оцінку достовірності моделей та доцільності реалізованих технічних рішень у вдосконалених засобах теплового контролю.
5. Виконати теоретичні дослідження на моделях та оцінку технічних проблем, що постають під час експлуатації та вдосконалення безконтактного теплового контролю.
6. Запропонувати розрахунково-апостеріорну модель статистичного характеру для розпізнавання класу несправних букс та вибору порогових значень теплового контролю.
7. Розробити та реалізувати основні положення створення розподіленої системи теплового контролю та моніторингу нагріву буксових вузлів у поїздах, що рухаються, з багаторівневою обробкою та передачею інформації.
8. Запропонувати технічні рішення щодо створення нових систем теплового безконтактного контролю букс та вдосконалення технології контролю базовими системами.

Вирішення цих завдань дозволить підвищити ефективність контролю нагріву букс рухомого складу в дорозі, що є найважливішою умовою підвищення безпеки руху поїздів на мережі залізниць України.

Виконаний аналіз наявних теоретичних та експериментальних досліджень, а також аналіз конструктивних особливостей буксових вузлів та рам візків у контексті теплового контролю показує, що:

- не виконувались комплексні дослідження теплового контролю букс, які б інтегрували аналіз функціонування об'єкта діагностування та роботи засобів теплового контролю у модель всього процесу контролю;
- не було досліджено особливості розподілу теплових потоків від підшипників до потенційно контролепридатних зон корпусів букс різнорідного рухомого складу, оскільки можливості використаних розрахункових моделей зводилися до оцінки середніх за обсягом та поверхні корпусу букси температур;
- недостатньо досліджувалися температурні режими букс та питання забезпечення ефективного теплового контролю різнорідного (вантажного, тягового, пасажирського) рухомого складу з різними конструкціями букс, у тому числі з конічними підшипниками касетного типу;

– не враховувався вплив аеродинамічних властивостей рами візка, які в окремих типів візків суттєво визначають різне нагрівання підшипників та корпусів букс на першій та другій осях;

– не було вивчено впливу на процеси теплового контролю таких факторів, як швидкість руху поїзда (обдув букс зустрічним повітрям), коливання колісних пар під час руху, діаметр (зносу) коліс;

– не проводилося дослідження взаємного впливу нагріву ободів, дисків та маточок коліс при колодковому гальмуванні та осей колісних пар при дисковому гальмуванні на нагрівання підшипників та корпусів букс у контрольованих зонах.

Таким чином, питання підвищення надійності буксових вузлів рухомого складу є важливою та актуальною проблемою, яка потребує постійного вдосконалення.

ЗМІСТ

СЕКЦІЯ І. ФІЛОСОФСЬКІ ТА ГУМАНІТАРНІ НАУКИ	5
АБАШНІК В.О. Григорій Сковорода у творчості Фелікса Гаазе (1882–1965)	5
АБАШНІК У.В. «Будинок привидів» (1942): особливості швейцарської комедії жахів	9
БЕРЕЗНИЙ В.М., ЄРМОЛЕНКО О.А., ЛИСЬОНКОВА Н.М. Трансформація освіти в епоху нейромереж	12
БЛИЗНЮК Л.М. Психофізіологічні основи мови і мислення	14
БЛИЗНЮК Л.М., МИХАЙЛОВА Є. Неогумбольдтіанство у визначенні мовної картини світу	16
БОЙЧЕНКО М.І. Цінності використання ші та вартості люської комунікації	18
ВАРЛАМОВА А.В., НЕШКО С.І. Переклад як засіб комунікації	21
ГАЙДЕМАНН Дітмар Герман Моральний скептицизм та етичний релятивізм	22
ДАНІЛ'ЯН В.О. Теорія регіональних розбіжностей Стейна Роккана	30
ДАНІЛ'ЯН В.О., РЯБЧЕНКО С.Р., БАБЕНКО К.А. Соціально-психологічні чинники формування здорового способу життя здобувачів вищої освіти	32
ДАРАГАН А., НАЗАРЕНКО І.Л. Особливості перекладу економічних текстів	34
ДОВЖЕНКО С.С., СВЕТОШ В.Ю. Особливості фізичної активності у зрілому віці у відповідності з європейськими стандартами	35
ДОНЕЦЬ С.М., ТАРУТА А. Переклад українських суспільно-політичних реалій англійською мовою	37
ЗАГРІЙЧУК І. Д. Комунікація та толерантність в умовах сучасної пограничної ситуації	39
ЗРОДНІКОВА К.В., УМРИХІНА К.О. Людина та інформаційно-комунікативні технології: виклик сучасності	43
ЗРОДНІКОВА К.В., МИНИННИК Д.В. Вплив культурної глобалізації на суспільство	44
КІМ К.В., КОВАЛЬОВА О.В., ШАПАТІНА О.О. Комунікації учасників освітнього процесу	45
КОДАЛЛЕ Клаус-Міхаель Дух прощення	47
КОЛЕСНИК К.Е. Образ кайзера Вільгельма в творчості німецького медальєра Карла Гьотца	53
КОЛЕСНИК К.Е., ІХНЕНКО С.О. Англо-ірландська книжкова мініатюра у ранньому Середньовіччі	60
КОММЕДАЛ О. Теорія гендеру та гендерної ідентичності С. М. Ольсен	67

ЛАПЕНКО Р., НАЗАРЕНКО І.Л. Формування іншомовної компетентності студентів у говорінні: основні типи вправ	68
ЛУЧКО О.Р., ДОВЖЕНКО С.С. Шляхи підвищення ефективності фізичного виховання молоді в умовах дистанційного навчання	70
ЛУЧКО О.Р., КРИКУНОВА Д. Професійно-прикладна фізична підготовка залізничника у сучасній системі вищої освіти	72
ЛЯХ В.В. Чи можлива альтернатива глобалізації?	75
МОСКВІН Я. В. Консерватизм: актуальні та вічні питання	77
НАЗАРЕНКО І.Л. Використання методики CLIL у викладанні економіки англійською мовою студентам-філологам УкрДУЗТу	79
НЕШКО С.І. Роль перекладача, як технічного комунікатора в умовах глобалізації	84
НОС Н.М. Климентій Зіновійв – неординарний представник українського бароко	86
ПАВЛОВ В.І. Vita Activa як передумова приреченості сучасної людини (аналіз концепції Ганни Арендт)	87
ПАНКОВ Г.Д. Технологія протидії безчестю в сповідальному дискурсі (на прикладі Великого покаянного канону Андрія Критського)	91
ПАНОВ В.Я. Декілька проблем, що підіймають lingua francas в сучасному суспільстві	93
РАДЧЕНКО І.Б. Особливості мовної комунікації в Інтернеті	96
РЖАВСЬКА Ю.В. Формування ціннісних орієнтацій молоді засобами фізичного виховання і спорту в європейському контексті	98
РЖАВСЬКА Ю.В., КОНОВАЛОВА К.О. Формування здорового способу життя молоді в умовах сьогодення	101
САЖИНА Т.М. Міжкультурна комунікація та проблеми навчання іноземних мов	103
СНІЖКО І.А., КОЛЕСНИК Т.К. Передумови, причини та рушійні сили взяття Сеути португальцями в 1415 році	105
ТУТАР О.В., АЛИМОВА І.М. Kunstphilosophie in der modernen Ukrainischen und Deutschen kultur	109
ТОЛСТОВ І.В., ВОЛОШИНА О.М. Стратегії подання стресу студентами під час дистанційного навчання	114
ТОЛСТОВ І.В., ДЕЙНЕКА В.В. Етикет як форма міжкультурної комунікації	116
ХАРЛАМОВА О.М. Мовні права та інформаційне суспільство: доступ до інформації різними мовами	119
ЦИГАНОВСЬКА Н.В., ДАНИЛ'ЯН В.О. Паркур: спорт чи молодіжна субкультура?	121
ЧАПЛИГІН О.К., СУК О.Є., ГЛУХОВ А.О. Соціальна трансформація як наслідок глобалізаційних змін	123
ЧЕРНИШОВ В.В. Міфотворчість як суспільно-політична творчість особистості: спроба філософського аналізу	126

ШЕПЕЛЕНКО Т.В. Міждисциплінарна інтеграція фізичного виховання та гуманітарних і природничих дисциплін у формуванні професійних компетентностей здобувачів вищої освіти	128
ШЕПЕЛЕНКО Т.В., КУЩ Б.В. Орієнтація студентської молоді на здоровий спосіб життя	130
ШТОЛЛЬБЕРГ-РІЛІНГЕР Барбара Багато шляхів до демократії	132

СЕКЦІЯ II. ЕКОНОМІЧНІ НАУКИ ТА ПРАВознавство 140

АЛЕКСАНДРОВА О.Ю., КОСИЧ М.В. Роль цифрового PR у формуванні іміджу організації	140
ВАСИЛЬЄВ О.Л. Джерела інвестицій у післявоєнне відновлення залізничного транспорту України	141
ГРОМОВА О.В., ВОЛОХОВА І.В., ГАРАЄВ М.В. Основні напрямки використання Fin Tech у фінансовому та банківському секторах	143
ДЕРГОУСОВА А.О. Сучасні тренди digital-маркетингу	145
ЄВСЬЄВА О. О. Міждисциплінарний зв'язок в економічній науці економіки та обліково-контрольних дисциплін в контексті «малого» та «широкого» філософського кола	147
КАЛИЧЕВА Н.Є., КОРИНЬ М.В. Напрями стратегічного розвитку підприємства сфери торгівлі	149
КОЛІСНИКОВ А.В. Особливості правового регулювання криптовалют в Україні	151
КРИХТІНА Ю.О., КОВАЛЬОВ А.Ю., СЕВЕРЧЕНКО Н.О. Сучасні аспекти цифрового розвитку залізниць в європейському транспортно-логістичному просторі	152
КУДЕЛЯ В.І., ЯКОВЕНКО В.Г., ЧЕЛЯДИНОВА Н.Г. Зміна парадигми менеджменту в сучасних умовах економічного розвитку	155
МАЛИХІНА Я.А. Проблеми захисту прав інтелектуальної власності у цифровому просторі	156
ОВЧИННИКОВА В.О., ЛУК'ЯНОВА О.М., КОНДРАТЮК М.В. Концепції та практики соціального підприємництва та краудфандингу в сучасній економіці	158
СИВОЛОВСЬКА О. В., МКРТИЧЬЯН О.М., ВОЛОХОВ В.А. Застосування теорії ігор до моделювання соціально-економічних відносин	159
СОЛОМНИКОВ І.В., СЕМЕНЦОВА О.В. Соціальна відповідальність в сфері залізничного транспорту в умовах військового стану: еколого-економічна компонента	161

СЕКЦІЯ III. ТЕХНІЧНІ НАУКИ 163

АКІМОВА Ю.О., ОСМАЄВ О.А. Математичні моделі в психологічних дослідженнях: аналіз та застосування	163
--	-----

БАБАЄВ М.М., КАРПЕНКО Н. П., СУПРУН О. Д. Комерційні втрати електроенергії в електричних мережах	165
БРУСЕНЦОВ В.Г., БРУСЕНЦОВ О.В., ГАРМАШ Б.К., ГРИГОР'ЄВА Є.С. Надійність людського фактора як визначальна безпека	167
ВАСИЛЕНКО О.В., БАБІЧЕНКО Ю.А. Комп'ютерне моделювання теплоконвекційних процесів системи оходження повітря в промислових будівлях	170
GEVORKYAN E.S., MOROZOVA O.M., NERUBATSKYI V.P. Development and modern trends of ceramic cutting tools	172
ГРИГОР'ЄВА Є.С., ГАРМАШ Б.К., ГУЛЕВСЬКИЙ С.В. Фундаментальне значення оцінки ризиків для управління організацією на всіх рівнях	173
ГРИГОРЬЄВА Є. С., ДЮМІН Е. С., ГОВОРОВА К. В. Дослідження еталонного приймача випромінювання від імітатору сонця	176
ДУДІН О.А., КОРОСТЕЛЬОВ Є.М., ЗВЕРЄВА А.С. Можливості значного підвищення якості бетонів для різного призначення	178
ЗАПАРА В.М., ЗАПАРА Я.В., КУРГАНЕВИЧ Т.М., ШЕВЧЕНКО Н.М. Відновлення логістичної інфраструктури країни як пріоритет сьогодення	180
ЗМІЙ С.О., КОРОЛЬОВА Н.А. Перспективи впровадження технології frpa в системах залізничної автоматики	182
КАГРАМАНЯН А.О. Енергозберігаючий ефект при використанні сонячних електростанцій за рахунок застосування фільтрів активної потужності	184
КАРПЕНКО Н.П., ДОШИ Е., БОБРИЦЬКА А.Г. Перспективи впровадження інтелектуальних систем електропостачання	187
КІЧАТА Н.М., ТРЕТЬЯКОВ О.В. Державний механізм забезпечення захисту критичної інфраструктури	189
КЛИМЕНКО О.В., ОБОЗНИЙ О.М., МАКСИМОВ М.В. Підвищення ефективності роботи локомотивних депо	191
КУЛЕШОВ В.В., ОРДА С.М., КОВЬЯР С.М. Удосконалення роботи технічної станції при міжнародних вантажних перевезеннях в умовах інформатизації	194
КУЦЕНКО М.Ю., ШАПОВАЛ Г.В. Об'єднана мережа високошвидкісних залізниць Європи	196
МАСЛІЙ А.С., ЗІНЧЕНКО О.Є., ВАЩЕНКО Я.В. Покращення коефіцієнту корисної дії електрорухомого складу змінного струму шляхом впровадження трирівневих чотириквadrантних випрямлячів	199
NERUBATSKYI V. P., GEVORKYAN E. S., HORDIENKO D. A. Increasing abrasive and thermal resistance of corundum-graphite materials	201
NERUBATSKYI V. P., HORDIENKO D. A. Application of artificial intelligence in the transport industry	203

NERUBATSKYI V. P., HORDIENKO D. A. Remote monitoring of contact network condition for motion high-speed rolling stock	205
ОСМАЄВ О.А. Роль математичних дисциплін в процесі формування у здобувачів освіти soft-skills	208
ОСМАЄВ О.А., РИБАЧУК О.В. Особливості використання вимірювальних шкал при проведенні обробки результатів психологічного дослідження	209
ПАНЧЕНКО В.В. Перспективи розвитку альтернативної енергетики	211
ПАСЬКО О.В., ХАРЛАМОВ П.О. Підвищення енергоефективності тепловозів	213
РУКАВИШНИКОВ П.В., ЛОГВИНЕНКО О.А. Особливості контролю та діагностики стану паливної апаратури локомотивних енергетичних установок	215
РУСАКОВА Т.І., ШЕВЧУК В.В. Безпека захисту особистих даних в інформаційному просторі	218
СКУРІХІН Д.І., РИБІН А.В. Важливість вдосконалення та проектування оригінального дизайну та інтер'єру пасажирських вагонів на прикладі видатних пасажирських вагонів світу	220
СУМЦОВ А.Л., КЛИМЕНКО О.В., КОВАЛЕНКО В.І. Технології підвищення експлуатаційної надійності на прикладі системи повітропостачання дизеля локомотива	224
СУШКО Д.Л. Підвищення коефіцієнта потужності залізничних тягових підстанцій постійного струму	227
СУШКО Д.Л., РУДЬ Ю.С., МИРОНЧУК І.О. Важливість діагностування тягових електричних машин	229
ТРЕТЬЯКОВ О.В., КОЗЛІН О.О., НЕГРІШНИЙ О.О. Оцінка загроз об'єктів транспортної інфраструктури в зоні ведення бойових дій	232
УСТЕНКО О.В., ПУЗИР В.Г. Розробка безконтактного теплового контролю букс залізничного рухового складу	234

Наукове видання
Відповідальність за редагування та достовірність інформації
несуть автори роботи

Людина, суспільство, комунікативні технології:
матеріали XI Міжнар. наук.-практ. конф.
26-27 жовтня 2023 р.

Reports of the XI International scientific-practical conference
“A person, a society, communicative technologies”

Відп. за випуск В.О. Даніл'ян

Підписано до друку 20.12.2023. Формат 60x84/16.
Гарнітура «Times». Папір для мн. ап.
Ум. друк. арк. 27,67. Обл.-вид. арк. 41,8.
Наклад 300 пр. Зам. №

Видавець Мачулін Л.І.
тел. +38(068)886-52-57
editor2016@ukr.net
<http://knigoizdat.org.ua>
Свідоцтво про держреєстрацію:
сер. ХК №125 від 24.11.2004

Відріковано в ПП Озеров Г. В.
м. Харків, вул. Університетська, 3, кв. 9.
Свідоцтво про реєстрацію: № 818604 від 02.03.2000.